

UNIVERZITA TOMÁŠE BATI VE ZLÍNĚ

Fakulta humanitních studií

Institut mezioborových studií Brno

Vliv hudebního školství na rozvoj kulturního života Jedovnicka

BAKALÁŘSKÁ PRÁCE

**Vedoucí závěrečné práce:
doc. Ing. Antonín Řehoř, CSc.**

**Vypracoval:
Ivan Zouhar**

2009

Prohlášení

Prohlašuji, že jsem závěrečnou práci na téma „Vliv hudebního školství na rozvoj kulturního života Jedovnicka“ zpracoval samostatně a použil literaturu a prameny uvedené v seznamu.

V Berouně dne 20. 4. 2009

.....
Ivan Zouhar

Poděkování

Chtěl bych touto cestou poděkovat všem, kteří mi pomohli, poradili a umožnili pracovat na tomto úkolu, zejména pak vedoucímu mé bakalářské práce, panu doc. Ing. Antonínu Řehořovi, CSc., za velmi užitečnou metodickou pomoc, kterou mi poskytl při zpracování mé bakalářské práce.

Ivan Zouhar

Motto:

Hudební umění vede k zušlechtění a obohacení osobnosti, směřuje do našeho nitra a rozvíjí dobré lidské vlastnosti. I jeho přičiněním může ubývat mezi lidmi lhostejnosti, násilí, cynismu. Podporujme proto už v našich dětech všechno, co může napomáhat v dnešní tržní společnosti jejich dobré výchově.

OBSAH

Úvod	2
1. Historie kulturního života a školství Jedovnic	4
1.1 Čtenářsko-zpěvácký spolek Vlastimil	4
1.2 Nová kapitola Vlastimila	6
1.3 Historie školství	7
1.4 Základní škola	8
1.5 Střední průmyslová škola Jedovnice	10
1.6 Dílčí závěr	11
2. Základní umělecká škola	12
2.1 Problémy hudebního sluchu dětí	15
2.2 Hudební obor	19
2.3 Výtvarný obor	23
2.4 Taneční obor	24
2.5 Dílčí závěr	26
3. Soubory	21
3.1 Ženský pěvecký sbor PÍSEŇ	27
3.2 Dívčí pěvecké trio TREE ROSES (Tři růže)	28
3.3 Pěvecké kvarteto JAKO	29
3.4 Komorní orchestr MUSICA NOVA	31
3.5 Dechový soubor OLŠOVĚNKA	32
3.6 Dechová hudba BIVOJANKA	33
3.7 Chrámový sbor	34
3.8 Dílčí závěr	35
Závěr	36
Resumé	38
Anotace	39
Seznam použité literatury	40
Seznam příloh	41

Úvod

Moji rodiče pocházejí z jedovnického regionu, kde jsme často pobývali na chalupě a zúčastňovali jsme se jak akcí hudební školy, tak veškerého kulturního dění Jedovnicka. Dá se říci, že dodnes jsme s tímto regionem stále v kontaktu, máme zde hodně přátel, a na některých hudebních produkcích také občas někdo z naší rodiny spoluúčinkuje. Já sám jsem vystupoval se souborem Olšověnka na větších akcích jako např. Trombonium, nebo vánoční a promenádní koncerty.

Je obdivuhodné, že městyš Jedovnice je poměrně malá obec (cca 2.700 obyvatel) a má tolik hudebních, pěveckých a tanečních souborů a spolků. Hudební prostředí na mně velmi působilo a dodnes obdivuji jak velký vliv může mít hudební škola na rozvoj kultury. Proto jsem se rozhodl svoji práci zaměřit tímto směrem.

Cílem práce je popsat, rozebrat a posoudit vlivy historických kulturních kořenů, přínos školství a spolků působících v tomto regionu. Dále chci popsat vliv rodiny na rozvoj osobnosti dítěte, se zaměřením na hudební aktivity svých dětí, jak z hlediska hudebního školství, tak z hlediska využití jejich schopností v souborech hudební školy, obce nebo farnosti. Chci poukázat touto prací na problematiku soužití obyvatel a obrovský přínos vlivu hudebního školství na zušlechtění a kulturnost obyvatel jedovnického regionu.

Ke studiu této problematiky jsem mimo svých osobních znalostí o jedovnickém regionu využil také dostupnou literaturu o obci Jedovnice, také matriku včetně kronik škol a souborů. Velkým přínosem pro tuto práci byl osobní kontakt a rozhovory s vedoucími sborových těles a orchestrů. Využil jsem také dotazníků pro rodiče a žáky, který organizovala základní umělecká škola.

V první kapitole vycházím z velkého zanechaného bohatství kulturních tradic a zvyků předávaných mládeži a dětem v rodinách a spolcích, které v součinnosti a jednotě šly s rozvíjejícím se školstvím. Blízkost donedávna pracovních možností v Blansku, továrna ČKD strojírny, slévárna, závod Metra Blansko, předurčily, že složení obyvatel je převážně dělnicko-rolnické. Základní školství bylo v roce 1979

obohaceno o už samostatnou tehdy Lidovou školu umění a 1953 o Průmyslovou školu strojnickou.

V druhé kapitole se zaměřuji na působnost Základní umělecké školy Jedovnice (dále jen ZUŠ) od jejího vzniku až po současnost nejen v Jedovnicích, ale zmiňuji se také o pobočkách této školy v okolních obcích. Mám na mysli hlavně práci učitelů, kteří svým nasazením, zaměřením, velkou erudovaností a zápalem vytváří příznivé podmínky pro vznik různých žákovských seskupení a souborů nejen v hudebním, ale také ve výtvarném a tanečním oboru. Problémem jsou děti, které na první posouzení jsou tzv. „nezpěváci“ a které zůstávají stranou hudebního dění a učebního procesu. Problém jsem řešil s vlastní školní pomůckou fonotest Golem, kterou jsem navrhl a nechal sestrojiti. Používá se s dobrými výsledky dodnes. Možnosti prezentace žáků na výstavách, hudebních a tanečních produkcích veřejnost přijímá s povděkem a nadšením, což je vždy velkým povzbuzením a motivací dětí k další činnosti.

Třetí kapitola přehledně mapuje soubory ZUŠ i s jejich působností na obecné povědomí žáků, spolužáků, posluchačů i celé veřejnosti. Ukazuje směr i řešení problémů kriminality mládeže. Je to jeden z humánních a silných zdrojů ovlivňujících velmi kladně boj proti kriminalitě, což policejní statistiky Jedovnicka potvrzují.

Historický odkaz hudby a zpěvu je nepřehlédnutelný a z dnešního pohledu i nedoceněný. Hudba se spojuje s lidskou přirozeností, zušlechťuje ji a vede k poznání krásy. Člověk má vrozený smysl pro rytmus a melodii. Zasahuje také oblast tělesnou i psychickou. V oblasti fyziologických procesů působí hudba na změny krevního tlaku, srdečního tepu a na hormonální přeměny (hladinu adrenalinu v krvi). Společenský význam hudby není třeba zvlášť dokazovat. Hudba je dílem lidských generací, zpěv a hudba provázejí lidstvo od jeho vzniku a podílejí se na jeho vývoji v oblasti sociální, estetické a kulturní. V našem národě je hudební tradice více než silná a zaujímala zcela výjimečnou úlohu, neboť také byla prostředkem, kterým náš lid vyjadřoval své sociální přání a potřeby. (KLAPALOVÁ, M.) Jako příklad ochotnického divadla, hudby a sborového zpívání v jedovnickém regionu uvádím spolek Vlastimil.

1. Historie kulturního života a školství Jedovnicka

Jedovnice již v minulém století byly střediskem mezi okolními obcemi, a to nejen co do velikosti, ale i podle probouzejícího se vlastenectví, které se v naší zemi začalo výrazně projevovat v počátcích předminulého století. Průkopníky této myšlenky se stalo několik jednotlivců, kteří čtením novin a knih získávali určité vědomosti. Tyto pak přenášeli mezi ostatní občany a tím přispívali k základnímu vzdělání a výrazně posilovali také národní hrdost, lásku k mateřskému jazyku i k vlastní kultuře.

1.1 Čtenářsko-zpěvácký spolek Vlastimil

Od roku 1845 byly organizovány první besedy v Jedovnicích. Na těchto besedách za účasti jedovnického nadučitele Jakuba Paděry, Vincence Mazala a několika učitelů z okolí za velké účasti občanů byly přednášeny básně plné citu, lásky k vlasti a zpívaly se vlastenecké písně.

V roce 1863 se sešli někteří občané a tam za přítomnosti panského komisaře založili čtenářsko-zpěvácký **spolek Vlastimil**. Tento spolek byl nejen prvním spolkem v Jedovnicích, ale i spolkem, který se stal nositelem kultury v obci v době svého založení i v dalších letech. V prvních letech po založení byl pořízen i spolkový prapor. Na jedné straně praporu byl znak Moravy, na druhé straně obraz slovanských apoštolů, sv. Cyrila a Metoděje. První předseda spolku Vlastimil byl Antonín Ševčík, který napsal, že v tomto roce začaly velkolepé zpěvní besedy a deklamovánky v Jedovnicích. Tato vzdělanost a osvěta trvala po mnoho roků.

Bylo pořízeno jeviště a v prosinci 1868 bylo sehráno první skutečné divadelní představení. **Pěvecký sbor** trvale cvičil sbory zvláště sbory Pavla Křížkovského, který měl několikrát příležitost si sbor sám poslechnout a prováděné sbory také pochválil. Jak plynula léta a jak bylo zapsáno je patrna bohatá činnost spolku, a to v pořádání divadelních představení, besed, koncertů, tanečních zábav a různých návštěv např. návštěva Národního divadla v Brně (1894) na Blodkovu operu „V studni“ a veselohru Ladislava Stoupežnického „Zvíkovský rarášek“.

Další hodnotnou akci spolku bylo uspořádání přednášky známého cestovatele dr. Emila Holuba dne 9. července 1895, který přednášel o svých cestách po Africe.

Ve zvláštní úctě u členů spolku byl básník a spisovatel Svatopluk Čech. Při příležitosti jeho 50. narozenin v roce 1896 byl jmenován čestným členem spolku Vlastimil. Za toto jmenování jim básník Svatopluk Čech poděkoval dopisem, v němž je napsáno: „Vážení přátelé, srdečné díky za poctu, která mne velmi potěšila, raduji se, že mé „Písně otroka“ získaly mi tolik přátel v českém dělnictvu i na milé Moravě. Přejí vám hojného zdu“.

Svatopluk Čech

Velkou kulturní událostí celé obce bylo postavení pomníku dávno již v naší obci uznávanému vlastenci a českému novináři Karlu Havlíčku Borovskému. Peněžní částka na pomník byla opatřena sbírkou mezi občany, přispěla i obec, ale největší podíl dali samotní členové výboru. Slavnostní odhalení se konalo v neděli 23. září 1900. Byl to první pomník Karla Havlíčka Borovského na Moravě.

Na oslavu padesátiletého trvání spolku v roce 1913 byla uspořádána akademie, recitace básní, sborový zpěv a hudba. Toto byla poslední větší akce spolku Vlastimil. První světová válka ukončila činnost spolku. Kulturní činnost se přesunula do tělocvičných jednot, jako Sokol, Orel apod., které vedle tělocvičné činnosti hlavně v zimním období hrály divadla, pořádaly různá vystoupení a akademie a měly i vlastní pěvecké sbory.

Velkého oživení dosáhl Vlastimil až v době okupace za druhé světové války, kdy po zrušení všech politických stran a spolků se stal Vlastimil opět střediskem vlasteneckého smýšlení v obci. Název spolku byl změněn na pěvecko – divadelní spolek Vlastimil, který měl početný mužský sbor. Tento řídil známý sbormistr a kapelník těchto roků Alois Starý – poštmistr ve výslužbě. Největší činností však bylo hraní divadel. Po válce v osvobozené republice nabyla tato úspěšná práce svého vrcholu, když členy spolku se stalo mnoho mladých lidí z obce. Vlastimil se stal členem Ústřední matice divadelních ochotníků českých. Tato celostátní organizace však byla roku 1950 zrušena a s ní zanikl, téměř po sto letech, také se svou bohatou minulostí slavný spolek Vlastimil. (Kronika obce Jedovnice)

1. 2 Nová kapitola Vlastimila

O mnoho let později v roce 1974 nacvičil ředitel ZŠ František Štych s žáky školy i dospělými divadelní pohádku Františka Hrubína „**Sněhurka**.“ Po představení se sešli účinkující a někteří další občané, kteří dřív ve Vlastimilu pracovali a bylo dohodnuto **obnovit Vlastimil jako divadelní soubor Osvětové besedy**. V roce 1983 při příležitosti oslav 120. výročí Vlastimila bylo slavnostní setkání všech bývalých i současných členů. Až do této doby soubor sehrál řadu zdařilých představení, vesměs v režii Františka Štycha.

Další oslava proběhla o deset let později v roce 1993, tentokrát ke 130. výročí, kde divadelní soubor uvedl premiéru vlastní hry **Bylo nebylo**. Byly to čtyři scénky na náměty z jedovnické kroniky. Hru zpracoval a režíroval František Štych. Hráli členové souboru Vlastimil a dětští herci ze souboru **Vlastimílek**. Vlastimil pořádá během roku několik divadelních představení, pravidelně od r. 1998 pořádá divadelní bály, které patří k vrcholům plesové sezony a při nápaditých a humorných vystoupeních se baví beznadějně vyprodaný sál jedovnického kulturního domu. Je to parta nadšených amatérů, které baví divadlo. Představení posledních deset let jsou převážně autorská. Zvětšující se počet diváků a příznivců, kteří fandí, zaplňují sály. Poslední roky shlédne každý kus kolem 3000 diváků.

V roce 2004 se divadelní soubor **Vlastimil** stal **občanským sdružením**. V tomto roce na 1. Setkání parohatých měst (města a obce s parožím ve znaku) v Semilech přispěl scénkou „**Ze života hmyzu**“. O dva roky později v Horním Jelení to byla scénka „**Galaktický multiinfokanál**“ a v roce 2008 byl už Městys Jedovnice pořadatelem Setkání parohatých měst a Vlastimil k této události uvedl představení **Parohaté pověsti**. Představení je zaktualizovanou verzí první autorské hry z roku 1994. (Kronika Jedovnice), (Divadelní představení od 1979 - příloha č. 1)

1.3 Historie školství

Mnohem dříve již od roku 1660 se formovalo jedovnické školství a později ruku v ruce začal působit také čtenářsko-zpěvácký spolek Vlastimil. Proto uvádím podrobněji i vývoj školství.

Jedovnické školství se datuje od roku 1720, kdy nastoupil první řádný učitel. Při pročítání první jedovnické matriky, založené roku 1660 a dnes uložené ve Státním archivu v Brně, zjišťujeme, že u několika jmen otce nebo kmotra narozených dětí je vedle jména i jeho povolání – rektor školy jedovnické. Tento záznam jen potvrzuje, že jedovnická škola a její **učitelé plnili již po roce 1660 své poslání**. Písemné doklady se jmény učitelů pocházejí z roku 1720. Na zdejší školu nastoupil učitel jménem Jan Fuchs a konal svou práci v malém domku pod kostelem o jedné světnici, která byla učírnou i bytem učitelovým. (Matrika farnosti a obce Jedovnice)

Odpovědná služba nebyla podložena žádným řádným platem jako v letech pozdějších, ale učitel byl plně odkázán na služby kostelní a dále na milost svých spoluobčanů. V té době chodily do jedovnické školy děti ze všech obcí jedovnické farnosti a ještě z Ostrova, Lipovce a Kulířova. Nástupcem prvního učitele byl v roce 1740 Jan Zelinka a po něm místo učitele převzal jeho syn Josef Zelinka. Od roku 1818 – 1824 působil na škole další Zelinka, syn Josefa – Libor. A tak 84 roků vštěpovali první vědomosti občanům učitelský rod Zelinků. V letech 1783 – 1785 se stavěl nový kostel a fara a na místě staré školy byla postavena nová škola, kde byly již dvě třídy a místnost pro učitele.

Když v roce 1822 postihl městečko velký požár, neodolala živlu ani škola a lehla popelem současně s dalšími domy. Byla opravena a sloužila dál svému účelu. V tomto roce navštěvovalo školu 104 dětí z Jedovnic, 50 z Rudice, 64 z Kotvrdovic, 52 z Vilémovic a 24 z Rogendorfu (Krasové). Těžko si dnes můžeme představit, jak tento počet dětí mohl být v takové škole jedním učitelem vyučován. Snad právě vysoký počet dětí přinutil vrchnost roku 1833 tehdejšímu učiteli přidělit placeného pomocníka. V roce 1836 byl tento plat zrušen z důvodu, že stačí sobotáles, tj. týdenní plat, který se měl platit za dítě. V první třídě 15 krejcarů a za dítě v druhé třídě 2 krejcarů. Počet dětí stále

vzrůstal, a aby nemusela být stavěna nová škola, byla v roce 1839 přemístěna na Panský dům a umístěna do místností v horním patře. To už měla škola nového učitele. Po třetím Zelinkovi nastoupil Alois Jakub Paděra. Jeho nástupcem v roce 1851 se stal František Mokřý, který byl později v roce 1878 jmenován nadučitelem. Práce učitelů v těchto letech nebyla lehkou záležitostí, a proto tito své živobytí získávali i jiným způsobem - např. František Mokřý vykonával funkci obecního písaře. Jedovnická škola byla rozšířena v roce 1877 na trojtřídku a roku 1882 na čtyřtřídní. Obce v okolí zřizovaly své vlastní školy, aby jejich děti nemusely za nepohody a v zimě do sousedních Jedovnic.

Úroveň i náročnost školství se proti dřívějším rokům zvyšovaly. Občané poznali, že není možné trvale udržovat školu v budově, kde se nacházela i hospoda, a proto se odpovědní činitelé obce počali zasazovat o stavbu nové školní budovy, která byla dostavěna v roce 1900. Pomáhal jim v tom i nový nadučitel Vincenc Tomášek, který působil na škole od března 1881 až do roku 1920. Tak jako řada jiných učitelů řídil kostelní sbor a hrál na varhany. V nové škole byla v roce 1905 zřízená pátá a šestá třída z bytů učitelských v přízemí. V roce 1909 požádal obecní výbor o **zřízení měšťanské školy**, ale žádosti bylo vyhověno až po první světové válce **roku 1919**. Protože v okolí měšťanská škola nikde nebyla a zájem o ní stoupal i z okolních obcí, brzy se opět pro větší počet žáků nedostávalo místa. Třídy bylo nutno umísťovat po obci. Dvě třídy byly v obecní nemocnici, jedna třída byla na radnici a další v domě číslo 307. Tato svízelná situace trvala až do roku 1939 i během druhé světové války. (Kronika obce Jedovnice)

1.4 Základní škola

Po roce 1945 noví funkcionáři MNV pochopili neutěšenou situaci v jedovnickém školství a iniciativně se chopili snahy postavit v obci **novou školní budovu ZŠ**. Dokončena byla v roce 1950 a vyučování bylo zahájeno 1. září 1950. Ředitelem nové školy se stal František Musil, rodák z Lažánek. Od roku 1947 byla v obci zřízena mateřská škola, která se roku 1974 přestěhovala do staré školy. Při Základní devítileté škole byla zřízena v roce 1979 Lidová škola umění.

Po listopadových událostech roku 1989 začala Základní škola v Jedovnicích novou kapitolu své existence. Tentokrát v podmínkách rodící se demokracie a tržního hospodářství. Za účelem výběru ředitele proběhlo konkurzní řízení a prvním polistopadovým ředitelem se stal Mgr. Zdeněk Chmelíček. Škola se opravovala a stále modernizovala, byla ustanovena Rada školy v roce 1995, jež tvoří zástupce pedagogického sboru, rodičovská veřejnost a zřizovatel školy, tj. obec Jedovnice. Ve školním roce 1996/97 stanul v čele jedovnické základní školy na základě úspěšného konkurzu RNDr. Pavel Nezval. S novým vedením nabrala škola nový dech a bez nadsázky prožívá renezanci ve všech oblastech svého života. Započalo se zlepšování interiéru školy - vylepšovaly se učebny a byla vybudována moderní učebna informatiky. Proběhla zásadní úprava školní jídelny, všech kabinetů a generální rekonstrukce sociálního zařízení.

Kulturní život školy reprezentovaly dvě Májové veselice, znovu byla obnovena tradice školních plesů a také navázání těsných přátelských kontaktů se základní školou v německém Aschheimu.

Základ činnosti školy samozřejmě spočívá v práci s dětmi. Na tomto poli se podařilo úspěšně rozběhnout Miss ZŠ, pěveckou soutěž Doremi, Aprílový karneval, kulturně poznávací zájezdy, sportovně turistické kurzy.

Přirozeným vyvrcholením pedagogické činnosti se v duchu zvýšení prestiže školy a motivace žáků stalo zřízení **Ceny ředitele** Základní školy Jedovnice. Cenu získává podle jejího statutu jeden žák 1. a jeden žák 2. stupně. Poprvé byla cena předána 30. 6. 1999. Vyhlásování této Ceny ředitele a vyhlásování nejlepších sportovců školního roku jsou žáky přijímány s velkou oblibou a úspěchem.

Od začátku školního roku 2000/2001 zahájilo svoji činnost nově zřízené Středisko volnočasových aktivit. Úspěšně nabízí smysluplné a tvůrčí využití mimoškolního času nejen pro žáky školy. Základní škola Jedovnice stála také u zrodu neformálního regionálního sdružení škol (od prosince 2000 pod názvem CIRSIUM), které zahrnuje ZŠ Jedovnice, Křtiny, Sloup, Lipovec, Ostrov u Macochy. Tato skupina rozvíjí rozmanitou činnost – sport, kulturu, pedagogické zkušenosti apod. ukazuje cestu progresivní integrace oblastí, krajů, států.

V následujících letech se stále rozvíjí kontakty se zákl. školou v Aschheimu a to výměnnými návštěvami žáků těchto škol. Žáci se tak zúčastňují jak vyučování, tak sportovních i zábavných aktivit hostitelské školy. Rozšiřuje se také spolupráce škol organisovaných ve sdružení CIRSIUM, které pořádají akademie kroužků, olympiády v českém a anglickém jazyce a různé exkurze. Organizují se sportovní, vědomostní a výtvarné soutěže. Je zaveden nový školní řád a na základě analýzy školy je vypracována koncepce rozvoje školy. (Kronika základní umělecké školy Jedonice)

V roce 2005 probíhají oslavy 55. výročí postavení nové školy za bohatého přispění kulturních souborů a také ZUŠ, která dosud využívá prostory k výuce v budově školy.

1.5 Střední průmyslová škola Jedonice

Historie školy začíná v lednu 1953, kdy došlo v důsledku potřeby průmyslových podniků blanenského okresu k převedení pěti tříd se 154 žáky a s nezbytným materiálním vybavením z Průmyslové školy v Břeclavi. Ubytování studentů bylo zajištěno v nově postaveném objektu, první vlastní budově vznikající školy. Toto vzdělávací zařízení bylo vedeno jako pobočka 1. průmyslové školy v Brně na Sokolské ulici. Nový školní rok však již jedovnické pracoviště zahajovalo jako samostatná **Průmyslová škola strojnická**. Převážně strojírenský charakter si „průmyslovka“ drží po celou dobu své existence, ačkoli několikrát změnila název i studijní program. Například v 70. letech byl do výuky zařazen nový strojírenský obor přístrojová a automatizační technika, v 80. letech pak nastala další specializace, vznikly obory strojírenská technologie a strojírenská konstrukce.

Důležitým mezníkem v historii školy se stal rok 1984. Zavedením elektronického oboru automatizační technika se otevřely v Jedovnicích nové možnosti absolventům základních škol. V roce 1987 vznikl další obor – elektronické počítačové systémy. V 90. letech získala škola na tři roky (1994-1997) statut integrované střední školy, a tak umožnila svým žákům vyučit se v oboru nástrojař. Ve stejné době se podařilo vytvořit i nová studijní odvětví s ekonomickým zaměřením – strojírenskou technickou

administrativu a management strojírenství. Jsou otevřeny nové laboratoře pro fyziku a chemii, a také se modernizuje počítačové vybavení. (Kronika střední průmyslové školy Jedovnice)

Cílem průmyslové školy je poskytnout žákům nejen teoretické, ale i praktické znalosti. Proto jsou prohlubovány tradiční vazby s průmyslovými i dalšími podniky a hledány kontakty nové. V posledních letech se podařilo navázat spolupráci se zahraničními školami v Rakousku, Německu, Itálii. V těchto zemích vykonávají mnozí žáci odbornou praxi a naopak studenti ze zahraničních škol přijíždějí do Jedovnic.

Výuka se stále rozšiřuje o provozní praxi u českých firem, kde je velice kladně hodnocena a mnozí z žáků tak nachází svoje uplatnění po ukončení školy.

1. 6 Dílčí závěr

Neměli bychom i tak po dlouhé době nikdy zapomenout na slavnou historii průkopníků vlastenectví, kteří stáli u zrodu Vlastimila, pokračovali a pokračují v této záslužné činnosti, spolku jakých bylo a je v širokém okolí jen několik. Láska k divadlu, hudbě a zpěvu přecházela z generace na generaci. Děti tuto atmosféru nasávaly a učily se už od svých rodičů, na hudebních a sborových vystoupeních a tak se začaly vlastně formovat první náznaky hudebního školství.

Dobrá spolupráce mezi zřizovatelem školy (Obecním úřadem Jedovnice) a vlastní školou (nejdůležitější vzdělávací institucí v obci) je záruka dalšího kulturního i obecně intelektuálního rozvoje v Jedovnicích i v přilehlém regionu.

Střední průmyslová škola Jedovnice si po celou dobu své existence udržuje velmi dobrou úroveň. Patří mezi nejlépe hodnocené odborné školy v České republice, jak dokazují přehledy vydávané Ministerstvem školství.

2. Základní umělecká škola

Základní umělecká škola působí na veřejnost sice jen jednostranně, ale zajímá se v rámci zdokonalení výuky i o názory rodičů a žáků. Jak se žáci připravují, jestli chodí rádi do ZUŠ, do jaké míry doma cvičí, jak prožívají trénu při sólových vystoupeních atd.

Ve školním roce 2006/2007 proběhla na ZUŠ **evaluace**, která posloužila k vytvoření komplexního hodnocení z pohledu žáků a rodičů. Dotazníky se zaměřují na hodnocení náplně a průběhu vzdělávacího procesu, klimatu školy, motivace žáků se zohledněním specifík uměleckého vzdělávání.

Dotazníkem byli osloveni žáci ZUŠ Jedovnice a jejich rodiče. Vzhledem k širokému spektru dotazovaných byly vytvořeny tři typy dotazníků:

Dotazník A: určen pro žáky 1. – 5. ročník ZUŠ

Dotazník B: určen pro žáky 6. – SPD (Studium pro dospělé)

Dotazník C: určen pro rodiče

Dotazník typu A z celkového počtu žáků obdrželo 215 žáků hudebního oboru, 51 žáků výtvarného oboru a 28 žáků tanečního oboru. Dotazník typu B obdrželo 80 žáků hudebního oboru. Dotazník typu C pro rodiče 374 rodičů.

Předmět dotazníku A: Mapování vztahů ke hře na nástroj, motivace k docházce, motivace k veřejnému vystupování, vztahu učitel – žák a vztah ke klimatu školy.

Předmět dotazníku B: Mapování vztahu k hudební činnosti, motivace k docházce, domácí přípravy, vnímání hudby a životní aspirace žáků v souvislosti se získaným vzděláním na ZUŠ.

Předmět dotazníku C: Mapování obrazu školy na veřejnosti, zjišťování spokojenosti rodičů s výchovně-vzdělávacím procesem, hledání optimálních možností komunikace mezi rodiči a školou, hodnocení domácí přípravy žáka z pohledu rodičů.

Dotazníky obdrželi žáci školy ve výuce hlavního oboru od svých vyučujících. K odevzdání byla určena cca třítydenní lhůta. Sběr dotazníků probíhal v červnu 2007, data byla vyhodnocena v srpnu 2007.

Vyhodnocení dotazníku A:

Ze statistiky vyplývá, že 94% žáků má k hudební činnosti pozitivní vztah. K veřejnému vystupování je pozitivně motivováno 54% žáků, naopak 20% uvádí negativní pocity. Lze konstatovat, že žáci mají ke svým pedagogům pozitivní vztah a atmosféru výuky hodnotí jako velmi pozitivní. Tvořivý přístup v hodinách nachází 89% žáků. Největší oblibě se těší hra přednesových skladeb a písniček. 69% dětí uvádí, že jim na oboru a hodnocení záleží, asi 10% dětí projevuje obavy z klasifikace. U 56% dětí převažuje obliba komorní hry, tato skutečnost se projevuje především ve skupině smyčců a dechů.

Vyhodnocení dotazníku B:

V hudební činnosti našlo zálibu 91% žáků, u 7,5% žáků se nepodařilo probudit pozitivní vztah na nástroj. Pozitivní vztah k docházce uvádí 94% žáků, z nichž 32% hodnotilo negativně domácí přípravu. Negativní vztah k docházce projevilo 6% žáků. U starších žáků zvítězily v oblibě učební náplně hodiny přednesové skladby. Naopak cvičení stupnic a etudy zůstali bez zájmu. Vlastní motivací v domácí přípravě prokazuje 67% žáků, naopak 30% žáků se doznává k nedostačující domácí přípravě. Téměř většina žáků je vedena k tvořivému emocionálnímu vnímání hudby - 95%. Po absolvování školy - 49% žáků uvádí, že se budou hudbě věnovat i dále. Stejně % žáků projevilo uspokojení nad tím, že prošlo vzdělávacím procesem.

Vyhodnocení dotazníku C:

Rozhodně spokojeno s výukou na škole je 69% rodičů, 31% spíše spokojeno. Rodiče uvádí, že je dítě ve škole spokojeno - 60%, spíše spokojeno hodnotí 30%, spíše nespokojeno 1% rodičů. S přístupem učitelů je rozhodně spokojeno 82% rodičů, spíše spokojeno 18% rodičů, spíše nespokojeno 1% rodičů. Dále rodiče uvádí, že 85% dětí cvičí samo podle vlastní úvahy, 14% z donucení, 1% necvičí vůbec, 26% dětí cvičí podle rodičů denně, 62% 3krát až 4krát týdně, 11% před odchodem do ZUŠ. Rodiče očekávají v 74%, že dítě získá návštěvou ZUŠ vztah k umění, 19% rodičů by bylo rádo, kdyby se dítě uplatnilo v amatérské praxi, 2,5% očekává, že se z dítěte stane

profesionál. V komunikaci se školou preferuje 46% rodičů žakovskou knížku, třídní schůzky 25%, konzultační hodiny 5% a komunikací se školou Emailem 24% rodičů.

Závěry a doporučení vyplývající z dotazníkového šetření

Z provedeného dotazníku vyplývají tyto závěry a následující doporučení.

- malá obliba technických cvičení, etud a stupnic
z této skutečnosti vyplývá, že žáci neocenili cvičení nástrojové techniky je otázka, zda jako pedagogové tyto věci s politováním zkonstatujeme nebo se pokusíme najít možnosti, jak tyto aspekty výuky dětem zpřístupnit
- nízká obliba komorní hry u klavíristů
záleží na vkusu a osobnostech žáků, otázkou je zda je u klavíristů tvořivě zařazena do výuky, tzn. jako metodická pomůcka, součást improvizace, v podobě korepeticí nebo v dalších uskupeních
- skupiny, kde se objevuje vysoké procento obavy z klasifikace –
diagnostikovat
- relativně vysoké procento žáků se doznává, že cvičí málo nebo vůbec
v těchto skupinách zvýšit zájem o domácí přípravu, zvláště u dechových nástrojů
- zesilující motivace závěrečnou zkouškou v přípravě, ačkoliv většina žáků uvádí, že je hodnoceno podle celoroční práce, přitom přiznávají, že na zkoušku cvičí mnohem více
- obecně úzkostlivá se jeví skupina klavíristů – vysoké procento obav ze zkoušek, klasifikace a veřejného vystupování
- vysoké procento rodičů by přivítalo slovní hodnocení
- většině rodičů (75%) stačí u dítěte vybudovat vztah k umění

2.1 Problémy hudebního sluchu dětí

Hudební sluch je hudební schopnost a předpoklad k určité hudební činnosti. Je to vlastnost osobnosti, kterou je možno předvídat, vhodnými hudebními zkouškami zjišťovat a výchovným působením jej pak rozvíjet a tak umožnit hudební rozvoj každému jedinci. Dobrý hudební sluch je také základní podmínkou hudebního vnímání. Je to v podstatě první předpoklad pro každého, kdo by chtěl zpívat nebo hrát na hudební nástroj. Ale také se stane, že občas někdo z perfektním hudebním sluchem se hudebního nástroje jakživ nedotkne většinou z pohodlnosti, zanedbáním v rodině, nevšímavostí učitelů a naproti tomu se do hraní mnohdy nutí děti, které nemají daleko k tzv. hudební hluchotě.

Často jsem se setkával i s dětmi, které měly zájem o hru na nástroj, ale bylo velmi těžké rozpoznat skutečný stav jejich hudebního nadání. Vedle smyslu pro rytmus a ostatní hudební schopnosti, hlavně určit kvalitu jejich hudebního sluchu. Během studia hudby se většinou jejich labilní hudební sluch zlepšil a tříbil zásluhou soustavného zdoluhavého hledání a zjišťování kvality hudebního sluchu a pak jediné možné zvolení vhodného dalšího postupu ke zdokonalování. Hudební sluch se dá většinou vycvičit, ovšem trvá to dlouho, několik let, hudebník si v podstatě tříbil sluch celý život. Při studiu na Státní konzervatoři v Brně obor (trombon), jsem vyučoval na částečný úvazek na jedné soukromé ZUŠ v Brně. Víím, ze své zkušenosti co práce učitele obnáší a jak je obtížná. Mými žáky byly děti od 5 do 13 let. Nikdy jsem netušil, jak děti jsou různé, a každé je jedinečný nenapodobitelný jedinec. Z chování dítěte poznáme, kde jsou rodiče přísní, kde rodiče hodně pracují a tak na svého potomka času nemají a naopak, kde se dětem věnují, odrazí se to na výsledcích. Samozřejmě vždy to není tak jednoznačné a někdy se to vlastně rozpoznat nedá.

První podmínkou pro rozvíjení hudebnosti, je hudební sluch, který doposud zjišťujeme jen orientačně podle schopností dětí zaspívat pokud možno čistě libovolnou píseň, případně zaspívání udaného tónu u klavíru apod.

Z důvodu většího počtu dětí ve třídách nemá možnost učitel ZŠ jiného posouzení hudebnosti dětí a tak se stává, že děti se rozdělují za zpěvné a nezpěvné, což jim

většinou zůstává po celou dobu školní docházky. Ze stejného důvodu a velkého zájmu o studium v základních uměleckých školách jsou ve větších městech přijaty jen děti s výborným hudebním sluchem a ostatní velká část dětí intonujících celkem dobře, průměrně nebo hůře, nemají šanci ke studiu v ZUŠ, ani ve zpěvu v ZŠ.

Z praxe jsem si ověřil, že i tyto děti dobrý sluch většinou mají, ale nemají schopnost reprodukovat slyšené tóny, protože hlasivky ke zpívání nebyly cvičeny a tím také nejsou přizpůsobeny k napodobování jednoduchých hudebních motivků, opakování písní, případně napodobování jednotlivých tónů. Asi z důvodu zanedbání zpívání od útlého dětství v rodině, ať již je to způsobeno velkou zaměstnaností matek, směnností v zaměstnání, pasivním sledováním televizních pořadů, či nezájmem rodičů. Problém špatné reprodukce tónů se projevuje zvláště u chlapců, kteří raději snesou označení „nezpěvák“ a tak se obvykle v hodinách zpěvu mohou zabývat i jinou činností.

Pedagog ZŠ nemá možnost pracovat ve třídě s žáky na zdokonalení hudebního sluchu individuálně (hlasový výcvik, intonační cvičení), aby mohl alespoň po čase dobře rozpoznat kvalitu hudebního sluchu u všech svých žáků a mohl rozdělit: výborný sluch, dobrý nebo špatný, a podle toho volit výuku v hodinách diferencovaně: zpěv, hlasová průprava, hudební teorie nebo texty písní apod.

Je zarážející co se stalo v základní škole při doplňujícím náboru na dechové nástroje. Při požádání chlapce ve 4. třídě základní školy, který by se rád učil hrát na nějaký dechový nástroj a byl vyzván ke zpěvu libovolné písně, zněla odpověď: „já neumím zpívat – u nás ve třídě nikdo z kluků neumí zpívat“. Nejprve jsem se zarazil, ale na druhé vyzvání přece něco málo, i když velice přibližně zazpíval. Přesto jsem chlapce na dechový nástroj zapsal a snažil se u něho i ostatních podobných chlapců, vedle zájmu o hru na nástroj, zjistit opravdovou kvalitu jejich hudebního sluchu. Intonování na nástroj bylo taktéž přibližné, což v začátcích hry je pochopitelné. Měl jsem stále pochybnosti i přes malé pokroky v intonaci o správném rozhodnutí přijetí do školy.

Nebylo vždy jednoduché žáky v začátcích výuky na dechové nástroje získat a motivovat. Jednak z důvodu, že na dechové nástroje učitelé vybírají žáky cca v 10 letech (fyzicky zdatnější i dříve) a to už jsou od mateřské školy vedeni ve sborovém

zpěvu, později v přípravné hudební nauce (zobcová flétna) později se mohou hlásit do stále u rodičů oblíbeného nástroje klavíru, kytary nebo houslí. No a ti kteří se nerozhodli nebo ve vybraném nástroji nepokračují, se získávají teprve do nástrojů dechových. Ne vždy s nejlepšími předpoklady a nejlepším hudebním sluchem. Navíc tvorba tónu na dechové nástroje je nepřiměřeně obtížnější. Chce to hodně píle, vytrvalost u žáků a trpělivosti od učitelů.

Tento stav mi stále ležel na srdci a nutil mě vymyslet něco, co by hudební sluch přesně určilo. Tak se zrodil nápad vytvořit pomůcku, kterou jsem nazval: **Hudební fonotest GOLEM**. Tato požadavek plně splňuje. (Přístroj vyrobil radioamatér p. Sklenář)

Potvrdila se tak moje domněnka o správnosti slyšení většiny dětí, ale neschopnosti reprodukovat intonačně čistě tóny za pomoci svých hlasivek, plátku, či nátrubku apod. v začátcích studia. Hudební fonotest nám pomůže rozpoznat hudební sluch hned a velmi přesně. Při pochybách nebo prvních možných potížích s manipulací přístroje můžeme test libovolně opakovat.

Doporučuji a pokusy to dokázaly, že je možno též sledovat vždy s odstupem času zlepšující se kvalitu hudebního sluchu, nebo případnou stagnaci. Pro pedagoga je nejdůležitější nejen vědět jak začít, ale také odkud začít a k tomu nám poslouží naše pomůcka.

Vzhledem k tomu, že děti si dnes elektroniku rychle osvojují, respektive manipulaci s ní, naučí se s tímto jednoduchým přístrojem zacházet velmi rychle a učitel tak získá téměř okamžitě přehled o kvalitě hudebního sluchu všech svých žáků. Jistě nám jde o každého žáka, zvláště ve vytříbení hudebního sluchu u co největšího počtu dětí, nejen pro získání ke zpěvu nebo hře na hudební nástroje v ZUŠ, ale také z důvodu správného vnímání hudby a získání zanícených posluchačů a milovníků hudby vůbec.

Popis přístroje

Skříňka přístroje pro hudební fonotest GOLEM obsahuje dva nezávisle na sobě pracující tónové generátory, každý v rozsahu dvou oktáv (F – f1). Vnitřní lehkou

úpravou – pootočením tzv. trimru – je možno přeladit na rozsah (c – c2), který je ještě výhodnější pro blízkost k rejstříku dětských hlásek.

Ovládací prvky přístroje

Prvky jsou umístěny na jeho přední straně a umožňují ještě snadnější manipulaci při položení přístroje na zadní stěnu. Jednotlivé tóny během pokusu můžeme samostatně zesilovat, zeslabovat, vypínat přerušovaně i úplně, případně reproduktor každého generátoru oddělit do vzdálenosti cca 1m od základní skřínky pro lepší rozlišení tónů. K tomu, aby tóny spolu nesplývaly slouží další tlačítko, kterým omezujeme barvu zvuku. Tón se tím stává odlišnější a lépe identifikovatelný. Tyto všechny změny možno libovolně kombinovat, abychom dosáhli co největšího zkušebního efektu a maximálně napomohli zkoušenému. Test obměňujeme vždy od lehčího k těžšímu, abychom mohli určit a najít hranici dobrého hudebního sluchu. (nákres přístroje Příloha č.2)

Práce s přístrojem

Zkoušející nastaví na prvním tónovém generátoru libovolný kmitočet (tón) a žák pomocí svého sluchu doladuje druhý tónový generátor na stejnou frekvenci (na stejný tón). Vyhodnocení správného doladění provádí učitel opakovaně v různých tónových výškách.

Přístroj GOLEM umožňuje žákům i postupné nastavení a doladění násobků jmenovitého kmitočtu – oktávy, kvinty, kvarty apod. Vyspělejší žáci mohou přístroj využít také tím, že zpívají nebo hrají třetí tón do předem nastaveného znějícího intervalu. Např. velkou nebo malou tercii do znějícího intervalu čisté kvinty apod. Podporuje se tak akordické cítění a slyšení zvláště vhodné u hráčů neakordických jednohlasých nástrojů, kteří tuto zkušenost uplatní v souborové hře.

Tyto základní zkoušky podle fantazie a vkusu obměňujeme a kombinujeme podle potřeby a libosti učitele i žáka. Vše vede k dokonalému rozpoznání kvality hudebního sluchu.

2. 2 Hudební obor

Počátky „hudební“ školy v Jedovnicích spadají do roku 1967, v němž byla na jedovnické základní škole otevřena **pobočka** blanenské základní umělecké školy (tehdejší lidové školy umění). Jeden den v týdnu zde začal vyučovat hudbě tehdy ještě učitel Jiří Gundacker pět žáků. Počet přihlášených žáků vzrostl v roce 1971 na šestnáct, takže bylo otevřeno oddělení **přípravné hudební výchovy**. Od roku 1972, kdy pobočku navštěvovalo již 25 žáků, se rozšířil i pedagogický sbor, a to o učitelku na klavír a učitele hry na klarinet. V této době došlo i **k otevření tanečního oddělení**. Na jaře roku 1974 byl z žáků jedovnické pobočky sestaven **dětský dechový orchestr** a v červnu téhož roku měl již první veřejné vystoupení.

Mládežnická dechovka nesměla chybět na žádné společenské akci v Jedovnicích a okolí. Hrál se na koncertech LŠU, na výchovných koncertech pro základní a mateřskou školu, na oslavách státních svátků a výročí, na schůzích, konferencích či setkáních občanů. Za účelem rozšíření obzoru mladých muzikantů se obměňoval i repertoár kapely, a to i na repertoár taneční. Klarinetisté vyměnili své nástroje za saxofony, baskvídlováci za pozouny, přidala se kytara, baskytara, klavír, bicí souprava a vznikl taneční orchestr pod vedením pana učitele Jaroslava Fuksy.

Oba soubory se zúčastnily řady přehlídek, festivalů a soutěží. Taneční orchestr se celkem čtyřikrát velmi dobře umístil v ústředním kole celostátní soutěže ZUŠ, dechový soubor se pravidelně probojoval do krajského kola. Mladým muzikantům se podařilo podívat se i do zahraničí.

V současnosti můžeme taneční a dechový orchestr školy pod vedením Mgr. Josefa Škvařila slyšet nejen na koncertech ZUŠ, ale i na výchovných vystoupeních pro ostatní školy, proměnádních koncertech, na setkáních společenských organizací či na výjezdních vystoupeních nejen v rámci okresu.

Nejmladší hráči získávají první zkušenosti s orchestrální souhrou v přípravném dechovém souboru pod vedením pana učitele Josefa Formánka, bývalého žáka školy a dnes studenta posledního ročníku brněnské konzervatoře.

Mnozí členové orchestrů, kteří ukončili svá studia na základní umělecké škole, pokračují i nadále v „muzicírování“. V roce **1980 vznikl dechový soubor Olšověnka**, který je dodnes nedílnou součástí kulturního života v Jedovnicích a desáté výročí své existence nedávno oslavila také **dechová hudba Bivojanka**.

V roce 1980 byl v ZUŠ Jedovnice založen **Dětský pěvecký sbor**, který od jeho počátku vede paní učitelka Magdalena Javorská. Za 30 let prošla sborem spousta malých i větších zpěváků, kteří svým zpěvem potěšili nejednoho jedovnického občana. Můžeme je slyšet na jarních koncertech s voničkou lidových písní, s kytičkou písniček pro maminky, s něžnými ukolébavkami při vítání občánků, s vtipnými písničkami na výchovných koncertech ZUŠ nebo s koledami u vánočního stromečku. Často také vystupují s ženským pěveckým sborem Píseň, do jehož řad postoupila řada starších dívek. Dětský zpěv nechybí ani při různých společenských a reprezentativních akcích v Jedovnicích. Na svém kontě má dětský sbor též zpívání s Komorním orchestrem města Blanska, společné vystoupení s Bárrou Basikovou v Brně či koncertní vystupování v partnerském městě Aschheimu. Dětský pěvecký sbor též spolupracoval se skladateli Zdeňkem Zouharem a Jiřím Laburdou, jejichž písně ve svém repertoáru s oblibou zpívají. (Kronika základní umělecké školy Jedovnice)

Základy hudebně rytmického cítění a pěveckých návyků získávají děti již v mateřské škole, kde pod vedením paní učitelky Javorské řadu let pracuje **oddělení přípravné hudební výchovy**. I tito nejmenší zpěváčci pravidelně účinkují na koncertech ZUŠ. Zpěv se však v jedovnické umělecké škole nevyučuje pouze sborovou formou. Na vysoké úrovni je také výuka sólového zpěvu, o čemž svědčí řada úspěchů v soutěžích a úctyhodná řada veřejných vystoupení žáků. Samostatné **pěvecké oddělení** vzniklo ve škole v roce 1993 s nástupem paní učitelky Hany Korčákové. V průběhu let se podařilo vybudovat silnou pěveckou základnu a trvale dosahovat velmi dobrých výsledků. Každé tři roky se žáci pravidelně zúčastňují pěveckých soutěží v sólovém a komorním zpěvu. V okresních i krajských kolech naši žáci obsazují první místa a ti nejlepší postupují do celostátních kol.

Nejlepší sólisté se úspěšně prosazují také v komorním zpěvu. Vazba soprán, alt, tenor, bas umožňuje hlouběji pronikat do krásy pěveckého umění. Spojením těchto mužských a ženských hlasů vzniklo v roce 2001 **pěvecké kvarteto JAKO**, které

absolvovalo mnoho koncertů doma i v zahraničí a také sklidilo řadu úspěchů na soutěžích a přehlídkách. Repertoár souboru tvoří písně lidové, renesanční, duchovní, spirituály a moderní hudba. Pěvecké kvarteto JAKO vystupuje na většině akcí školy a spolupracuje také s tanečním orchestrem ZUŠ.

Vedle pěveckého kvarteta bylo ze sourozenců Markových (Jitky, Jany a Jiřího) v roce 2003 vytvořeno **pěvecké trio** (soprán, alt a baryton). Od roku 2006 již zpívá pouze duo Jitka a Jiří.

Jedním z nejmladších vokálních souborů je **dívčí trio Three roses** (Tři růže), které vzniklo v roce 2007 a hned v témže roce na soutěži získalo první místo v okresním kole.

Kromě výše uvedených vokálních těles v rámci pěveckého oddělení působilo mnoho pěveckých duet, které za sebou mají řadu úspěchů v soutěžích. Mezi výrazné sólisty školy patří také zpěvák Jiří Daniel, který úspěšně absolvoval konkurz do Městského divadla Brno a nyní zpívá v nově uváděném muzikálu Bídnicí.

Pro spoustu žáků se zpěv stal celoživotním koníčkem, kterému se věnují i po skončení studia na ZUŠ. Více než patnáct děvčat prošlo Ženským pěveckým sborem Píseň, další žáci zpívají v různých hudebních skupinách (Prorock, Bivojanka) a ti nejlepší se zpěvu věnují profesionálně při studiu na uměleckých školách.

Dlouholetou tradici má v jedovnické umělecké škole také výuka hry na smyčcové nástroje. **Školní smyčcový soubor** založil již v roce 1981 pan učitel Milan Javorský a tvořilo jej pět žáků. V průběhu let byl soubor doplňován dalšími hráči, takže v roce 1988 měl již 15 členů. Soubor se celkem dvakrát zúčastnil krajského kola soutěže základních uměleckých škol.

V roce 1995 byl z části členů smyčcového orchestru založen komorní orchestr Musica Nova pod vedením pana učitele ZUŠ Jaroslava Martináska

Kromě již zmíněných hudebních těles existovaly a existují na škole další žákovské soubory. V současnosti mezi ně patří například přípravný smyčcový soubor, kytarový soubor na pobočce v Ostrově u Macochy, pěvecké sbory a smíšené soubory na pobočkách v Ochozi u Brna, Rudici, Ostrově, Křtinách či Lipovci. Většina žáků hudebního oddělení také hraje v rámci učebních osnov v menších komorních tělesech jako jsou dua, tria, kvarteta...

Nejpočetnější skupinu žáků hudebního oboru tvoří **mladí klavíristé**. Hře na klavír se v Jedovnicích vyučuje již od roku 1972. Během své existence škola vychovala stovky mladých klavíristů, z nichž se dnes mnozí věnují klavírní hře profesionálně a řada z nich předává své zkušenosti novým generacím.

Učitelka Radka Šperková, bývalá žákyně školy, absolventka brněnské konzervatoře a JAMU, je jednou z nich. Pod jejím vedením byl v roce 2007 spuštěn projekt specializovaného přípravného klavírního oddělení. V této klavírní „přípravce“ se děti již od předškolního věku, pomocí kombinace řady metodických postupů, systematicky seznamují s hrou na klavír. Moderní klavírní pedagogika naštěstí nestanovuje požadavek výchovy dětí se „zázračně rychlými prsty“, nýbrž se snaží vychovávat hudebníky, kteří správně cítí, co hrají, rozumí tomu, co hrají a hra na dané úrovni jim neklade žádné překážky.

K rozvíjení těchto předpokladů se ukazuje jako nejvhodnější právě předškolní věk dítěte. Bezprostřednost a hravost jsou nepostradatelnou součástí výuky. Děti se učí základním klavírním dovednostem tak, aby je v budoucnosti nečekala za nástrojem nepříjemná překvapení. Nenásilně se seznamují s hudební teorií, aby pro ně svět hudby, především ten zapsaný v notách, nebyl cizí. Smyslem práce je vychovat co nejvíce spokojených žáků za klavírem a snad také to, aby nás v budoucnu nejen potěšili krásným provedením skladeb na koncertech a besídkách, ale aby se hudba stala neodmyslitelnou součástí jejich života.

Vzdělávání dětí předškolního věku klade vysoké nároky nejen na učitele, ale také na rodiče, bez jejichž elánu a trpělivosti by výuka těchto nejmenších žáků byla jen obtížně realizovatelná.

Jedním z nejmladších předmětů hudebního oboru v ZUŠ Jedovnice je **výuka hry na klasické varhany**, která probíhá v komorním sále ZUŠ na dvoumanuálovém digitálním nástroji. Hře na varhany se zpravidla věnují žáci starší, kteří již zvládli I. stupeň klavírní hry. Pracuje se však i s dětmi mladšími.

V letošním školním roce navštěvuje hru na varhany 6 žáků, pod pedagogickým vedením paní učitelky Magdaleny Javorské a paní učitelky Mgr. Márie Frkalové. Některé žáky již můžeme slyšet nejen za „královským“ nástrojem při doprovodu bohoslužeb v jedovnickém kostele, ale i v okolních obcích - Senetářově, Lipovci, Kotvrdovicích, Křtinách a Ochozi. Varhany stále častěji zaznívají také při koncertech duchovní hudby.

Poměrně mladé varhanní oddělení získalo pro jedovnickou ZUŠ také první „trofej“ z celostátní soutěže „ORGANUM REGIUM 2008“ v Pardubicích. Žák Jakub Vančura zde pod vedením pí. uč. M. Javorské získal velmi pěkné IV místo v konkurenci 17 žáků z celé republiky! Doufejme, že velebnost, krása, majestátnost a jedinečnost tohoto vskutku „královského nástroje“ přivábí nadšené mladé umělce, aby svým snažením a svou pílí přispěli k uchování tradice varhanní hudby.

2.3 Výtvarný obor

Výtvarný obor v ZUŠ Jedovnice zahájil svoji činnost v roce 1991. Prvními učitelkami byly Ing. Dana Münsterová a Věra Kovářová. V současnosti pracuje v Jedovnicích, pod vedením Mgr. Jitky Vávrové a na pobočce v Lipovci, kde učí Mgr. Soňa Plchová.

V minulých letech fungovaly také pobočky v Rudici a Kotvrdovicích. Žáci jsou s výtvarnými technikami seznamováni prostřednictvím každoročně se měnících témat a námětů, které jsou součástí dlouhodobých projektů.

V poslední době došlo k pozitivnímu posunu v oblasti prostor a vybavení. Mladí výtvarníci pracují ve specializovaných učebnách a k dispozici mají i dvě keramické

pece. Právě práce s hlínou patří u mnohých žáků k nejoblíbenějším aktivitám. Výuka dále zahrnuje kresbu, malbu, základy grafiky, práci s přírodninami, kovy, drátem, sklem, textilem, žáci zkusí také land art a body art a vše umocňují prožitkem v akční tvorbě, čímž nenásilně poodhalují roušku historie jednotlivých kultur a civilizací... Poznávají také svět současného moderního výtvarného umění.

Čas od času podnikají společné výpravy do galerií či muzeí, které je inspirují k další tvorbě. Každoročně se také účastní celé řady výtvarných akcí a soutěží, ať už jsou to celostátní přehlídky ZUŠ, kde byly práce jedovnických výtvarníků pozitivně hodnoceny a postoupily do celostátního kola, nebo tématicky zaměřené soutěže, kde se žáci, také dobře umísťují. Možno jistě věřit, že vydrží jejich touha, tvořit i nadále, a že budou překvapovat svými neotřelými nápady v nikde nekončícím světě dětské fantazie.

2.4 Taneční obor

Je nedílnou součástí Základní umělecké školy Jedovnice již od jejího založení. Počátky vzniku tanečního oddělení spadají do roku 1972, kdy byla zahájena taneční výuka pod vedením paní učitelky Věry Pokorové.

Velký rozmach zaznamenalo taneční oddělení ve druhé polovině osmdesátých let pod vedením paní učitelky Ivy Králové, která stála v čele tanečního oboru do roku 1994. Po jejím odchodu na mateřskou dovolenou ji zastupovaly paní učitelky Jiřina Sopouchová a Kateřina Prudíková. Společnými silami vchovaly čtyři desítky absolventek. Po krátkém působení učitelek Jiřiny Sopouchové, Jany Petrželové a Vlasty Kovaříkové bylo taneční oddělení v Jedovnicích zrušeno a přesunulo se na pobočku v Ochozi u Brna pod vedením paní učitelky Zdeňky Mizerové, která navázala na sedmileté působení své předchůdkyně Pavly Dvořákové. Výuka tance se do Jedovnic vrátila ve školním roce 2006/2007 opět pod vedením paní učitelky Ivy Králové.

V dnešní uspěchané době učí taneční obor správnému držení těla, vede

k přirozenému kultivovanému pohybu, k pochopení jeho zákonitostí, které nezískáme sezením u počítače. Rozvíjí ovšem nejen pohybové, ale i hudební, prostorové a sociální citění.

Úkolem přípravné taneční výchovy je kultivovat přirozený dětský projev formou pohybových her a hravých cvičení a ověřit jejich předpoklady pro zvládnutí dalších stupňů výuky.

Na I. stupni základního studia, které je sedmileté, absolvují žáci nejdříve taneční přípravu, dále pak současný tanec včetně improvizace a základů akrobacie, lidový tanec, kde se učí zvládnout základní kroky lidových tanců českých, moravských, slovenských a jiných národů, které patří k odkazu našich předků. Seznamují se s klasickou taneční technikou, která upevňuje správné a vznosné držení těla, zdokonaluje koordinovaný pohyb horních a dolních končetin, rovnováhu, smysl pro přesnou formu a čistotu vedení pohybu. Učí se pohybové kázni, vytrvalosti a vůli.

Na II. stupni základního studia, který je čtyřletý, se žáci mohou specializovat na některý z těchto oborů. Pro všechny žáky je zaveden předmět taneční praxe, kde nacvičují jednotlivé choreografie, kterými potom prezentují svou práci na různých akcích pro veřejnost a přispívají tak k obohacení kulturního dění v Jedovnicích a okolí.

Počet mladých tanečnic postupně narůstá a i s ohledem na připravované navýšení kapacity školy v nehudebních oborech lze předpokládat, že výuka tance v Jedovnicích naváže na úspěchy z let minulých.

S přihlédnutím k dobrým výsledkům školy se počátkem roku 2009 podařilo po dlouhotrvajících jednáních získat povolení MŠMT k navýšení celkové kapacity školy o 55 žáků. Toto rozšíření se dotkne výtvarného a tanečního oboru. Od školního roku 2009/2010 tak celkový počet žáků ZUŠ Jedovnice dosáhne čísla 459. Z tohoto počtu případně 340 žáků na hudební a 119 žáků na výtvarný a taneční obor. (Seznam učitelů, kteří působili na ZUŠ – Příloha č. 3)

Významnou pomocí v práci školy bylo získání prostor v původní budově mateřské školy. Díky vstřícnosti městyse Jedovnice získala umělecká škola formou bezplatného pronájmu do roku 2023 učebnu, jejíž rekonstrukcí vznikl komorní sál s vyhovujícím zázemím. Tato multifunkční učebna, slouží především žákům hudebního oboru. Byla otevřena na počátku roku 2008 a brzy se stala nepostradatelnou součástí každodenního provozu.

2.5 Dílčí závěr

Stoupající úroveň hudební školy se projevovala na tvorbě programů, výuka se stále zkvalitňovala **vlivem příchodu nových učitelů**, zvláště v dechovém oddělení, většinou učitelů, **praktických hráčů** jak v symfonických orchestrech tak i prestižních orchestrech dechových. Toto bylo to nejpodstatnější nejen pro výuku, ale jedovnická ZUŠ tak měla rychlý a stálý růst a stálý kontakt s kult. děním což se projevovalo na vylepšování celkové skladby programů, jistě jen podle momentálních možností žáků a tím i souborů. Další výhodou bylo, že tito učitelé byli a jsou tak fundovaní, že sami nejen pro soubory vybírají stávající skladby, ale vhodně podle momentální úrovně dokáží skladby vkusně **upravovat**, **instrumentovat** a také se soubory dokonale nacvičit. Nemám na mysli jen velké soubory jako dechový orchestr nebo pěvecký sbor, ale vlivy se ukázaly i v malých komorních souborech, jako dueta tria, kvarteta apod.

3. Soubory

Dříve LŠU - dnes ZUŠ vchovala za dobu svého působení již dvě generace, zejména hudebníků, zpěváků, ale také absolventů oborů tanečního a výtvarného. Díky obětavé práci zvláště učitelů může Jedovnicím závidět nejedna větší obec či město, jak bohatý kulturní život a kolik hudebních těles, vytvořených právě z absolventů umělecké školy Jedovnice mají.

3.1 Ženský pěvecký sbor Píseň

Vytvoření sboru v Jedovnicích bylo uloženo vedením obce manželům Javorským jako podmínka pro přidělení bytu. Oba v té době nastoupili jako učitelé na tehdejší LŠU. Předchozí, několikrát opakované pokusy o založení pěveckého tělesa, vždy ztroskotaly. Ačkoli byl plánován sbor smíšený, na první zkoušku se dostavilo čtrnáct žen a jen jediný muž. Pěvecký sbor, který začal pravidelně fungovat v lednu 1980, vznikl vlastně z donucení.

„... Již několik let před tím byly snahy o vytvoření nějakého pěveckého tělesa, ale nebylo ani dirigenta a také zpěváků se vždy sešlo jen několik, takže se zpívalo jen příležitostně a neorganizovaně. Na podzim r. 1979 zakoupil MNV nové pianino, což bylo jeden z prvních kroků utvoření souboru. Paní M. Kuběnová (nynější členka souboru) se ujala úkolu získat zpěvačky, což se podařilo, takže první zkouška se uskutečnila 14. ledna 1980.“

Původně plánovaný dirigent, Milan Javorský, tuto funkci nepřijal, a tak se dirigování musela chopit jeho žena Magdalena Javorská.

„Dostala jsem to z povinnosti, když jsme se do Jedovnic s manželem přistěhovali a získali místo na zdejší hudební škole. Sháněli tu někoho, kdo by založil pěvecký sbor. Některé ženy sice už měly praxi z kostelního sboru, ale jinak byly začátky dost těžké.“

Také já jsem na to nebyla připravená. Měla jsem praxi jen s dětskými sbory na hudebkách. Za těch dvacet let to byla pro mě i jakási samovýuka.“

Během prvního půl roku se počet členek ustálil na čtrnácti. Svě první veřejné vystoupení měl sbor po čtyřech měsících usilovného cvičení na Slavnostním zasedání rady MNV 8. května 1980.

V prvních deseti letech své existence se sbor takzvaně „sezpíval“ a postupně se rozrůstal. Dirigentka si vychovávala mladou generaci, kterou starší zpěvačky přijaly dobře s pocitem, že sbor nezanikne. Dirigentka sama uvádí: *„Začínám s dětmi už v mateřské škole, kde mám sboreček, a dále pak přípravný sbor na ZUŠ. Na koncertech kombinuji zpěv dětského sboru s ženským sborem. Myslím si, že je to obohacením každého vystoupení. Několik zpěvaček Písň už má ve sboru své dcery.“*

V roce 1991 se sbor stal součástí TJ Sokol Jedovnice a jeho nynější název tedy zní Ženský pěvecký sbor Písň Sokola Jedovnice. (Kronika ženského pěveckého sboru Písň) Výběr z přehledu vystoupení sboru Písň (příloha 3.)

3. 2 Dívčí pěvecké trio THREE ROSES (Tři Růže)

Dívčí pěvecké trio Three Roses (Tři Růže) je jedním z nejmladších vokálních souborů při ZUŠ Jedovnice. Vzniklo v roce 2007 ze sester Barbory a Evy Šenkových a jejich sestřenice Marie Němcové, žákyň pěveckého oddělení ZUŠ Jedovnice. Stejně jako u kvarteta JAKO je od počátku jejich uměleckou vedoucí Hana Korčáková, učitelka pěveckého oddělení.

Repertoár rodinného dívčího tria je ovlivněn zejména věkem zpěvaček. Mladá trojice preferuje především moderní hudbu a v jejich repertoáru tedy převládají písně populárních zpěváků a filmové melodie, např. Robin Hood – Konec dětských snů, Sklípek – píseň zpěvačky Yvonne Přenosilové, evergreeny Elvise Presleyho, písně z muzikálu Čarodějky aj. Na mnohých vystoupeních však trio vystupuje i s „lidovkami“, spirituály a písněmi různých hudebních období. Se svým repertoárem

se soubor několikrát ročně připomíná na koncertech umělecké školy v Jedovnicích a blízkém okolí a na dobročinných koncertech. Svůj první úspěch zakusily Tři růže velice brzy - již v prvním roce svého vzniku. V Doubravici nad Svitavou se zúčastnily okresního kola Dětské porty a na jubilejním 20. ročníku této soutěže získaly zlatou medaili. Letošní rok byl pro mladé nadějně trio také úspěšný. Z účasti na okresním kole soutěže uměleckých škol v komorním zpěvu si zpěvačky odnesly další zlatou medaili a postoupily do krajského kola. Zde v silné konkurenci skončily na krásném druhém místě. Členky dívčího tria nejsou známé a úspěšné jen v oblasti hudební. Sopranistka Marie Němcová, studentka učitelství v Boskovicích, se stala druhou vicemiss na soutěži MISS BOSKOVICKA 2008.

3.3 Pěvecké kvarteto JAKO

Již v raném věku společně vystupovali členové a členky pěveckého kvarteta JAKO, tehdy ovšem jen na koncertech s dětským pěveckým sborem ZUŠ Jedovnice. V té době by jistě nikoho nenapadlo, že to byl „jen“ začátek. Smíšené pěvecké kvarteto JAKO, dříve vystupující jen pod názvem Pěvecké kvarteto ZUŠ Jedovnice, bylo složeno z bývalých i stávajících žáků sólového zpěvu.

První veřejné vystoupení mělo kvarteto již v roce 2001 pod uměleckým vedením paní učitelky Hany Korčákové, tehdy ještě jako „neznámé“ seskupení. Název pro vazbu soprán, alt, tenor, bas vznikl až v roce 2007 z počátečních písmen křestních jmen jednotlivých členů: Jirí Šperka (bas), Aнна Šíblová (alt), Karolína Smejkalová (soprán), Ondřej Javorský (tenor). Od začátku působí toto již oblíbené kvarteto pod záštitou ZUŠ Jedovnice a vystupuje na koncertech buď samostatně nebo se soubory, zejména tanečním orchestrem, jedovnické umělecké školy.

Pestrý repertoár pěveckého kvarteta zahrnuje nejen české a moravské lidové písně v různých úpravách, ale i písně renesanční, duchovní, moderní hudbu a vánoční tradice a nejoblíbenějším žánr - spirituály. Svě písně zpívá JAKO v originálním jazyce, ať už v melodické angličtině či latině, ale i v „krkolonné“ němčině.

Zpočátku zpívalo kvarteto JAKO výhradně a capella, dnes vystupuje také s doprovodem kytary nebo klavíru. Na větších koncertech je doprovází taneční orchestr. Během svého působení JAKO absolvovalo mnoho přehlídek, soutěží a vystoupení jak u nás, tak v zahraničí. Ačkoli pěvecké kvarteto koncertuje z velké části samostatně, často je hostem na vystoupeních jiných hudebních souborů. Příležitost zaspívat si v zahraničních městech mělo JAKO díky mnohým z těchto souborů, zejména pěveckému sboru Píseň.

Společně s ženským pěveckým sborem Píseň podniklo JAKO zájezd do německého Aschheimu, kdy bylo přizváno ke spolupůsobení na koncertě v aschheimském Partnerschaftshausu (Dům pro partnerské obce). Během čtyřdenního pobytu absolvovalo mnoho prohlídek okolí a v neděli společně s Píseň zpívalo na koncertě v místním kostele. Dvakrát kvarteto vystupovala také v Itálii. Se souborem Cavatina z Blanska a blanenskými mažoretkami se zúčastnilo výměnného pobytu v italském Scandianu a roku 2003 bylo společně s Píseň hosty mužského sboru Castel Flavon v Bolzanu.

Se známým zpěvákem a finalistou soutěže Super Star Petrem Bendem si kvarteto mělo možnost zaspívat hned třikrát na jeho koncertech v Blansku. Na začátku koncertu JAKO vystoupilo s několika vlastními skladbami a v průběhu večera vícehlasně doprovodilo některé Bendovy písně.

V roce 2003 se kvarteto zúčastnilo pěvecké soutěže Základních uměleckých škol a po svém teprve dvouletém působení se probojovalo až do celostátního kola, ve kterém se umístilo na bronzové pozici. První místo JAKO obsadilo také roku 2006 na Dětské portě v Doubravici nad Svitavou a na soutěži v Blansku. Letos se pěvecké kvarteto opět účastní soutěže v komorním zpěvu. Po úspěších v okresním a krajském kole bude 25. dubna reprezentovat ZUŠ Jedovnice i na celostátním kole v Turnově.

Největším úspěchem pěveckého kvarteta JAKO je dlouho připravované vydání hudebního nosiče. Společně s uměleckou vedoucí Hanou Korčákovou a za kytarového doprovodu učitele ZUŠ Jedovnice Jiřího Kučerovského natočilo v Brně své první CD Good News, které vzniklo za extrémně krátkou dobu čtyř hodin. Křest tohoto hudebního nosiče, jehož se ujal ředitel ZUŠ Jedovnice Josef Škvařil, proběhl 6. ledna během

Tříkrálového koncertu pěveckého kvarteta. Po koncertu členové kvarteta absolvovali svou první autogramiádu. Zpěváci kvarteta jsou sólisty na hudebních nosičích i jiných souborů v Jedovnicích. (Almanach ZUŠ Jedovnice)

3. 4 Komorní orchestr MUSICA NOVA

Komorní orchestr Musica Nova byl založen v září 1995 a první koncert se konal už v listopadu téhož roku v kostele sv. Petra a Pavla v Jedovnicích. V repertoáru souboru se ponejvíce objevují drobná díla českých a světových autorů.

Soubor každoročně absolvuje asi deset veřejných vystoupení a koncertů nejen v regionu Blanenska, ale po celé republice. Zajímavé koncerty se uskutečnily například v jeskyních Moravského krasu, ve Žďáru n. S., Rajhradě, Brně, Třinci, Staré Boleslavi, Milevsku, v památníku Mohyla míru atd.

Orchestr pracuje pod organizačním a uměleckým vedením Jaroslava Martináska, učitele ZUŠ Jedovnice, který je také sbormistr a dirigent smíšeného pěveckého sboru **Rastislav** z Blanska. (Příloha 5 umělecký profil), event. odkaz: www.rastislav.cz
Soubor Musica Nova příležitostně spolupracuje s tímto pěveckým sborem **Rastislav**, se kterým v roce 1996 natáčel pro Českou televizi skladbu K. Steckera – Koleda, která byla vysílána na Štědrý den v roce 1996 ve večerním programu České televize. Pravidelné jsou spolupráce na společných koncertech pro SPŠ Jedovnice, většinou s vánoční tematikou.

V tomto roce dochází opět ke spolupráci se studentským komorním orchestrem MUSICA NOVA a Rastislavem na dvou koncertech. Dosud nejnáročnější společnou skladbou je oratorium J. Haydna - Sedm slov Vykupitelových a cembalový koncert J. A. Bendy - Concerto Sol minore.

Propojení s mladými hudebníky orchestru Musica Nova je výchovné, zajímavé a inspirující zvláště pro studenty a mladé posluchače.

3. 5 Dechový soubor OLŠOVĚNKA

Dechová hudba Olšověnka vznikla v roce 1980 z absolventů tehdejší LŠU v Jedovnicích. Největší podíl na práci souboru měl v jeho počátcích ředitel Lidové školy umění Jiří Gundacker, jehož rukama prošla většina hráčů a s nímž spolupracuje Olšověnka dodnes.

Prvním kapelníkem se stal Petr Jež. Brzy populární dechovka vystupovala na všech společenských akcích v obci a okolí. Přišly zájezdy po celé republice a také do zahraničí. Zejména do bývalé Německé demokratické republiky, Maďarska, Rakouska, Bulharska Polska. Nelze opomenout vystupování v České televizi v pořadech: "Všichni se ptají, komu to hrají" nebo "Klub přátel dechovky".

V roce 1995 oslavila Olšověnka 15. výročí svého vzniku. Na slavnostním koncertu v Jedovnicích se sešli všichni její (bývalí i současní) členové spolu s učiteli ZUŠ v Jedovnicích, mezi nimiž byli i muzikanti brněnské Moravěnky.

Za celé období se v kapele vyměnila celá řada muzikantů. Olšověnka spolupracuje jak se ZUŠ tak i s dalším mladším dechovým souborem - Bivojankou, z níž řada muzikantů také s Olšověnkou příležitostně na větších akcích vystupuje.

Kromě všech již zmíněných aktivit, navázala Olšověnka spolupráci i s blanenským hudebním vydavatelstvím SURF. Ta vyústila ve vydání dvou hudebních nosičů: První v roce 1997 pod názvem „Olšověnka 1" a druhý titul v roce 2000 a měl název "Teče potůček bublavý".

Repertoárové zaměření je mimo běžné vystupování také na větší koncertní skladby skladatelů jako je např.: František Maňas, Pavel Staněk, Evžen Zámečník a další.

Střídavě pořádá Vánoční koncerty včetně vánočního vytrubování z ochozu radnice a Silvestrovské pořady, které jsou ve velké oblibě pro opravdu silvestrovský program.

Na oslavu trombonu a žesťových nástrojů organizuje v srpnu 2003 týdenní seminář, (letní interpretační kurz) Trombonium, který je zakončen velkolepým závěrečným koncertem.

Olšověnka organizuje v roce 2007 1. Festival dechových hudeb v Jedovnicích, za účasti pěti dech. orchestrů včetně ZUŠ a dechového orchestru z družebního města německého Aschheimu. V roce 2008 2. Festival organizuje společně s dech. orchestrem Bivojanka. (<http://olsovenka.hyperlink.cz/>)

3. 6 Dechová hudba Bivojanka

Vznik dechové hudby Bivojanka je úzce spjat se vznikem spolku Bivoj, mládežnického občanského sdružení založeného oficiálně roku 1997 sepsáním slibu, jehož hlavním cílem je vyplnění volného času dětí a mládeže.

Dodnes ovšem není zcela jasné, zda vznikl nejdříve spolek Bivoj nebo dechová hudba Bivojanka. Ačkoliv je jisté, že název je podle spolku Bivoj, kapela existovala již o dva roky dříve.

Ve školním roce 1995/1996, kdy se konala soutěž Základních uměleckých škol, se chtěl Jiří Gundacker, bývalý ředitel ZUŠ Jedovnice, se svým dechovým orchestrem založeným roku 1974 zúčastnit soutěže. Věkovým průměrem ovšem kapela neodpovídala podmínkám soutěže a bylo ji tedy zapotřebí omladit. Členové ze zmíněného dechového orchestru, nynější členové Olšověnky, kteří působili i v kostelních souborech, přivedli do souboru „kostelní omladinu“ taktéž žáky ZUŠ. Po pár měsících cvičení se kapela zúčastnila soutěže a v této sestavě funguje doposud jako dechová hudba Bivojanka.

Hudba hraje na tanečních zábavách, hodech a doprovází také vždy Hasičskou pouť do Křtin. Organizuje tradičně s velkým úspěchem Ples Bivojanky v KD v Jedovnicích a pravidelně každoročně vede Tříkrálovou koledu - sbírku pro potřebné. Úzce spolupracuje s dechovým orchestrem brněnská Moravěnka a to repertoárově

i včetně hostování zpěváků. Tato spolupráce vyústuje ve společná vystoupení např. v roce 2007 na festivalu dechových orchestrů v Keblově.

V květnu 2008 obec Jedovnice hostí zástupce obcí a měst s parožím ve znaku. Bivojanka v bohatém programu nesmí chybět. V listopadu téhož roku vystoupila na dechovkovém festivalu v Jevíčku. Mnohá vystoupení jsou společná s tanečním orchestrem ZUŠ jak v Jedovnicích, tak i v okolních obcích.

Toto je jen nahodilý výčet důležitějších vystoupení. Činnost Bivojanky je opravdu bohatá a pestrá. Nutno podotknout, že Bivojanka hraje svižně, s chutí a je vidět, že přenáší tu radost z muzicírování i na posluchače.

3.7 Chrámový sbor

Chrámový sbor u Sv. Petra a Pavla v Jedovnicích funguje nepřetržitě již několik desítek možná i stovek let. Během působení sboru se nespočetkrát vystřídalo nejen jeho obsazení, ale i vedení. V počátcích ke sbormistrům patřil Bohuslav Zavřel, doc. Jiří Petráček, po roce 1980 pak Jaroslav Martinásek, jež je nyní uměleckým vedoucím orchestru Musica Nova.

Současným vedoucím souboru při chrámu sv. Petra a Pavla je od roku 1992 Petr Málek, člen jedovnické hudební křesťanské skupiny Exodus, která vznikla roku 1988 a existovala souběžně s chrámovým sborem. Exodus se však začal utvářet již na přelomu 70. a 80. let, kdy pan Jiří Zouhar zakoupil provizorní nahrávací studio a sháněl hudebníky, které bude moci nahrávat. Několik let se u něj doma tři zakládající členové Exodu scházeli. Členové souboru (Milan VINTR, Petr Pololáník, Jitka Málková, Jana Štelclová, Petr Málek a později Pavel Svoboda) se z rodinných důvodů rozmístili po celé republice, někteří odešli do semináře a sbor roku 1998, deset let po svém fungování, nedobrovolně zanikl. (Kronika obce Jedovnic)

Chrámový sbor, v jehož repertoáru byly čtyřhlasé až šestihlasé duchovní skladby s doprovodem varhan, kytary nebo a capella, vystupoval pod vedením Petra Málka do roku 2003, kdy kvůli nedostatečné účasti zpěváků zanikl.

V současné době vede při chrámu sv. Petra a Pavla pan Málek devítičlenné těleso složené z velké části z mladých hudebníků. Soubor vystupuje na svatbách, pohřbech, ale zejména na svátečních mších svatých v Jedovnicích i v širokém okolí. Mnozí jeho členové spolupracují i s ostatními hudebníky a hudebními tělesy z okolních farností. V repertoáru převažuje především moderní hudba s doprovodem dvou kytar, kontrabasu, houslí a Orffových nástrojů, příležitostně baskytary, violy a bubnů. Výběr písní je z největší části ovlivněn mladistvím obsazením souboru. Zatímco se velký chrámový soubor omezoval jen na zpěv při bohoslužbách v Jedovnicích, Exodus byl úspěšnější a vystupoval i v okolních obcích. Během své existence se účastnil a každoročně vyhrával na děkanátních soutěžích Cantate Domino a roku 1998 obsadil bronzovou pozici na Portě v Plzni.

3. 8 Dílčí závěr

Již pouhý **výčet souborů**, které vznikly a vznikají při ZUŠ, nebo už tehdejší stávající soubory, které navázaly svými programy v součinnosti, ale spíše se jen podílely na společných akcích a programech ZUŠ, to vše **ovlivnilo a prospívalo nejen pestřejšímu složení programů**, ale také posloužilo **k větší oblibě u žáků i občanů**. Tato vhodná provázanost školy velmi příznivě působila na mimoškolní aktivity dětí, výchovné pořady pro ZŠ, a na spolky, které vstřícně přijímaly spoluúčast na programech školy.

Závěr

Existence základní umělecké školy zásadním způsobem ovlivnila kulturní život nejen v Jedovnicích, ale i v širokém okolí. Během třicetiletého působení ji navštěvovalo více než devět a půl tisíce žáků, které vyučovalo přes šedesát učitelů. Škola vychovala šest set absolventů tanečního, výtvarného a především hudebního oboru, z nichž mnozí započali profesionální hudební dráhu.

Žáci školy účinkovali na mnoha kulturních a hudebních akcích v regionu a úspěšně reprezentovali školu a obec v soutěžích ZUŠ. Výčet těch, kteří reprezentovali školu na úrovni kraje by byl dlouhý. Žáci se však již několikrát probojovali i do nejvyšších celostátních kol, ať už se jednalo o sólisty či soubory. V celorepublikových kolech soutěží ZUŠ školu reprezentovali: trombonový kvartet, trumpetisté, v sólovém zpěvu a pěvecký kvartet. Několikrát se v nejvyšším kole soutěže úspěšně umístil také taneční orchestr. V době vzniku tohoto textu probíhají celostátní soutěže ZUŠ ve hře na dechové nástroje a v sólovém zpěvu.

ZUŠ Jedovnice získala letos celkem 12 prvních míst v okresních kolech a 11 žáků bude školu reprezentovat na úrovni kraje. Už pouze tato skutečnost **svědčí o dobrém vlivu hudebního školství na mládež na vysoké úrovni uměleckého vzdělávání v Jedovnicích.**

Pozadu za hudebníky nezůstávají ani žáci tanečního a výtvarného oboru. Aktivně se zapojují do soutěží vyhlašovaných MŠMT i dalšími subjekty. Práce mladých výtvarníků se již několikrát probojovaly do celostátních kol soutěžních přehlídek výtvarných oborů ZUŠ a získaly také řadu dalších ocenění v tématických soutěžích na celorepublikové úrovni.

Vzhledem k tomu, že nám jde o to podchytnout každého žáka, i když předpoklady jsou někdy mizivé, snažíme se ho získat, protože víme, když nebude mít možnost seberealizace, např. v souboru, bude se zabývat jinou, možná pro společnost špatnou činností.

Myslím, že se tato práce daří, protože Jedovnice podle záznamů **Obecní policie** vychází, co se týče chování a kriminality dětí i mládeže, velmi dobře. Drobné i větší přestupky většinou jsou páčány občany i dětmi, kteří přijíždí na pobyty jako rekreanti a turisté.

Městys Jedovnice je poměrně malé městečko, kde se lidé znají, navštěvují spolu spolky a soubory buď jako účinkující posluchači nebo doprovází na vystupování svoje děti. Tím je vysvětleno proč trestná činnost dětí a mládeže v obci i okolí téměř neexistuje.

Resumé

Zouhar Ivan: Vliv hudebního školství na kulturu Jedovnicka. Ve své práci zdůrazňuji a ukazuji jak pozitivně bojovat proti nežádoucím vlivům v naší společnosti. Jedná se o jakousi bezděčnou prevenci, kterou působíme na děti, mládež i celou společnost.

V první kapitole vycházím z historie zpěvácko-vlasteneckého spolku Vlastimil, který v součinnosti s tehdy začínajícím školstvím společně působil na obyvatelstvo jedovnického regionu. Byly pořádány různé akademie, recitace básní, sborový zpěv a hudba. Nová kapitola pěvecko-divadelního spolku Vlastimil se píše od roku 1974, kdy se vedoucím a režisérem stal ředitel ZŠ František Štych.

Ve druhé kapitole se zabývám problematikou hudebního sluchu u dětí, které stojí nechtěně stranou hudebního dění a vlastním řešením ukazuji, jak je získat ke spolupráci na umělecké činnosti. Dále ukazuji vývoj jednotlivých oddělení a vznik pěveckých, smyčcových a dechových hudebních souborů na základní umělecké škole, a ukazuji pozitivní vliv těchto souborů v Jedovnickém regionu. Stranou nezůstaly ani obory taneční a výtvarný, které se těší také velké oblibě.

Ve třetí kapitole uvádím všechny soubory, které na ZUŠ vznikaly, a také soubory které založili a vedou učitelé ZUŠ Jedovnice, kteří také dávají možnost a příležitost žákům ZUŠ na spoluúčinkování s těmito soubory. Popisuji jejich záslužnou a pro společnost prospěšnou práci. Téměř vyčerpávajícím způsobem zachycuji jejich zaměření, umělecký profil a záběr včetně výběru z jejich veřejných vystoupení nejen u nás , ale i v zahraničí.

Práce celkově má ukázat nejen krajní řešení represí vůči negativním jevům mládeže v naší společnosti, ale naopak ukazuje to pozitivní působení prostřednictvím hudby a zpěvu včetně výtvarných a tanečních projevů dětí, která podle mého soudu jsou nejúčinnější.

Anotace

Ve své práci: Vliv hudebního školství na kulturu Jedovnicka se zaměřuji nejen na sociální problematiku, kterou někdy nutno řešit až represí, ale hlavně sleduji a všímám si pozitivních vlivů, které působí bezděčně na sociální prostředí. Je to působení na povědomí dětí a mládeže prostřednictvím umění, které blahodárně ovlivňuje psychiku osobnosti a celkově zušlechťuje ducha. Ukazuji to na dobrém vlivu hudebního školství a práci uměleckých souborů v regionu, který dobře znám a dávám za příklad všem ostatním.

Zabýval jsem se také myšlenkou jak tuto práci učitelů a vedoucích souborů ještě zlepšovat a rozšířit, tak aby tohoto uměleckého procesu se mohli zúčastnit téměř všichni, když ne přímo tvůrčím způsobem, tak alespoň jako zanícení posluchači.

Klíčová slova

Hudební školství, Základní umělecká škola, umělecké soubory, historie, vliv hudebního školství, učitel.

Annotation

In my work: Influence musical educational system and culture Jedovnicka I am aimed on not just to social subject, what is necessary to solve by repression, but I mostly point and comprehend positive influences, which unwillingly effects social surrounding. It is an action at children awareness and young people by art and culture, what beneficially impresses the mentality of human being and generally forms their soul. It shows, that musical schools and working in art and folkloric groups in regions, are well known and I am giving it as example to others.

I was working with the idea how work with teachers and lecturers of courses can be improved and expanded, that wide range of people can take a part in art process, if not in active way, at least as interested audience.

Key words

Musical education system, Elementary art school, art groups (folklore groups), history, influence of musical education, teacher (lecturer).

Literatura a prameny

1. HOLAS, M., HYNOUŠ, J. *Psychická a fyzická příprava hudebníka*. AMU Praha Metodické centrum HAMU, Praha, 1996.
2. HOLAS, M. *Hudební nadání*. AMU Praha, Hudební fakulta, 1994, ISBN 80-85883-007.
3. JŮVA, V. *Problémy hudební pedagogiky*. Univerzita J. E. Purkyně, Filosofická fakulta, 1970, 17/99 55-952-70
4. JŮVA, V. *Úvod do umělecké pedagogiky*. Univerzita J. E. Purkyně, Filosofická fakulta, 1974, 17/99 55-980-73
5. KLAPALOVÁ, M. *Význam hudby pro harmonický rozvoj dítěte*.
6. Almanach ZUŠ Jedovnice 2009
7. *Kronika obce Jedovnice*.
8. *Kronika ženského pěveckého sboru Píseň*.
9. *Kronika základní školy Jedovnice*.
10. *Kronika střední průmyslové školy Jedovnice*.
11. *Kronika základní umělecké školy Jedovnice*.
12. MATĚJČEK, Z. *Co děti nejvíc potřebují*. Portál, Praha, 2003, ISBN 80-7178-853-8.
13. *Matrika farnosti a obce Jedovnice*. - Státní archiv v Brně
14. SEDLÁK, F. *Hudební vývoj dítěte*. Comenium musicum 12, Editio Suprafon Praha, 1974.
15. SEDLÁK, F. a kol. *Didaktika hudební výchovy*. 1. SPN, Praha, 1985.
16. <http://olsovenka.hyperlink.cz/>
17. www.bivojanka.cz
18. www.jakoquartet.cz
19. www.jedovnice.cz
20. www.jedovnice.cz/pisen/
21. www.rastislav.cz
22. www.vlastimil.webz.cz/
23. www.zusjedovnice.cz

Seznam příloh

1. Seznam her uvedených od roku 1979 souborem Vlastimil
2. Ovládací prvky přístroje GOLEM
3. Učitelé a ostatní zaměstnanci, kteří působili na ZUŠ
4. Výběr z přehledu vystoupení - Ženský pěvecký sbor Píseň
5. Umělecký profil

Příloha č. 1

Seznam her uvedených od roku 1979 souborem Vlastimil.

<u>Seznam her uvedených od roku 1979</u>		
2008	Parohaté pověsti aneb kterak Jedovnice k parohům ve znaku přišly	scénář M. Janíčková, režie L. Blažek
2006	Taková nesmělá provokace	scénář M. Janíčková, režie M. Janíčková
2006	Loupežnické koření	autor V. Novák, S. Oubram, režie I. Povýšilová, I. Matušková, M. Janíčková
2004	HOMO EUROPAEUS	scénář M. Janíčková, režie M. Janíčková
2002	Silvestrovské infokanáloviny	autor M. Janíčková, režie L. Blažek
2001	Co popletla Hrubá lípa	autor M. Janíčková, režie L. Blažek
	Jedovnická pohádka	autor M. Janíčková, režie L. Blažek, M. Janíčková
1999	Inventura v ráji	M. Janíčková, D. Horáková, režie L. Blažek
1998	Jedovarieté	autor M. Janíčková, D. Horáková, režie L. Blažek
1997	Tentokrát na divokém západě	autor M. Janíčková, režie L. Blažek
	Princezna Žofinka a drak Dynamit	autor O. Fridrichová, režie F. Štych
1996	Vysíláme z Jedovnic	autor M. Janíčková, režie F. Štych
	Pohádky z Krakonošovy zahrádky	autor J. Tibitzl, režie F. Štych
1995	Sto hodin do zatmění	autor J. Kákošová, režie F. Štych
1994	Silvestrovské pověsti české	autor M. Janíčková, režie F. Štych
	Jak byla čertům v pekle zima	autor J. Pálka, režie F. Štych
1993	Bylo nebylo	autor F. Štych, režie F. Štych
1992	Elce pelce do pekelce	autor B. Zelenka, režie F. Štych
1991	Taškařice Hanse Sachse	autor H. Sachs, režie F. Štych
1990	Moudrá ševcová	autor Z. Horynová, režie M. Janíčková
	Sestry a růže	autor K. Hůlková, režie F. Štych
1988	Koráb Racek	autor J. Sypal, režie F. Štych
1986	Šíleně prolhaná princezna	autor P. Grym, režie F. Štych, M. Javorská
1985	Vyhrazeno pro manželskou poradnu	autor P. Grym, režie F. Štych, M. Javorská
1984	Vysíláme z Jedovnic	autor Vlastimil, Olšověnka, režie F. Štych
1982	Kočka ve vile	autor Jiří Poch, režie F. Štych
1981	Bubáci	autor Pavel Grym, režie F. Štych
1980	Vydařený život	autor J. Čech, J. Dvořák, režie F. Štych
1979	Muž z Marsu	autor D. Dobričanin, režie F. Štych

(www.vlastimil.webz.cz)

Příloha č. 2

Ovládací prvky přístroje GOLEM

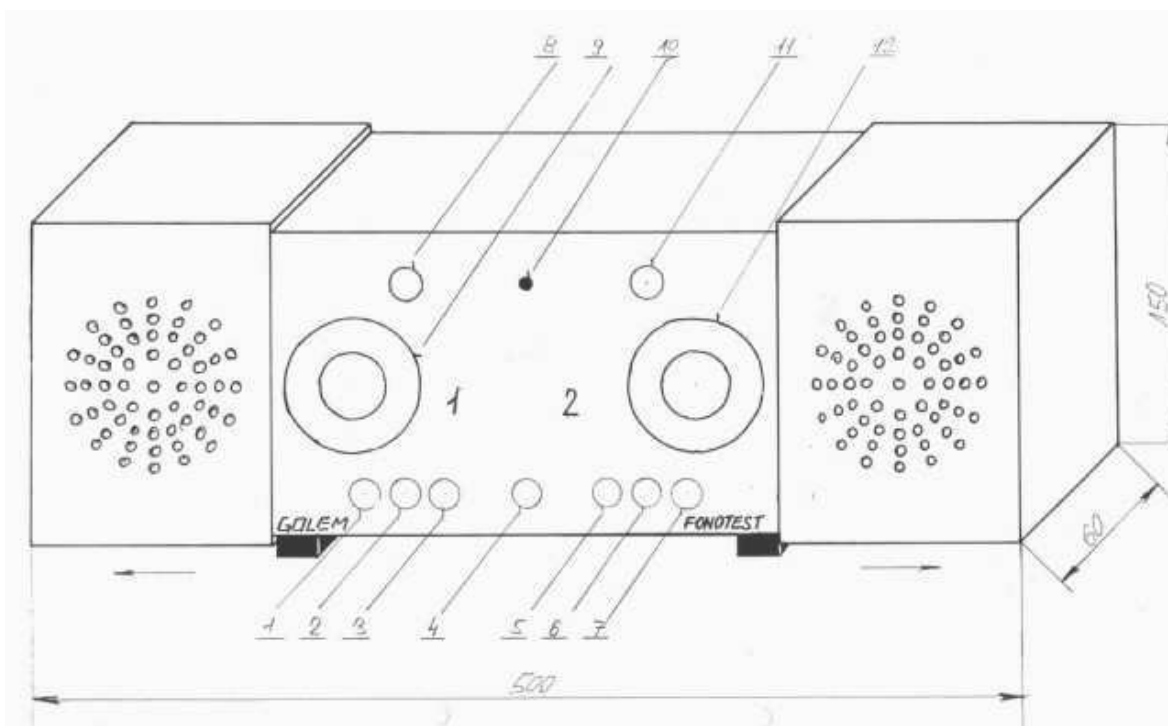

Popis ovládacích prvků

- 1 - tlačítko spouštění oscilátoru č. 1
- 2 - vypínač oscilátoru č. 1
- 3 - vypínač barvy zvuku č. 1
- 4 - síťový spínač
- 5 - vypínač barvy zvuku č. 2
- 6 - vypínač oscilátoru č. 2
- 7 - tlačítko spouštění oscilátoru č. 2
- 8 - regulátor hlasitosti oscilátoru č.
- 9 - řízení kmitočtu oscilátoru č. 1
- 10 - signalizace zapnutého stavu
- 11 - regulace hlasitosti oscilátoru č. 2
- 12 - řízení kmitočtu oscilátoru č. 2

Příloha č. 3

Učitelé a ostatní zaměstnanci, kteří působili na ZUŠ.

Jméno	Druh činnosti (vyučované předměty)	Pracoviště
Andrášiová Milada	1989 dosud	klavír, housle, zobcová flétna, hudební nauka
Audy Květoslav, Mgr.	1999-2000	kytara
Boreš Antonín	1991-1993	akordeon, korepetice v TO
Čech Karel	1990-2003	dechové nástroje, dechový soubor
Dozbaba Alois	1996-1997	zobcová flétna
Drahovzalová Ivana	1990-1992	housle, klavír, přípravná hudební výchova
Dvořáková Pavla	1995-2002	taneční oddělení
Fojtová Lenka, Mgr.	1995-2004	klavír
Formánek Josef	2006	dechové nástroje
Frkalová Mária, Mgr.	1987 dosud	klavír, varhany, hudební nauka
Fuksa Jaroslav	1979-1987	klarinet, klavír, taneční kapela
Gundacker Jiří	1979-2006	trubka, dechový soubor, ředitel školy
Havelka Josef, Mgr.	1979-1981, 1985 dosud	klarinet, klavír, saxofon, taneční kapela
Hloušková Jiřina, Mgr.	1994 dosud	klavír, zobcová flétna, HN, přípravná hudební výchova
Javorská Kateřina	2000-2001, 2004 dosud	klavír, příčná flétna
Javorská Magdalena	1979 dosud	klavír, varhany, pěvecký sbor, PHV
Javorský Milan	1979 dosud	violoncello, klavír, akordeon, HN, smyčc.a akordeon. soubor
Jiráček Jaroslav	1990-1991, 2001 dosud	klavír, zobcová flétna, trubka, kytara
Karibová Zuzana	1995 dosud	klavír, housle, zobcová flétna
Klimeshová Kateřina, Ing.	1993 dosud	administrativní pracovnice, zástupce ředitele
Korčáková Eva	1992-1993	administrativní pracovnice
Korčáková Hana, Dipl. Um.	1993 dosud	sólový zpěv, klavír, HN, PHV, zobcová flétna
Kovaříková Vlasta	1995-1997	taneční obor
Kovářová Věra	1992-1994	výtvarný obor
Králová Iva	1979-1994, 2006	taneční oddělení
Kučerovský Jiří	2006	kytara
Kulhan Josef	1981-1982	klarinet
Majer Jiří	1995-1996	zobcová flétna
Marková Hana	1995 dosud	kytara, pěvecký sbor, HN,

Martinásek Jaroslav	1993 dosud	přípravná hudební výchova housle, klavír, viola, smyčcový soubor
Mašová Kateřina, Mgr.	2004 dosud	klavír, HN
Münsterová Dana, Ing.	1991-1996	výtvarný obor
Orsag Dušan, Mgr.	1987-1998	taneční orchestr, flétna, klavír, bicí
Pajunčík Jaroslav	1989-1991, 1998 dosud	klarinet
Pernicová Jana	1981-1982	klavír
Petrželová Jana	1994-1995	taneční oddělení
Pfeffer Vladimír	1985-1991	pozoun, tenor
Piňosová Karla, Mgr.	1998-1999	klavír, keyboard
Plchová Soňa, Mgr.	1999 dosud	výtvarný obor
Pohanka Ivan, Mgr.	1991-1994	klarinet
Prudíková Kateřina	1989-1991	taneční oddělení
Punarová Zdeňka	2002-2006	taneční obor
Sedláčková Eva	1995-1999	kytara, akordeon, pěvecký sbor, přípravná hudební výchova
Slabáková Eva	1982-1985	klavír
Sopouchová Jiřina	1985-1987, 1994-1997	taneční oddělení
Sotolář Lukáš, Dipl. Um.	2002 dosud	viola, hudební nauka, cimbálová muzika
Stejskalová Lea	1993	administrativní pracovnice
Škvařil Josef, Mgr.	1993 dosud	klavír, pozoun, akordeon, ředitel školy
Šperková Radka, Dipl. Um.	1999 dosud	klavír, hudební nauka, korepetice
Šumbera Ladislav	1979-1988	housle, kytara, klavír
Šuráň Pavel	1988-1991	pozoun
Trllo Vlastimil	1982-1985	klarinet
Vávrová Jitka, Mgr.	1996 dosud	výtvarný obor
Vechetová Hana, Mgr.	1984-1990, 2006	klavír, přípravná hudební výchova
Veselá Kateřina, Mgr.	2000-2001	sólový zpěv, pěvecký sbor
Veselý Antonín	1984-1991	housle, klavír, korepetice v TO
Voráčová Veronika	2002-2004	klavír, zobcová flétna, hudební nauka
Zouhar Jaroslav, Mgr.	1979-1985, 2003 dosud	dechové nástroje, Brass Band
Zouhar Karel	1981-1982	dechové nástroje
Žerníček Jiří	1987-1989	klarinet

(www.zusjedovnice.cz)

Příloha č. 4

Výběr z přehledu vystoupení - Ženský pěvecký sbor Píseň

- 1982 první celodenní soustředění ve Křtinách pod vedením hudebního skladatele, kotvrdovického rodáka Zdeňka Zouhara, jehož díla má sbor ve svém repertoáru stále.
- 1983 účast na oslavě 120. výročí založení divadelního spolku Vlastimil.
- 1984 okresní pěvecké slavnosti a otevření Kulturního domu v Jedovnicích.
- 1985 první místo v Písních přátelství a postup do krajského kola (3. místo). Významnou událostí pro existenci sboru byl zájezd do Bulharska spolu s dechovou hudbou Olšověnka – tři kokncerty.
- 1986 vystoupení bulharského sboru v Jedovnicích .
- 1987 vystoupení sboru na zámku v Kravařích na severní Moravě.
- 1988 společný koncert se sborem Ars Melodica z Kravař a sborem Slezan z Českého Těšína v jeskyni ve Sloupě a dále účast na festivalu v Českém Těšíně.
- 1989 vánoční koncerty
- 1990 krajská přehlídka ženských sborů v Tišnově a hlavní událost roku koncert pěveckého sboru Píseň k 10. výročí jejího založení, kde jako host vystoupil sólista Národního divadla v Brně pan Richard Novák.
- 1991 pěvecké soustředění v Senetářově. Během celého roku Píseň spolupracovala s pěveckým sborem Rastislav z Blanska a tato spolupráce znamenala rozšíření repertoáru o duchovní hudbu a skladby doprovázené orchestrem. Sbor se stal součástí Sokola Jedovnice.
- 1992 v tomto roce přivítala Píseň v Jedovnicích italský mužský pěvecký sbor La Fonte S. Briccio od Verony. Jeho koncert v kulturním domě byl pro členky sboru velkou motivací k další práci.
- 1993 společné koncerty s Olšověnkou v Itálii - Verona, Mantova, San Briccio.
- 1994 slavnostní koncert k 80. výročí sokolského sletu v Brně, Jedovnicích, Lipovci, Rozstání, Křtinách a Boskovicích.
- 1995 slavnostní koncert v kulturním domě k patnáctiletému trvání sboru, program doplnil svým vystoupením i dětský sbor ZUŠ. Účast na festivalu

- duchovní hudby v Komárně na Slovensku a repertoár je obohacen o gregoriánský chorál. Následuje koncert v Uherském Hradišti.
- 1996 významný společný koncert s hostujícím mužským sborem Castel Flavon z Bolzana . Další akcí je vystoupení Písně na festivalu Bohemia Cantat v Havlíčkově Brodě, kde se dostalo velkého ocenění od skladatele Zdeňka Lukáše. Následovaly koncerty sboru Slezan z Českého Těšína, vystoupení v Huntířově, koncert na brněnském stadionu za přítomnosti tehdejšího ministra kultury Milana Uhdeho, vystoupení na těšínském festivalu. V tomto roce získal sbor významné ocenění cenu Františka Halase za přínos rozvoje kultury u nás i v zahraničí.
- 1997 koncert z díla hudebního skladatele Zdeňka Zouhara k jeho 70. narozeninám spolu se sborem Sušil z Rousínova, koncert v italském Bolzanu.
- 1998 koncert v Praze k roku sokolské kultury – byly uvedeny skladby pražského skladatele Jiřího Laburdy. Vystoupení maďarského sboru Vox Femina v Jedovnicích a reciprocitačně Píseň zpívá v Maďarsku. Společný vánoční koncert s dechovou hudbou Bivojanka.
- 1999 mezinárodní festival Svátky písní v Olomouci, sbor získal stříbrnou medaili. Následuje Švédsko, tři koncerty v Brně – jeden z nich byl vysílaný Českým rozhlasem.
- 2000 slavnostní koncert duchovních písní k 20. výročí trvání sboru, spoluúčinkování s populární zpěvačkou Bárou Basikovou v Brně, účast na festivalu ženských sborů v Buchlovicích. Praha – účinkování na zahájení XIII. všesokolském sletu.
Nahrávka prvního CD, zájezd do německého Aschheimu.
- 2001 festival Slavnosti písní - Uherský Brod, Koncert tří sborů Brno, koncert k jubileu skladatele Laburdy v Jedovnickém kostele, Těšínský vokální festival a adventní a vánoční koncerty v Lipovci a Jedovnicích.
- 2002 přehlídka moravských sokolských pěveckých sborů - Jihlava, koncert ve Křtinách, koncert k výročí Sokola Blansko a k výročí narození profesora Zdeňka Zouhara

- 2003 koncertní zájezd na 3 dny do Aschheimu, opět pozvání do Bolzana od sboru Castel Flavon, pěvecký festival Buchlovice, celostátní přehlídka sokolských pěveckých sborů - Jihlava
- 2004 festival pěveckých sborů Canticum - Litovel, slavnosti písní k Roku české hudby v Uherském Brodě, 10. evropský svátek hudby v Brně, koncert v polském městě Bielsko-Biala
- 2005 koncerty k 25. výročí trvání sboru a ZUŠ, festival Ženská srdce - Prostějov, Buga Fest – Mnichov - Aschheim s Olšověnkou, koncert k 55. výročí ZŠ Jedovnice
- 2006 34. Svátek písní v Olomouci, Dětský folklórní festival - Klobouky u Brna, vystoupení na slavnostním zahájení 14. Všesokolského sletu v Sazka Aréně v Praze, Mezinárodní festival pěveckých sborů – Vrbno pod Pradědem
- 2007 koncert tří generací, festival Ženská srdce 2007 – Jedovnice, vystoupení ke 100. výročí Sokola v Jedovnicích
- 2008 turné do německého Aschheimu, 3. Setkání měst a obcí ČR s parožím ve znaku – městys Jedovnice, Jarní koncert, 5. celostátní přehlídka sborů Jihlava, 7. festival ženských pěveckých sborů ve Valašském Meziříčí
- 2009 Velikonoční koncert – Klobouky u Brna

(Kronika ženského pěveckého sboru Píseň)

Příloha č. 5

Umělecký profil.



Smišený pěvecký sbor **RASTISLAV Blansko**

ČLEN UNIE ČESKÝCH PĚVECKÝCH SBORŮ
LAUREÁT EVROPSKÉ CENY RUDOLFA II.

PROFIL UMĚLECKÉHO SOUBORU

Smišený pěvecký sbor RASTISLAV oslavil koncem roku 2007 už 145 let trvání. V současnosti preferuje sakrální hudbu, ve spolupráci s předními brněnskými sólisty a vynikajícím orchestrem CZECH VIRIDOSI má nastudovanou řadu hodnotných děl světových autorů. Do roku 2007 spolupracoval se sborem prof. Radovan Lukavský, který v několika koncertních programech přednášel duchovní meditaci, jeho umělecký přínos posouval společné koncerty do nejvyšší kategorie.

Naše hudba nesměhuje do nohou, nýbrž do nitra posluchačů a jako taková pozitivně ovlivňuje současnou populaci. Každoročně vystupujeme na veřejnosti 15-20x, v posledních letech vyjíždíme pravidelně také do zahraničí - letos jsme 28.3. zpívali v německém Wiesbadenu Dvořákovu STABAT MATER, v září se chystáme do Vaduzu, kde jako hosté knížecí rodiny Lichtenštejnů provedeme Haydnovo oratorium SEM SLOV VYKUPITELŮVICH, počátkem listopadu spolupracujeme v německém Waldsassenu na repríze Bartholdyho ELIÁŠE, což je vrcholné dílo světové hudební literatury.

Právě ve Waldsassenu budeme poprvé spolupracovat s Bamberskými symfoniky, čtyři naše koncerty letos doprovází FILHARMONIE Hradec Králové, ve dvou koncertech tohoto roku dojde ke spolupráci se studentským komorním orchestrem MUSICA NOVA, který byl při ŽOŠ Jedovnice založen roku 1995. Propojení s mladými hudebníky MUSICA NOVA je výchovné, zajímavé a inspirující zvláště pro studenty a mladé posluchače - viz společné koncerty pro SPŠ Jedovnice, většinou s vánoční tematikou.

Jaroslav Martinásek

předseda
Mgr. Iva Kakačová
Dvořáků 16
678 01 Blansko
Tel: 518 411 344

dirigent
Jaroslav Martinásek
Kostelní 36
679 06 Jedovnice
Tel./fax: 516 442 700

e-mail: rastislav@rastislav.cz
www.rastislav.cz

IC: 6207341, CSOB Blansko, č.ú: 10025000160300
e-mail: rastislav@rastislav.cz, www.rastislav.cz/rastislav

ČESKÁ REPUBLIKA • CZECH REPUBLIC • TSCHJECHISCHE REPUBLIK