

Efekt aktivit pro podporu vztahů v zájmovém kroužku dívek mladšího školního věku

Bc. Klára Ondříšková

Diplomová práce
2024



Univerzita Tomáše Bati ve Zlíně
Fakulta humanitních studií

Univerzita Tomáše Bati ve Zlíně

Fakulta humanitních studií

Ústav pedagogických věd

Akademický rok: 2023/2024

ZADÁNÍ DIPLOMOVÉ PRÁCE

(projektu, uměleckého díla, uměleckého výkonu)

Jméno a příjmení: **Bc. Klára Ondříšková**
Osobní číslo: **H22807**
Studijní program: **N0111A190013 Sociální pedagogika**
Forma studia: **Prezenční**
Téma práce: **Efekt aktivit pro podporu vztahů v zájmovém kroužku dívek mladšího školního věku**

Zásady pro vypracování

Zpracování rešerše a studium odborné literatury.
Vymezení terminologie a teoretických východisek z oblasti zájmového vzdělávání, preventivních aktivit a sociálních vztahů.
Příprava metodiky empirické části, zpracování projektu výzkumu a stanovení výzkumného problému.
Realizace kvantitativního výzkumu formou dotazníkového šetření.
Zpracování a vyhodnocení získaných dat, včetně jejich interpretace.
Prezentace výsledů výzkumu, jejich shrnutí a doporučení pro praxi.

Forma zpracování diplomové práce: **tištěná/elektronická**

Seznam doporučené literatury:

- BRAUN, Richard, Dana MARKOVÁ a Jana NOVÁČKOVÁ, 2014. Praktikum školní psychologie. Praha: Portál. ISBN 978-80-262-0176-2.
- HÁJEK, Bedřich, Břetislav HOFBAUER a Jiřina PÁVKOVÁ, 2008. Pedagogické ovlivňování volného času: současné trendy. Praha: Portál. ISBN 978-80-7367-473-1.
- HOFBAUER, Břetislav, 2004. Děti, mládež a volný čas. Praha: Portál. ISBN 80-7178-927-5.
- CHRÁSKA, Miroslav, 2016. Metody pedagogického výzkumu: základy kvantitativního výzkumu. Praha: Grada. ISBN 978-80-247-5326-3.
- THOROVÁ, Kateřina, 2015. Vývojová psychologie: proměny lidské psychiky od početí po smrt. Praha: Portál. ISBN 978-80-262-0714-6.

Vedoucí diplomové práce: **PhDr. Iva Staňková, Ph.D.**
Ústav pedagogických věd

Datum zadání diplomové práce: **11. prosince 2023**

Termín odevzdání diplomové práce: **19. dubna 2024**

Mgr. Libor Marek, Ph.D.
děkan



doc. Mgr. Jakub Hladík, Ph.D.
ředitel ústavu

Ve Zlíně dne 11. prosince 2023

PROHLÁŠENÍ AUTORA DIPLOMOVÉ PRÁCE

Beru na vědomí, že

- odevzdáním diplomové práce souhlasím se zveřejněním své práce podle zákona č. 111/1998 Sb. o vysokých školách a o změně a doplnění dalších zákonů (zákon o vysokých školách), ve znění pozdějších právních předpisů, bez ohledu na výsledek obhajoby ¹⁾;
- beru na vědomí, že diplomová práce bude uložena v elektronické podobě v univerzitním informačním systému dostupná k nahlédnutí;
- na moji diplomovou práci se plně vztahuje zákon č. 121/2000 Sb. o právu autorském, o právech souvisejících s právem autorským a o změně některých zákonů (autorský zákon) ve znění pozdějších právních předpisů, zejm. § 35 odst. 3 ²⁾;
- podle § 60 ³⁾ odst. 1 autorského zákona má UTB ve Zlíně právo na uzavření licenční smlouvy o užití školního díla v rozsahu § 12 odst. 4 autorského zákona;
- podle § 60 ³⁾ odst. 2 a 3 mohu užít své dílo – diplomovou práci – nebo poskytnout licenci k jejímu využití jen s předchozím písemným souhlasem Univerzity Tomáše Bati ve Zlíně, která je oprávněna v takovém případě ode mne požadovat přiměřený příspěvek na úhradu nákladů, které byly Univerzitou Tomáše Bati ve Zlíně na vytvoření díla vynaloženy (až do jejich skutečné výše);
- pokud bylo k vypracování diplomové práce využito softwaru poskytnutého Univerzitou Tomáše Bati ve Zlíně nebo jinými subjekty pouze ke studijním a výzkumným účelům (tj. k nekomerčnímu využití), nelze výsledky diplomové práce využít ke komerčním účelům.

Prohlašuji, že

- elektronická a tištěná verze diplomové práce jsou totožné;
- na diplomové práci jsem pracoval(a) samostatně a použitou literaturu jsem citoval(a). V případě publikace výsledků budu uveden(a) jako spoluautor.

Ve Zlíně12.4.2024

.....

1) zákon č. 111/1998 Sb. o vysokých školách a o změně a doplnění dalších zákonů (zákon o vysokých školách), ve znění pozdějších právních předpisů, § 47b Zveřejňování závěrečných prací:

(1) Vysoká škola nevydávalečně zveřejňuje disertační, diplomové, bakalářské a rigorózní práce, u kterých proběhla obhajoba, včetně posudků oponentů a výsledku obhajoby prostřednictvím databáze kvalifikačních prací, kterou spravuje. Způsob zveřejnění stanoví vnitřní předpis vysoké školy.

(2) Disertační, diplomové, bakalářské a rigorózní práce odevzdané uchazečem k obhajobě musí být též nejméně pět pracovních dnů před konáním obhajoby zveřejněny k nahlédnutí veřejnosti v místě určeném vnitřním předpisem vysoké školy nebo není-li tak určeno, v místě

pracoviště vysoké školy, kde se má konat obhajoba práce. Každý si může ze zveřejněné práce pořizovat na své náklady výpisy, opisy nebo rozmnoženiny.

(3) Platí, že odevzdáním práce autor souhlasí se zveřejněním své práce podle tohoto zákona, bez ohledu na výsledek obhajoby.

2) zákon č. 121/2000 Sb. o právu autorském, o právech souvisejících s právem autorským a o změně některých zákonů (autorský zákon) ve znění pozdějších právních předpisů, § 35 odst. 3:

(3) Do práva autorského také nezasahuje škola nebo školské či vzdělávací zařízení, užije-li nikoli za účelem přímého nebo nepřímého hospodářského nebo obchodního prospěchu k výuce nebo k vlastní potřebě dílo vytvořené žákem nebo studentem ke splnění školních nebo studijních povinností vyplývajících z jeho právního vztahu ke škole nebo školskému či vzdělávacímu zařízení (školní dílo).

3) zákon č. 121/2000 Sb. o právu autorském, o právech souvisejících s právem autorským a o změně některých zákonů (autorský zákon) ve znění pozdějších právních předpisů, § 60 Školní dílo:

(1) Škola nebo školské či vzdělávací zařízení mají za obvyklých podmínek právo na uzavření licenční smlouvy o užití školního díla (§ 35 odst.

3). Odpírá-li autor takového díla udělit svolení bez vážného důvodu, mohou se tyto osoby domáhat nahrazení chybějícího projevu jeho vůle u soudu. Ustanovení § 35 odst. 3 zůstává nedotčeno.

(2) Není-li sjednáno jinak, může autor školního díla své dílo užit či poskytnout jinému licenci, není-li to v rozporu s oprávněnými zájmy školy nebo školského či vzdělávacího zařízení.

(3) Škola nebo školské či vzdělávací zařízení jsou oprávněny požadovat, aby jim autor školního díla z výdělku jím dosaženého v souvislosti s užitím díla či poskytnutím licence podle odstavce 2 přiměřeně přispěl na úhradu nákladů, které na vytvoření díla vynaložily, a to podle okolností až do jejich skutečné výše; přitom se přihlíží k výši výdělku dosaženého školou nebo školským či vzdělávacím zařízením z užití školního díla podle odstavce 1.

ABSTRAKT

Diplomová práce je zaměřena na zjištění efektu aktivit pro podporu vztahů v zájmovém kroužku dívek mladšího školního věku. Práce se dělí na teoretickou a praktickou část. Teoretická část se zabývá charakteristikou dítěte mladšího školního věku, využitím volného času v tomto věku a jeho ovlivňováním, vymezením základních pojmů jako je socializace a vrstevnická skupina, funkce výchovy volného času nebo význam organizovaných volnočasových aktivit pro rozvoj dítěte. Praktická část obsahuje kvantitativní výzkum, konkrétně dotazníkové šetření, které jsme uplatnili ve zvoleném zájmovém kroužku dívek mladšího školního věku.

Klíčová slova: efekt aktivit, zájmový kroužek, dívky, mladší školní věk, vztahy ve skupině

ABSTRACT

The diploma thesis is focused on determining the effect of activities to support relationships within an interest group of younger school-aged girls. The thesis is divided into theoretical and practical parts. The theoretical part deals with the characteristics of the child of younger school age, the use of leisure time at this age and its influence, the definition of basic concepts such as socialization and peer group, the function of leisure education or the importance of organized leisure activities for the development of the child. The practical part includes quantitative research, namely a questionnaire survey, which we applied in a selected interest group of girls of younger school age.

Keywords: effect of activities, interest group, girls, younger school age, group relationships

Na tomto místě bych ráda poděkovala paní PhDr. Ivě Staňkové, Ph.D. za její odborné vedení a poskytování cenných rad, které mi byly při zpracování diplomové práce nápomocné. Dále děkuji zájmovému kroužku dívek, kde jsem mohla provést nejen výzkumné šetření, ale také připravený program aktivit. V neposlední řadě chci poděkovat rodině a přátelům za neskutečnou podporu, která mi byla poskytnuta v průběhu celého studia.

Prohlašuji, že odevzdaná verze bakalářské/diplomové práce a verze elektronická nahraná do IS/STAG jsou totožné.

OBSAH

ÚVOD	9
I TEORETICKÁ ČÁST	10
1 DÍTĚ MLADŠÍHO ŠKOLNÍHO VĚKU A VOLNÝ ČAS	11
1.1 CHARAKTERISTIKA DÍTĚTE MLADŠÍHO ŠKOLNÍHO VĚKU.....	11
1.2 VOLNÝ ČAS	15
1.4 SOCIALIZAČNÍ PROCES	17
1.5 SOCIÁLNÍ SKUPINA	18
1.6 VRSTEVNICKÁ SKUPINA	20
2 VÝZNAM ORGANIZOVANÝCH VOLNOČASOVÝCH AKTIVIT PRO ROZVOJ DÍTĚTE	25
2.1 OVLIVŇOVÁNÍ VOLNÉHO ČASU DĚTÍ MLADŠÍHO ŠKOLNÍHO VĚKU.....	27
2.2 FUNKCE VÝCHOVY VE VOLNÉM ČASE	29
2.3 FUNKCE VOLNOČASOVÝCH AKTIVIT – FUNKCE VOLNÉHO ČASU	31
2.4 HRA.....	32
II PRAKTICKÁ ČÁST	34
3 ÚVOD K PRAKTCKÉ ČÁSTI	35
3.1 CÍLE VÝZKUMU	35
3.2 VÝZKUMNÉ OTÁZKY	36
3.4 VÝZKUMNÝ SOUBOR A REALIZACE VÝZKUMU.....	37
3.5 VÝZKUMNÝ NÁSTROJ	38
3.6 ZPŮSOB ZPRACOVÁNÍ DAT.....	39
3.7 PROGRAM AKTIVIT	40
4.2.1 Výsledek druhého šetření experimentální skupiny	55
4.4.1 Výsledek druhého šetření kontrolní skupiny 1.....	65
4.6.1 Výsledek druhého šetření kontrolní skupiny 2.....	76
4.7 OVĚŘOVÁNÍ PRVNÍ VÝZKUMNÉ OTÁZKY	76
5 DISKUZE	80
6 DOPORUČENÍ PRO PRAXI	82
ZÁVĚR	83
SEZNAM POUŽITÉ LITERATURY	85
SEZNAM POUŽITÝCH SYMBOLŮ, ZKRATEK A VYSVĚTLIVEK	89
SEZNAM OBRÁZKŮ	90
SEZNAM TABULEK	91
SEZNAM PŘÍLOH	92

ÚVOD

Silné a pozitivní vztahy mezi vrstevníky v sociální skupině mají důležitý význam. Tyto interakce jsou klíčové pro celkový rozvoj dítěte, neboť poskytují možnosti nejen pro kognitivní růst, ale také pro formování sebepojetí, zdokonalování sociálních dovedností a sociálních hodnot (Konečná, 2010, s. 68). Je tak nezbytné, aby byly děti mladšího věku aktivně zapojovány do vrstevnických skupin, protože to má dopad na jejich vývoj. V tomto věku je také běžné začlenění her do vzdělávacích procesů a pravidelná docházka do zájmových útvarů.

Účastníci dané skupiny mají totožný zájem, podobná hodnocení a také podobné emoce. Pozitivní emoční atmosféra je ve skupině důležitá, protože vede ke vzájemné spolupráci a snižuje konflikty ve skupině (Slaměník, 2011, s. 83).

Diplomová práce se bude skládat ze dvou částí, z teoretické a praktické. Teoretická část bude rozdělena do dvou hlavních kapitol, které se dále dělí na několik podkapitol. V první kapitole se budeme zabývat charakteristikou dítěte mladšího školního věku, jeho vývojem z hlediska fyziologického nebo motorického, volným časem, socializací či vrstevnickými vztahy v tomto věku. Druhá kapitola se bude věnovat významu organizovaných volnočasových aktivit, které mají významný vliv na rozvoj dítěte. Dále budou kapitoly zaměřené na ovlivňování volného času dětí mladšího školního věku nebo na funkce volného času, funkce výchovy ve volném čase.

V praktické části se pokusíme o zjištění efektu aktivit, které mají napomoci k podpoře zdravých vztahů v zájmovém kroužku. To bude zároveň i našim cílem diplomové práce. Zjištění efektu aktivit budeme zkoumat za pomoci kvantitativního výzkumu, konkrétně dotazníkového šetření a za pomoci aktivit, které by měly napomoci k podpoře vztahů v zájmovém kroužku. Celý výzkum bude proveden pomocí pedagogického experimentu, který potrvá šest měsíců a zúčastní se ho respondenti mladšího školního věku, konkrétně skupina dívek zájmového kroužku a dvě kontrolní skupiny zájmových útvarů.

I. TEORETICKÁ ČÁST

1 DÍTĚ MLADŠÍHO ŠKOLNÍHO VĚKU A VOLNÝ ČAS

Následující sekce diplomové práce se zabývá charakteristikou dítěte v mladším školním věku, zejména jeho vymezením psychickými, fyzickými a sociálními změnami, které jsou pro toto období typické. Dále se zaměřuje na trávení volného času a jeho ovlivňování.

1.1 Charakteristika dítěte mladšího školního věku

Hamřík (2022) uvádí, že mladší školní věk nebo také dolní hranice středního dětství je charakteristické období, kdy dítě dosahuje školní zralosti a konec tohoto období je označen hranicí nástupu dospívání.

Mladší školní věk, také známý jako dolní hranice středního dětství, představuje období, během kterého dítě dosahuje fáze školní připravenosti. Toto etapové období končí nástupem puberty. To je významný mezník, který označuje konec tohoto raného období dětství a přechod do dalšího vývojového období – adolescence (Thórová, 2015 s. 402).

Podle Langmeiera, Krejčířové (2006, s. 117) je mladší školní věk charakterizován jako doba od 6–7 let, kdy dítě nastupuje do školy a stává se žákem, do 11-12 let. V tomto období začínají nejen první viditelné známky pohlavního dospívání, ale také různé psychické projevy a změny.

Tělesný vývoj je zcela rovnoměrný a pomalejší, nápadný je růst do výšky a navýšení objemu těla. Zvyšuje se i jeho pohybová aktivita, kdy má dítě velkou potřebu pohybu. Pohyby jsou rychlejší, vytrvalejší a zpřesňují se. Fyzická síla dítěte roste. Nervová soustava dítěte často podléhá únavě, a proto je potřeba odpočinku po dané činnosti (Hájek et al., 2008, s. 86).

Juřinová a Stejskal (1987 cit. dle Kaplan, 2020, s. 75-76) uvádí několik činitelů, kteří významně ovlivňují jemnou a hrubou motoriku v tomto vývojovém období. Jedná se například o proměna tvaru těla, která spočívá v dosažení optimálního poměru délky končetin k trupu, což vede efektivnějšímu pákovému systému končetin. Změna síly a hmotnosti, která je způsobena menším podílem trupu a redukcí podkožní tukové tkáně vytváří příznivé podmínky pro rozvoj různých pohybových dovedností. To má jistý vliv na motoriku, která není u všech dětí stejná, protože každé dítě má jinak rychlý fyzický vývoj. Dále je to vlastní nástup do školy, kdy jsou děti vedeny k relativnímu klidu ve školních lavicích. Na tomto základě je ohrožený nejen správný vývoj těla, ale i útlum motoriky a nedostatek pohybu, na který byly zvyklý v předchozím období. V neposlední řadě se rozvíjí stupeň nervové činnosti a také její dynamika.

Myšlení dítěte mladšího školního věku je již vázáno na přítomnost. Dítě je schopné přemýšlet o něčem konkrétním, co zná, i přesto, že předmět není momentálně viditelný. Minulé zkušenosti je pro dítě důležité, protože mu poskytují potřebný rámec, který mu umožňuje si danou věc představit. V tomto období je dítě zaměřeno na poznání reálného světa a začíná chápat pravidla, která pro něj v určitých situacích platí. Také není závislé pouze na svých přáních a fantaziích (Vágnerová a Lidká, s. 745-747).

V této fázi se začíná projevovat schopnost logického myšlení, která umožňuje dítěti obecné zobecňování. Určité vlastnosti jsou stále a nezávislé na pouhém názorném vnímání. Kromě myšlení se rozvíjí i paměťové funkce, při nichž si dítě edukuje schopnost plánování učení. Nicméně schopnost abstraktního myšlení není ještě rozvinutá (Thórová, 2015, s. 413).

Také se zdokonaluje se paměť, pozornost a rovněž řeč. Co se pozornosti týče, tak se zvyšuje její rozsah, zaměření, ale též roste schopnost soustředění a kvalita stálosti. Postupně se ve velké míře rozvíjí aktivní pozornost úmyslná a na konci této vývojové etapy se začne rozvíjet i pozornost, která je zaměřena na vlastní psychickou činnost. Postupný rozvoj myšlení napomáhá k rozvoji logického myšlení. Dítě si dokáže zapamatovat to, na co klade pozornost. Rozsah a schopnost zapamatování se postupem času zvyšuje. Proces zdokonalování probíhá i u slovního projevu, rozšiřuje se slovní zásoba a roste i délka vět, jejich složení a větná skladba. Mezi dětmi mladšího školního věku nastává rozdíl v kvalitě verbálního projevu. Jedenáctileté dítě zná v průměru 26 500 slov, zatímco sedmileté dítě pouze okolo 18 500 slov (Kopecká, 2011, s. 137-138).

Rozdíly mezi chlapci a dívkami, v tomto věku, se začínají projevovat ve způsobu verbálního a neverbálního vyjadřování. Dívky jsou více sdílné, upovídáné a komunikativnější. Dokážou mluvit spisovněji a často čekají na vhodnou dobu, aby se mohli zapojit do skupinové práce. Dívky se v interakci s chlapci chovají méně pokorněji než při dorozumívání s dívkami, více se smějí, zapojují mimiku. Pokud s chlapci v něčem soutěží, tak dokáží zapojit mnohem více úsilí, než kdyby soupeřily s dívčími vrstevníky (Janošová, 2008, s. 140-141).

Pro toto období je typické, že se dítě stává žákem a začíná plnit školní povinnosti. Tím se zvyšují i požadavky, které musí začít zvládat. Kromě toho většina dětí navštěvuje několik mimoškolních aktivit, kdy dochází na různé kroužky, které se také podílejí na jejich všestranném rozvoji (Thórová, 2015, s. 403).

Děti se začínají, i nevědomky, srovnávat se svými vrstevníky. To může vést ke stoupající míře srovnávání, frustraci a soutěživosti, která se v tomto období hojně vyskytuje. Objevuje

se strach ze selhání, neboť se u dítěte vyskytuje nedostatečná motivace, která by vedla ke zvládnutí a překonávání bariér a problémů. Většinou dítě danou aktivitu nesplní, protože se bojí nepříznivého výsledku a má strach, že nebude úspěšný jako jeho vrstevník. V této době si dítě teprve osvojuje přijímání svých chyb a nepřesností, a proto hledá nedostatky u ostatních. Hlavně v časně fázi mladšího školního věku dochází k častému žalování, stěžování, posmívání nebo upozorňování na chyby svých vrstevníků, což je zapříčiněno tím, že neumí zpracovat kritiku. Není výjimkou, že děti se v tomto období dokáží snadno rozplakat, trápí se různými starostmi a mají slabou frustrační toleranci, při níž se snadno dostávají do stresu. Je nezbytné, aby se s těmito emocemi pracovalo již od počátku, neboť to může mít pozitivní vliv na psychiku dítěte (Vágnerová, s. 403–404).

Zároveň se učí řešit a vnímat protichůdné požadavky, konflikty a jiné pocity, například vyhrát, ale i uznat porážku, oznámit nebo nebýt za „žalovnička“ či poprat se nebo nebýt agresivní. Také se učí novým sociálním dovednostem jako jsou empatie, týmová spolupráce nebo solidarita (Thórová, 2015, s. 413).

Zvyšuje se také pocit odpovědnosti, kdy dítě své chování reguluje samo. Je naučené, z předchozího vývojového období, že za neodpovědnost přijde menší či větší potrestání. Například pokud ve škole nepřinese vypracovaný domácí úkol, tak bude následovat poznámka či negativní slovní nebo písemné hodnocení. Dítě by se mělo naučit přiznat své chyby, za které ponese odpovědnost a mělo by svou chybu chtít napravit. Dítě v tomto věku již ví, že vše má svůj řád a pravidla, která se postupně učí a má je dodržovat. Rodič by měl dítě na tyto pravidla upozorňovat (Špaňhelová, 2008, s. 128).

Mladší školní věk je spojen s navazováním nových a kvalitnějších společenských vazeb. Dítě snadno navazuje nová přátelství, i když si kamarády vybírá podle zdánlivě nedůležitých rysů nebo náhodných znaků. Vztahy mezi dětmi vznikají převážně v rámci školní třídy nebo volnočasového útvaru. Okolo osmého roku dítěte se začíná formovat důležitý cit solidarity, který v budoucnu napomáhá k udržení přátelství. Důležitým milníkem mladšího školního věku je i rozvoj zájmů a potřeb, které dítě má. Těm napomáhá vlastní motivace. Dítě si již svědomitě vybírá, co ho vnitřně naplňuje a čemu by se rádo věnovalo (Hájek, 2008, s. 89–90).

V průběhu vývoje dítěte v mladším školním věku se vyskytují a prolínají dvě pozoruhodné období. Tím prvním je zahájení povinné školní docházky a tím druhým je období kritičnosti. Formální a neformální kolektiv, který se vytvořil při nástupu do školy nebo ve sportovním družstvu, určuje nároky a podmínky na zařazení do něj a podřízení se jeho pravidlům. Dítě

postupně přestává být středem pozornosti rodičů a dochází také k přechodu od hry k jiné důležitější činnosti, například k edukaci nebo tréninku. Nastává období postupné socializace, při níž se dítě stává členem kolektivu a přizpůsobuje se a zároveň podřizuje se daným normám v kolektivu. Do vztahů se postupným tempem promítají i jiné autority než rodiče, mezi které spadají pedagogové či trenéři či vedoucí. Dítě si v kolektivu vrstevníků vytváří svou pozici a postavení. Postupem času se začínají utvářet malé sociální skupinky, které mohou být charakteristické svými tajnými znaky, symbolikou a kamarádkými vazbami. V závěru této vývojové etapy nastává v hodnocení jevů a vlivů ze sociálního prostředí, jako je škola, rodina nebo prostředí zájmového útvaru, důležitá fáze – fáze kritičnosti. Při ní dochází k tendenci negativnímu hodnocení skutečnosti a k faktu, že se přirozená autorita k dospělým jedincům snižuje. Dítě vyhledává své vzory a idoly. Ty může často nacházet ve svých vrstevnicích, kteří pro něj budou přirozenou autoritou. Kromě jiného dítě přijímá kulturní návyky a zvyky, zdokonaluje své zapojení do nových skupin a přebírá stále větší odpovědnost za svoji aktivitu (Perič a Březina, 2019, s. 53).

Dítě, ve věku 6-8 let, na sebe upozorňuje především svým výkonem. Potřebuje získat společenské uznání, být akceptováno a chváleno druhými. Potřebuje slyšet, ale také vědět, že vše správně splnilo nebo vykonalo, například, že splnilo zadaný úkol. Pokud je dítě úspěšné, bývá také jistější, hlavně proto, že si ověřilo, že je schopné plnit zadané úkoly. Touto pozitivní zkušeností posiluje dítě vlastní sebedůvěru. Jestliže se dítě vzdá svého úsilí, snadno tak přijme roli nešikovného či neschopného, lehce tak dochází ke ztrátě sebevědomí a začne prožívat pocity méněcennosti. Dítě chce být za každou cenu dobře hodnoceno (Sedláčková, 2009, s. 27).

Ve věku 8-12 let se mění vztah ke škole a k dané roli žáka. Dítě již zná, kterého výkonu má dosáhnout, aby bylo úspěšné, a to na základě získaných zkušeností v průběhu času. Zároveň je názor dítěte najednou stabilnější a méně ovlivnitelný momentální situací či výsledkem. Získané zkušenosti jsou pro dítě nesmírně důležité a snižuje se i míra závislosti na názorech druhých osob. Také si dítě si začíná uvědomovat vlastní identitu. Jedná se o něco, co ovlivňuje jeho jednání a směr chování. Identita je důležitá i pro budoucí život, neboť předurčuje to, o co se bude dítě snažit nebo čemu se bude věnovat. Dětskou identitu například ovlivňují rodiče. Pokud rodiče dětem více důvěřují, podporují je a motivují ve výkonu, má to jistý pozitivní vliv na dětskou identitu. Taková sebedůvěra ovlivňuje jejich školní výkon nebo popularitu ve výkonu. Také dítě dokáže o sobě samém říci, že je šikovné, přestože se mu podařilo například vybarvit správně jen jeden obrázek. Sebehodnocení dítěte

se stává stabilnějším v průběhu času. Pro rozvoj zmíněného sebehodnocení je důležité i to, aby samotné dítě vědělo, co se od něj požaduje. Je potřebné, aby mělo stanovená pravidla, které se musí dodržovat a neporušovat (Sedláčková, 2009, s. 27-28).

1.2 Volný čas

Podle Němce (2002, s. 17) je volný čas doba, kdy si člověk svobodně vybírá, co bude vykonávat za činnosti a čemu se bude zrovna věnovat. Volí si takové aktivity, které mu přináší radost, potěšení, relaxaci nebo aktivity, které jsou prospěšné pro obnovu a rozvíjení tělesných a duševních schopností. Jedná se o dobu, při níž je člověk sám sebou. Vykonává činnosti a aktivity převážně dobrovolně a ze svého vlastního přesvědčení.

Autor Munusturlara (2016 cit. dle Karaderi, 2021, s. 42) uvádí, že volný čas je doba, která zbývá po práci. Nicméně se jedná i o čas, který je s prací spojen. Kupříkladu cesty do zaměstnání, schůzky nebo školení. Dále je to čas, který je nezbytný pro fyzické potřeby pro život, mezi které spadá spánek a výživa. Do volného času spadá i doba potřebná pro osobní péči jako je úklid, líčení, čas s rodinou a přáteli a podobně.

1.3 Volný čas dětí mladšího školního věku

Typickou zvláštností volného času dětí a mládeže je záměrné pedagogické ovlivňování. Z důvodu toho, kdy děti nemají potřebné zkušenosti a poznatky k tomu, aby se snadno a správně vyznaly v oblastech zájmové činnosti. Děti potřebují empatické, respektující a nenásilné vedení a rozmanitou nabídku aktivit, ze které si mohou sami vybrat, kterou činnost chtějí vykonávat. Takové pedagogické ovlivňování volného času je významnou částí výchovného působení. Nejen, že poskytuje dítěti možnost se rozvíjet, formovat své zájmy, sebevzdělávat se, ale také ukazují, že je důležité umět využívat volný čas. Jestliže dítě využívá volný čas jak k zábavě, odpočinku, relaxaci a psychohygieně, tak to může mít pozitivní vliv nejen na jeho studijní výkony. Pokud se dítě zúčastňuje výchovných činností, které jsou realizovány mimo školu, tak se hovoří o mimoškolní výchově (někdy nazývána jako mimoškolní výchova). Mimoškolní výchovu nejčastěji provozují zařízení, instituce, hnutí či organizace, mezi které se řadí například Střediska pro volný čas dětí a mládeže, Podané ruce či Junák. Konkrétně jsou to centra volného času pro děti a mládež strukturována buď jako zařízení domu dětí a mládeže nebo stanice zájmových aktivit. V obou těchto zařízeních se zaměřují na realizaci pravidelných zájmových činností, které probíhají pod odborným pedagogickým vedením. Pravidelně zde pořádají zájmové aktivity, jež jsou

systematicky rozděleny do pěti oblastí. Jedná se o sféru společenských věd, přírodních věd, tělovýchovy a sportu, estetické výchovy a techniky. Každá oblast je naplňována pomocí kroužků, souborů či klubů. Kromě pravidelné zájmové činnosti tyto zařízení organizují i příležitostnou zájmovou činnost, která probíhá například ve formě příměstských a pobytových táborů, soutěží a tematických akcí. Těchto akcí se mohou zúčastňovat nejen děti a mládež, ale také jiné věkové skupiny (Němec, 2002, s. 18-22).

Volným časem se myslí čas, kdy si jedinec svobodně volí na základě svých nálad, pocitů, zájmů a možností vybranou činnost. Vývojové období dětství a dospívání je jedinečným obdobím, kdy je jedinec schopen se zaobírat rozsáhlou škálou zájmových aktivit, protože dospělí jedinci se již spíše zaměřují na prohlubování určitých zájmů a aktivit a také na zúžení zaměření. Postupem času se prohlubuje pasivita a nenáročnost aktivit. K tomu se pojí i snížení početnosti aktivit, kdy u většiny dětské populace probíhá pouze jedna aktivita každý den. Mezi pravidelné týdenní aktivity se zařazuje poslech hudby, četba knih a časopisů, setkávání s přáteli a tzv. nicnedělání. Průměrně se do měsíční frekvence řadí návštěva restaurací, kin, kaváren, diskoték, aktivní sportování, turistika či studium a mimoškolní edukace. Důležité je, aby se děti ve svém volném čase nadále vzdělávali, neboť to může mít osobnostní, celospolečenská anebo ekonomický dopad (Ministerstvo školství, mládeže a tělovýchovy, 2002, s. 5).

Podle Hájka et al. (2008, s. 66) má volný čas dětí mladšího školního věku svá specifika, protože se od volného času dospělých převážně liší:

- udáváním rozsahu;
- obsahovou složkou;
- mírou samostatnosti a závislosti;
- nepostradatelností pedagogického ovlivňování.

Dospělí mají méně volného času než děti. Existují děti, které strádají nedostatkem volnému času. To může být zapříčiněno školními závazky, přeplněným harmonogramem aktivit a zájmových činností nebo jinými faktory, které ovlivňuje schopnost dítěte plně využívat svůj volný čas k odpočinku nebo osobnímu rozvoji. Opakem takových dětí jsou jedinci, kteří trpí nadbytkem volného času a neumí ho správně využít. Je důležité, aby náplň volného času odpovídala věkovým a individuálním zvláštnostem. Ve velké míře jsou aktivity pro děti mnohem rozmanitější než aktivity pro dospělé. Míra samostatnosti závisí nejen na věku

dítěte, ale také jeho psychické a fyzické vyspělosti, prostředí a nabídky zájmových útvarů v zařízeních pro trávení volného času. Děti tráví svůj volný čas v různých prostředích jako je škola, domov, zařízení pro zájmové vzdělávání či veřejná lokalita. Příklady uvedených prostředí mají své výhody a nevýhody, jako například bezpečí, dozor, míra organizovanosti, kontakt s vrstevníky nebo volba aktivit (Hájek et al., 2008, s. 66).

Volba aktivit ve volném čase však není absolutně bezpodmínečná, tzn. Závisí na subjektivních faktorech, mezi které spadá sociální postavení rodičů, osobní vzdělání, dovednosti a návyky a objektivních faktorech. Jedná se například o stávající nabídku a dostupnost určitého obsahu, prostředí, kulturní hodnoty či tradice (Ilišin, 2001 cit. dle Opić a Đuranović 2014, s. 2).

1.4 Socializační proces

Socializace je celoživotním procesem, při níž si jedinec osvojuje kulturu a stává se společenskou bytostí. Člověk se začleňuje do dané společnosti, ve které si postupně vytváří sociální vazby s ostatními jedinci. Jedná se o širší pojem, než je výchova, neboť probíhá výchovným působením, ale i vlivem prostředí. Cílem socializace je se plnohodnotně naučit žít s druhými jedinci, komunikovat a vycházet s nimi. Spolu se socializací se rozvíjí i jiné potřeby, například potřeba samostatnosti, která je také nesmírně důležitá (Knotová, 2014, s. 23).

Kraus a Poláčková (2001, s. 57) definují, že procesem socializace člověk směřuje k osvojení si daných sociálních rolí. Jedná se o způsoby chování, které široké okolí od jedince očekává, a to nejen z hlediska věku, ale i pohlaví či společenského statusu. Výsledkem procesu socializace může být označena osobnost jedince, která je výsledkem sociálních zkušeností získaných prostřednictvím sociálního učení. Jedinec se musí naučit přijímat i pravidla života ve společnosti a přizpůsobovat se ostatním členům ve skupině, jinak bude docházet ke konfliktům a nesrovnalostem.

Navázání kontaktu s novým člověkem či vrstevníkem není problémem pro dítě mladšího školního věku. Oblíbenými dětmi jsou ty, které jsou sociálně extrovertní, sportovně nadané, mají výborný prospěch ve škole, jsou vstřícné, kamarádské a obětavé (Thórová, 2015, s. 413).

V procesu socializace ztrácí rodina své převládající prvenství, protože větší význam v procesu získávají spolužáci, vrstevníci a pedagogové. Dítě se začíná setkávat s řadou

nových rolí. Například ve školním prostředí se vyskytuje mnoho pozic, které dítě může získat. Spolužáci či vrstevníci se podílejí na spoluvytvoření sebepojetí a sebevědomí dítěte. Na začátku vývojového období bylo dítě přímo závislé na autoritě – dospělé osobě, ale postupem času si začíná uvědomovat co je správné a co nikoliv, učí se rozhodovat samo. Pro dítě je role učitele nesmírně důležitá, neboť dítěti předává systém hodnot, který uznává a jde mu příkladem. Učitel dítě podporuje, motivuje, ale také ho může svým negativním přístupem ovlivňovat, kritizovat a vyvolat u něj pocit méněcennosti (Stašová et al., 2015, s. 102).

1.5 Sociální skupina

Prostředí, do kterého se rodíme, ve kterých vyrůstáme, vyskytujeme se a žijeme v nás zanechává významné odkazy a stopy, které nás můžou ovlivňovat i v dalších životních krocích. Pokud se má účastník, nejen zájmového kroužku, v kolektivu cítit pohodlně, je důležité, aby zde panovalo pozitivní klima a atmosféra. Klima lze definovat jako trvalejší sociální a emocionální naladění všech účastníků, kteří jsou spolu v určité skupině. Naopak pojmem atmosféra se myslí krátkodobé emocionální a sociální naladění v dané situaci. Na klimatu a atmosféře se podílejí všichni jedinci v určité sociální skupině. Je důležité, aby se po celou dobu udržovala komunikace mezi jedince a při vniku jakéhokoliv problému docházelo k rychlému a správnému řešení problému (Kraus et al., 2001, s. 88-103).

Podle Mareše (2013, s. 575) je ze sociologického hlediska skupina v zájmovém kroužku, stejně jako školní třída žáků, specifická malá skupina. Je důležité, aby v této skupině panovalo již zmíněné pozitivní klima a atmosféra, byly jasně stanovená pravidla a členství bylo dobrovolné.

Každý jedinec se zapojuje během svého života do několika sociálních skupin. Ty mohou mít společný zájem, činnost či poslání, ve kterých se uplatňují formální pravidla chování. Lidé chtějí dosáhnou stanovených cílů, ke kterým je zapotřebí vzájemná interakce jedince a skupiny. Existuje několik dělení sociálních skupin, kteří rozlišují různé autoři. Například Hogg a Vaughan (2011) považují za nejlepší dělení skupin na malé, střední a velké skupiny. Podle nich je malá skupina ohraničená počtem jedinců ve skupině, vrchní hranice je 30 členů. V rámci skupiny dochází k vzájemné komunikaci, ovlivňování a běžnému setkávání. Střední skupina má zhruba 150 členů a jedná se většinou o skupinu, ve které je již omezená možnost jedince znát mezi sebou. Kupříkladu se může jednat o menší školu. Velká skupina není vyznačena počtem členů ve skupině. Například to může být národ. Naopak autoři Krech et al. (1972) rozlišují dělení skupiny na základě intimity vztahu. Takové skupiny se dělí na

primární a sekundární. Primární skupina je charakterizována jako rodina či společenství, ve kterém dítě získává a osvojuje si dovednosti pro sociální začleňování. Sekundární skupina je vnímaná jako ostatní skupiny, do nichž se dítě adaptuje v průběhu života. Takovou skupinou se myslí například zájmový kroužek nebo školní třída (Pugnerová, 2019, s. 134-135).

Podle Novotné (2010, s. 187) jsou sociální skupiny rozlišovány podle velikosti. Konkrétně na skupiny malé (2-6 členů), střední (7-15 členů) a velké (16-35 členů).

Každá skupina prochází daným vývojem, vzniká, pracuje na určité činnosti a rozpadá se. Tento cyklus může trvat různě dlouho. Vše záleží na určitosti skupiny, jejím úkolu nebo činnosti zaměření. Někdy jde „o život skupiny“ během jedné hry, jindy o celoroční snahu skupiny zájmového kroužku nebo hru během pobytového tábora. Vývojové fáze skupiny jsou následovné:

- Formování (forming) – skupina se poznává, probíhají první pokusy o rozdělení rolí, členové se seznamují, může se objevovat nervozita a nejistota, pedagog je jasnou autoritou;
- Bouření (storming) - ve skupině roste napětí, spolupráce je na nízké úrovni, vznikají malé skupinky, může vzniknout odpor vůči jednotlivci nebo dané činnosti;
- Normování (norming) – vytváří se skupinová pravidla a normy, přijímají se určité role, členové jsou rádi, že do skupiny patří, tvoří se cíle, dochází k upevňování vztahů, skupina začíná fungovat jako jeden kolektiv;
- Optimální výkon (performing) – jedná se o fázi s největším výkonem, skupina je společně spokojená, prožívá pocit uspokojení ze své odvedené práce, členové si jsou uvědomují své silné stránky;
- Ukončení (adjourning) – činnost skupiny se ukončuje, ve skupině se objevuje lítost, smutek a úzkost z rozpadu (Činčera, 2007, s. 23).

V sociálním rozvoji dětí má skupina nezaměnitelnou roli, protože při ní dochází k socializaci a zároveň k uspokojování svých potřeb (Hájek et al., 2008, s. 165).

Kromě vývojových fází má také skupina své pozice a sociální role. Sociální pozice odpovídá postavení jedince ve skupině. Sociální role znamená chování, které dané pozici odpovídá. Každý jedinec má ve skupině své práva a povinnosti. Pro skupinu jsou typické pozice a role, které se vytvářejí přirozeně nebo jsou jim přiřazeny. Pokud jedinec vykonává určitou pozici,

tak většinou přebírá i odpovídající roli. Může se stát, že ne všechny role jsou ve skupině obsazeny. Naopak jeden člověk může zastávat několik rolí. Sociální role a pozice nesou stejné názvy:

- Úkolový vůdce – jeho povinností a úkolem je plnit potřeby kolektivu, role úkolového vůdce spočívá v získání moci, vlivu a respektu;
- Socioemoční vůdce – ochotně se stará o pozitivní vztahy v kolektivu, musí se soustředit na členy a jejich problémy, potřebnou funkcí je nacházení kompromisů;
- Organizátor – koordinuje činnosti členů v kolektivu, jednotlivec musí být schopen komunikovat a jednat s lidmi, aby byla naplněna jeho role;
- Dokončovatel – pomocník organizátora, který pomáhá dokončit činnosti, musí být pečlivý a mít smysl pro detail;
- Myslitel – neboli hlava kolektivu, formuje myšlenky, nápady, podněty;
- Kritik – napomáhá předcházet vnější kritice, jedinec musí spojit kritické myšlení s loajalitou vůči kolektivu (kritizuje tak, aby pomohl a zároveň neškodil);
- Šašek – napomáhá členům k odreagování, zlehčuje situace, je vtipný;
- Extrovert – snaží se udržet dobré vztahy v kolektivu, je diplomatický, taktní a loajální vůči svému kolektivu (Novotná, 2010, s. 36-39).

V dané skupině může vzniknout i podskupina členu. Je přirozené, že někteří členové mají blíže k určitým členům než k ostatním. Děje se to například na základě sympatie, humoru, názoru nebo postavení. Můžou tak vznikat menší skupinky nebo koalice, které právě tvoří tyto členové. To může vést k napětí, které se stane zdrojem buď konfliktu a krize nebo vývojem skupiny. Je důležité, aby podskupiny mezi sebou nezápasily a v celé skupině se cítili všichni členové spokojeně (Helus, 2015, s. 33).

1.6 Vrstevnická skupina

Dítě se snaží socializovat do vrstevnické skupiny, neboť je to pro něj nesmírně důležité. Rozdíl mezi interakcí batolete s vrstevníky a dítětem mladšího školního věku je až trojnásobný. V období mladšího školního věku začíná přibývat různorodost vrstevníků, s nimiž se děti potkávají a tráví s nimi čas. Tyto sociální vztahy jsou pro ně nesmírně důležité, protože jsou klíčovým prvkem pro rozvoj sociální dovednosti. Mezi ně se řadí například komunikace či partnerská kooperace. Pokud by sociální vazby s vrstevníky chyběly nebo

byly negativní, tak to představuje určité riziko, které bude mít neoptimistický dopad na budoucí chování dítěte (Rubin et al., 1998 cit. dle Blatný, 2016, s. 93).

Pro vytvoření oboustranného přátelství je potřebná schopnost respektování odlišností druhého jedince. Pokud se chce dítě zapojit do společenských aktivit spolu s ostatními, tak je nutné, aby umělo přesunout vlastní přání a dokáže se podřídít skupinové touze a průběhu hry. To je například potřebné v kolektivních sportech. Jestliže tomu není schopné porozumět, má pouze touhu vyhrávat za každou cenu, schválně porušuje pravidla, ubližuje ostatním a je nepřejčný, tak v dané vrstevnické skupině nebude oblíbený a ostatní jedinci nebudou chtít být jeho přátelé. Pokud se i dítě nerado dělí, ale zároveň chce být obdarováno, protože svou osobu řadí vždy na první místo, bude shledávat vzájemnost jako obtížnou, a to může vést k osamělosti dítěte (Jedlička, 2017, s. 155-156).

Společný zájem vrstevníků v období mladšího školního věku začíná být důležitý nejen z hlediska stejné zábavy nebo hry, ale hlavním bodem se stává rovina zájmu o druhého jedince, důvěra a vstřícnost pomoci v případě potřeby (Asher a Pawuette, 2003 cit. dle Blatný, 2016, s. 93).

Přátelství mezi vrstevníky jsou více stabilní než v předchozím vývojovém období, ale stále se při různých neshodách a konfliktem mohou hojněji rozpadat. Ovšem je důležité, aby děti zažívaly tyto situace, neboť to přispívá k jejich osobnostnímu rozvoji (Rubin et al., 1998 cit. dle Blatný, 2016 s. 93).

Dítě začíná být ve větší míře ovlivňováno postavením ve vrstevnické skupině, kde zaujímá postavení člena. Takové postavení v kolektivu má dvě propojené, ovšem odlišné roviny. Jsou to roviny sociálních preferencí a vnímanou popularitou. Sociální preference vyjadřuje celkový rozsah přátelství, která ve skupině směřují k určitému dítěti. Naopak vnímaná popularita charakterizuje dosah jeho vlivu neboli moci v rámci vrstevnické skupiny (Garandeanu et al., 2011 cit. dle Blatný, 2016, s. 94).

Přátelství je v dětství nesmírně důležité pro duševní a fyzické zdraví. Každý jedinec se musí v průběhu času naučit to, že přátelé nejen přicházejí, ale také odcházejí, vytvářejí se nová přátelství, jiná trvá dlouhodobě a některé se rozpadá. Přátelství v dětství napomáhá dětem rozvíjet sociální a emoční dovednosti, snižovat stres a být součástí kolektivu. Mnoho dětí prožilo podstatnou část svého života v době pandemie COVID-19, takže není překvapivé, že nejsou imunní vůči oddělení od svých vrstevníků. I přestože se nemohly intenzivně potkávat v různých zařízeních, tak se setkávaly s novými zkušenostmi se svými rodiči,

sourozenci nebo domácími mazlíčci. V současné době je téměř většina dětí zpět ve školních zařízeních, a tak by se měly cítit dobře, setkávat se se svými přáteli a vrstevníky, nejen ve škole, ale také ve volnočasových zařízeních, kde probíhají zájmové kroužky. Na konci mladšího školního věku se začínají děti svěřovat navzájem jeden druhému a řeší vzájemně soukromé problémy (Rizzitano, 2021).

Pokud jde o přátelství mezi dívkami, většinou se buduje ve formě malých skupin, které mají dva až tři členy a navzájem se považují za nejlepší kamarádky. Jsou to ty dívky, které spolu nejvíce komunikují, sdělují si své pocity, zážitky, emoce, trápení, ale také společně hodnotí ostatní. Takové přátelství může být doprovázeno i touhou po stejnosti, kdy chtějí například nosit obdobné oblečení nebo mít stejné účesy. Pokud nastane ale situace, kdy má každá jiné názory, začnou panovat neshody, může dojít k rozpadu přátelství navždy. Významným prvkem dívčích skupin a přátelství je jejich vzájemná solidarita, která ve skupině panuje a je rozdílná vůči opačnému pohlaví. Děti mladšího školního věku si začínají uvědomovat rozdíly mezi dívkami a chlapci. Tím se mění i jejich koncepce přátelství, kdy si například raději ke společné hře nebo aktivitě zvolí jedince stejného pohlaví (Pugnerová, 2016, s. 224-226).

Janošová (2008, s. 142-143) uvádí, že je při dívčím přátelství často kladen důraz na hledání kompromisního řešení při vzniklém problému. Přesto i tak dochází často k malicherným konfliktům a pomlouvání. Některé dívky, zejména v mladším školním věku, mohou používat výhrůžky žalování nebo se uchýlit k intrikánským taktikám. To se děje hlavně pokud je v dosahu další potencionální kamarádka, která by mohla narušit momentální přátelství. Tyto dynamiky jsou součástí procesu učení se komunikovat a navazování nových vztahů. Dívky se dokážou bavit mezi sebou i nadřazeněji a nepřátelsky, pokud se vzájemně nepovažují za kamarádky. Pokud se dívky nacházejí ve větší skupině, může snadněji docházet ke konfliktům častěji než ve skupině chlapecké.

Vrstevníci naplňují mnoho potřeb, které jsou pro dítě nezbytné a můžou je souběžně vykonávat nejen kamarádi, ale také rodiče či sourozenci. Jedná se o potřeby:

- Potřeba citové jistoty a bezpečí. Ta by měla být vykonávána hlavně u rodiny, ale mohou ji uspokojovat i vrstevníci. Dítěti poskytují emoční oporu v nejrůznějších situacích, sdílejí spolu problémy, které se s dospělými nebo rodiči nedají řešit. Dítě je ve společnosti kamarádů nebojácné. Vrstevnická opora může mít nejen pozitivní smysl, ale také negativní.

- Potřeba učení je nesmírně důležitá. Jakýkoliv kontakt s vrstevníky se stává důležitým zdrojem nových zkušeností. Dítě se skrze vrstevnickou skupinu učí novým znalostem, schopnostem a dovednostem, které jsou přijímané jinak než pod vlivem dospělého. Rozdíl nastává i v motivaci k osvojování nových znalostí a dovedností. Dětem přijdou užitečnější ty, které využijí při kontaktu s vrstevníky. Pro děti je nesmírně důležitý přímý kontakt s vrstevnickou skupinou, neboť se učí rozmanitým sociálním dovednostem, zároveň se učí spolu komunikovat, řešit konflikty, spolupracovat i soupeřit, vzájemně se podpořit a umět si pomoci. Toto vládnutí je pro děti velkou motivací proto, aby do skupiny zapadli.
- Touha po sebeuplatnění v rámci vrstevnické skupiny může být jednodušeji uspokojována než u dospělých jedinců. Pokud se vrstevníci sami sobě rovnají, tak to představuje rovnocennou referenční skupinu, kdy se dokážou vzájemně motivovat (Vágnerová a Lisá, 947-948).

Veškeré vlivy vrstevníků, nejenom pozitivní, ale také negativní, se uskutečňují převážně ve volném čase. Proto je důležité, aby dospělí jedinci pomohli dětem a mládeži vytvořit návyk na aktivní a smysluplný volný čas. Čím je dítě mladší, tím je zodpovědnost dospělých větší, neboť mají větší vliv na organizaci dětského volného času a výběr aktivit, kterým se bude věnovat. Ovšem volba volnočasových aktivit není absolutně bezpodmínečná, protože závisí na subjektivních faktorech (sociální postavení rodičů, dovednosti, návyky nebo osobní vzdělání) a objektivních faktorech (prostředí, stávající nabídka či dostupnost určitého obsahu) (Ilišin, 2001 cit. dle Opić a Đuranović, 2014, s. 2).

Existuje pět kategorií přijetí vrstevníků, které lze identifikovat jako:

- Populární: Tyto děti jsou velmi oblíbené, často jsou vybírány a mají velmi vysoký status v určité skupině vrstevníků. Většinou mají pozitivní nominace od ostatních jedinců.
- Kontroverzní: Oblíbenost dětí se mění v závislosti na kontextu a konkrétní skupině dětí, které je volí. Mohou, ale také nemusí být oblíbené, to záleží na jedincích či skupinách, které je vybírají a na dané situaci.
- Odmítnutí: Jedná se o nejméně oblíbené děti, vrstevníci si je nechtějí vybrat.
- Opomíjení: Takové děti nejsou značeny jako nejoblíbenější, ale ani jako nejméně oblíbení. Jsou často přehlíženy nebo ignorovány svými vrstevníky.

- Průměrné: Děti jsou někde uprostřed v oblasti přitažlivost vrstevníků. Nejsou nejoblíbenější, ale nespádají ani do kategorie, kde jsou odmítané děti (Carter a Nutbrown, 2016, s. 3-4).

2 VÝZNAM ORGANIZOVANÝCH VOLNOČASOVÝCH AKTIVIT PRO ROZVOJ DÍTĚTE

Funkce a cíle volnočasových aktivit, obsahy, dostupnost, metodika i materiální vybavenost se výrazně rozšířily oproti minulosti. Dětem a mládeži se v současné době otevírá velké množství zájmových činností, mohou se dobrovolně rozhodovat a vybírat činnosti, které jim napomůžou k seberealizaci (Stašová et al., 2015, s. 121).

Základem nabízených volnočasových aktivit jsou různorodé činnosti, které jsou zaměřeny na individuální zájmy a preference jedinců. Vedení dětí k organizovaným činnostem směřuje k plánování jejich volného času, během kterého může dojít k rozvíjení a navozování zájmů. Nejvíce zájmů je uskutečňováno ve skupinách, buď ve formálních nebo neformálních. Mezi formální skupiny patří kroužky, soubory, oddíly či kluby a do neformálních skupin se řadí fankluby nebo volná sdružení sběratelů. Uspokojování zájmů v rámci skupiny a kolektivu, pod odborným dohledem, může přinášet pozitivní výsledky, které mohou být doprovázeny pocitem uspokojení ze získaného úspěchu (Hájek et al., 2008, s. 163).

Volnočasové aktivity procházejí jednotlivými stádii vývoje nejen dítěte, ale i dospělého jedince. Napomáhají jednotlivcům se rozvíjet, obohacovat, zlepšovat, vzdělávat se či směřovat k pozitivním cílům. Takové aktivity jsou v současné době poskytované a hojně podporované zařízeními jako jsou domy dětí a mládeže (Hájek et al., 2008, s. 40-42).

Zájmové aktivity podněcují k rozvoji poznávacích procesů, mezi které se řadí vnímání, paměť, fantazie, myšlení, představivost a řeč. Děti se z vlastní snahy a aktivního zaměření osvojují nové dovednosti, získávají znalosti či se učí používat teoretické poznatky v praxi. Postupem času se dítě získává dovednosti plánování svého volného času a rozvíjí schopnost řešit různé problémy, které se mu mohou vyskytnout. Na tomto základě se dítě učí formulovat cíle své činnosti, promýšlí a plánuje způsoby splnění stanovených cílů, překonávat nejrůznější překážky, regulovat své emoce a objektivně zhodnotit své úsilí a vykonanou činnost. Volnočasové aktivity ovlivňují jedince, protože podporují a rozvíjejí samostatnost, tvořivost, představivost nebo společenskou aktivitu. Jestliže dítě bude mít kladný vztah k různým činnostem a celoživotnímu vzdělávání, tak to bude mít pozitivní dopad například na širší uplatnění v životě či na výběr budoucího povolání. Zároveň pokud se již dítě v mladším školním věku naučí svědomitě využívat svůj volný čas, je pravděpodobné, že bude volný čas využívat smysluplně i v dospělosti a stáří (Ledecká et al., 1991 cit. dle Pávková, 2002, s. 98).

Pro rozvoj dítěte má skupina nezastupitelnou roli, neboť jedinci upevňují vzájemné vztahy (Ledecká et al., 1991 cit. dle Pávková, 2002, s. 98).

Pozitivní vliv na úspěch žáků má pravidelné zúčastňování se na mimoškolních aktivitách. Více než 80% dětí a mládeže se účastní mimoškolních aktivit. Takové zapojení do mimoškolních aktivit je nesmírně důležité pro jedince a jeho rozvoj, sociální chování, vztahy s vrstevníky nebo začlenění (Christison, 2019, s. 17).

Všechny aktivity, které se konají ve volném čase lze rozlišovat na strukturované a nestrukturované aktivity. Je nezbytné, aby děti trávili čas oběma aktivitami, neboť každá z nich má významný vliv na jejich rozvoj a socializaci. Důležité je děti motivovat k těmto aktivitám, které na ně mají pozitivní vliv (Dimitrijević Pejčić a Petrović, 2018, s. 11)

Podle Mohonex a Stattin (2010 cit. dle Dimitrijević Pejčić a Petrović, 2018, s. 11-12) strukturované aktivity volného času jsou vykonávány a organizovány dospělým jedincem či jedinci, kteří mají za úkol splnit určité sociální a behaviorální cíle. Rozdíl mezi strukturovanými a nestrukturovanými aktivitami nespočívá v jejich druhu činností, ale v realizaci během volného času. Strukturované aktivity vyžadují pravidelnou účast na aktivitách, daná pravidla chování a zapojení, a hlavně jsou řízeny dospělým vedoucím. Aktivity jsou zaměřeny na rozvoj dovedností, schopností a kompetencí a v průběhu času dochází ke zvyšování a složitosti aktivit. Mezi aktivity se řadí například sportovní, hudební nebo kreativní činnosti. Dítě může hrát například florbal se svými kamarády venku, ale pravidelně dochází na tréninky do tělocvičny a je zapsáno do určitého klubu či volnočasového zařízení. Obě zmíněné aktivity jsou stejného druhu, ale liší se ve své struktuře.

Nestrukturované aktivity jsou zpravidla relaxační nebo spontánní aktivity, které vznikají bez stanovených, přísných pravidel nebo vedení ze strany dospělého. Primárním cílem není rozvoj aktivit, ale slouží hlavně k odpočinku, socializaci, relaxaci a pocitu štěstí. Spadají sem například činnosti jako je sledování televize, trávení času s přáteli, poflakování se nebo poslech hudby (Dimitrijević Pejčić a Petrović, 2018, s. 13).

Veškeré aktivity řadíme ve struktuře osobnosti k vlastnostem aktivačně – motivační. Zájmy nás celkově motivují k činnosti, které jsou zaměřeny na uspokojení předmětu zájmu. Člověk většinou rozvíjí ty zájmy, ve kterých je sám úspěšný a dosahuje uspokojení z prováděné činnosti. Zájmové aktivity pozitivně formují efektivitu výchovy a vzdělávání, dále jsou socializačním nástrojem, a stávají se hlavními komponenty individuálního i společenského

rozvoje. Rozvíjejí se na základě existujících potřeb a cílem je jejich uspokojení. Můžeme je rozdělit dle úrovně činnosti, časového trvání, koncentrace, obsahu nebo požadavků společnosti (Hájek et al., 2008, s. 164-166).

2.1 Ovlivňování volného času dětí mladšího školního věku

Jestliže správně, včasně a svědomitě ovlivňujeme volný čas dětí a mládeže, může to mít velký význam prevence před nežádoucími negativními vlivy. Jedinci, kteří ve svém volném čase nemají různorodé aktivity a nudí se, mohou lehce podlehnout vlivu vrstevníků a začít vytvářet a provádět nevhodné činnosti. Mezi ně spadá například záškoláctví, vandalismus, používání návykových látek nebo jiné nepřijatelné chování. Proto má pedagogické ovlivňování volného času velký význam (Zelinová, 2012, s.13).

Volný čas dětí a mládeže a jeho správné naplňování aktivitami hraje důležitou roli, která se podílí na uvaření osobnosti mladého člověka a na jeho pozitivní socializaci do společnosti. Následkem snížení kvality společenské péče o volný čas dětí a mládeže se může stát nárůst negativních společenských jevů, které jsou nežádoucí. To naznačuje, že pokud společnost zajistí kvalitní trávení volného času dětí a mládeže, může tím předejít či kompenzovat nedostatkům školního systému nebo rodinného prostředí a vlivu. Zmíněné rodinné prostředí má největší vliv na osvojování aktivit ve volném čase. Rodina ovlivňuje dítě tím, jak na něj výchovně působí, ale také jak ho ovlivňuje každodenním životem (Ministerstvo školství, mládeže a tělovýchovy odbor pro mládež, 2002, s. 5).

Veškeré vlivy vrstevníků, nejenom pozitivní, ale také negativní, se uskutečňují převážně ve volném čase. Proto je důležité, aby dospělí jedinci pomohli dětem a mládeži vytvořit návyk na aktivní a smysluplný volný čas. Čím je dítě mladší, tím je zodpovědnost dospělých větší, neboť mají rozsáhlejší vliv na organizaci dětského volného času a výběr aktivit, kterým se bude věnovat. Volba aktivit ve volném čase však není absolutně bezpodmínečná, tzn. závisí na subjektivních faktorech, mezi které spadá sociální postavení rodičů, osobní vzdělání, dovednosti a návyky a objektivních faktorech. Jedná se například o stávající nabídku a dostupnost určitého obsahu, prostředí, kulturní hodnoty či tradice (Ilišin, 2001 cit. dle Opic a Đuranović 2014, s. 2).

Úspěchy ve volnočasových aktivitách znamenají nejen pocit štěstí a uspokojení, ale také další motivaci k seberozvoji a snaze zopakovat stejný nebo vyšší úspěch. Volnočasové aktivity mají, nejen pro děti v mladším školním věku, pozitivní vliv na samotný rozvoj osobnosti jedince, podílejí se na vzniku přátelství a navázání nových vztahů. Zároveň se děti

učí vzájemnému respektu a toleranci k okolí. Volnočasové aktivity dětí hrají významnou roli i jako příprava na jejich smysluplné využívání v průběhu jejich života. Pro děti se tyto získané zkušenosti a dovednosti stávají základem pro správné využívání času i v budoucnu a zároveň přispívají k osobnímu růstu (Hájek et al., 2008, s. 28-29).

Na začátku školní docházky by dítě mělo navštěvovat zájmovou činnost. Málomocné dítě dokáže říct, která činnost je pro něj konkrétně vhodná (Špaňhelová, 2008, 122).

Děti v mladším školním věku si nadále velmi často hrají, přestože se již objevuje i práce ve škole. Velmi rádi sportují a mají v oblibě různé soutěže. Dívky přechází od hraní s panenky a kočárky k zájmovým aktivitám, jako jsou ruční práce, kreslení, tanec či četba. Zájem dítěte roste. Spolu s rodiči vybírají zájmové útvary, které by dítě mohlo bavit, nadšeně se hlásí do spousty z nich a většinou bývá i motivací v kroužku přítomnost spolužáka (Kopecká, 2011, s. 142).

Pro zápis dítěte do zájmového útvaru rozhoduje dle rodičů hlavně nejbližší sociální zázemí. Mezi to spadá místo bydliště, rodina, vrstevnické skupiny. Kromě jiného jsou volnočasové aktivity rozděleny podle nejrůznějších hledisek jako je pohlaví, věk, sociální příslušnost, zdravotní stav nebo třeba zaměření zájmu. V dnešní době si již dívky nevolí typické dívčí aktivity, jako je sportovní gymnastika, balet či dívčí zpěvácký sbor, ale také aktivity, které jsou charakteristické spíše pro chlapce. Například bojové nebo adrenalinové sporty (Hájek et al., 2008, s. 31.)

Zájmová činnost má aktivní charakter, zahrnuje volní složku a výrazně formuje osobnost vychovávaného. Zájem můžeme definovat jako individuální vlastnost, která vyjadřuje vztah k předmětům či jevům, jimž jedince přisuzuje zvláštní význam a tím podstatně ovlivňuje jeho osobnostní rozvoj. Tato skutečnost se projevuje v činnostech jednotlivce, protože ty jsou vždy spojeny s citovými prožitky. Zájmy dětí mladšího školního věku nejsou většinou tak diferencované, a proto je potřebné předkládat jim různorodé činnosti, aby si mohli vybírat. Charakteristickým projevem tohoto věku je zapálení a nadšení pro danou činnost, ovšem pokud je dostatečná a vhodná motivace. Jedinci si vyzkouší, co je baví, při čem dosahují skvělých výsledků nebo naopak co je nebaví. Tím mohou prohlubovat dovednosti a schopnosti dané aktivity. Čím jsou děti starší, tím více se zájmy prohlubují a vymezují. Děti a mládež se na základě aktivní účasti na zájmovém vzdělávání učí nejen plánovat činnosti, ale také se snaží vypořádat a vyřešit vzniklé problémy. Dále se učí stanovit si cíle, naplánovat cestu k tomuto splnění, překonávat překážky a objektivně zhodnotit svou snahu a výsledky činnosti. Toto je velmi důležité pro seberozvoj. Samotná účast dětí na zájmové

aktivitě od počátku školní docházky vytváří postupný návyk, ve kterém se dítě učí efektivně využívat svůj volný čas. Tento vliv může být přínosný i pro budoucí život, protože jakmile se tuto dovednost a návyk naučí v dětství, bude ji možné aplikovat i v dospělosti (Němec, 2002, s. 23-25).

Autor Jansa (2018, s. 24) uvádí, že kromě mimoškolních zájmových činností jsou u dětí čím dál oblíbenější moderní technologie. Mezi ně spadají aktivity jako jsou sledování televize, videoher, seriálů a filmů a v neposlední řadě trávení času na telefonech, kde se nachází spousta platform k trávení volného času. K tomu se vztahuje vážný problém, který spočívá v nevhodném výběru těchto technologií. Rodiče dětí by tohle měli korigovat a dohlížet na jejich manipulaci. Kromě jiného je u dětí oblíbená i četba, která podporuje fantazijní myšlení a jazykové kompetence.

S tím souhlasí i Vágnerová (2005, s. 517). Ta uvádí, že dětský věk je věkem, kdy začíná převládat pozornost k televizi a sledování různých videí a filmů. Roste také obliba v poslechu hudby nebo čtení. Postupem času se jen mění styl a zaměření vybraných činností.

2.2 Funkce výchovy ve volném čase

Je nezbytné analyzovat, na co všechno se má volný čas dětí a mládeže zaměřovat a k čemu by měl sloužit. Proto má oblast výchovy své určité funkce, které mohou vytvářet podklad pro vytváření aktivit. Mezi ně se řadí funkce preventivní, výchovně-vzdělávací, sociální a zdravotní. Tyto funkce jsou naplňovány různě, a to například dle poslání dané organizace nebo instituce pro volný čas (Hájek, 2008, s. 89). Níže jsou funkce konkrétně uvedeny.

Preventivní funkce je zaměřena na předcházení negativních vlivů, které by mohly vzniknout v důsledku například nudy dětí a mládeže, nevhodnému chování nebo užívání alkoholu, drog či kouření. Máme tři roviny prevence, které se mohou vyskytovat a realizovat v mimoškolních a školních zařízeních. První je primární prevence, která je určena veškeré populaci, v případě školy do ní spadají všichni žáci. Například se jedná o semináře a besedy o bezpečnosti nebo různé preventivní programy. Druhou prevencí je sekundární. Ta je již orientována na skupiny, u kterých je předpoklad, že by mohlo vzniknout nebezpečí nežádoucí činnosti nebo chování. V podstatě jde o riziko dané skupiny. Poslední je terciární prevence, jejíž cílem je už výchovná práce a poradenství s jedinci, kteří daným problémem trpí a je potřeba zabránit jejich recidivě (Zelinová, 2012, s. 30).

Za prioritní a velmi důležitou funkci je zvolená funkce výchovně – vzdělávací. Při naplňování funkce se organizace, instituce a zařízení pro výchovu mimo vyučování řídí legislativními předpisy, které stanovují rámec možností, poslání a rozsah jejich působnosti. Jedná se o funkci, která je zaměřena na úmyslné formování osobnosti jedince a plnění stanovených reálných cílů za pomoci pedagogických prostředků. Výchova ve volném čase poskytuje možnosti rozvoje jedince, a to například v prohlubování zájmů, osvojování si nových dovedností, zlepšení schopnosti uspokojovat potřeby, anebo také v motivování jedince. Kromě jiného se rozvíjejí poznávací procesy a rysy osobnosti (Hájek et al., 2008, s. 70).

Dle Hájka et al. (2008, s. 72) je naplňování sociální funkce prováděno v rozdílné míře a různými způsoby dle jednotlivých zařízení a institucí pro výchovu ve volném čase. Zprv se může sociální funkce chápat jako péče o děti, zajištění jejich dohledu a bezpečnosti, poskytnutí různorodých činností, v době, kdy skončilo jejich vyučování. V takovém případě sociální funkci plní školská zařízení, například školní družina. Mohou ji také naplňovat výchovná a ubytovací zařízení anebo zařízení pro ochrannou a ústavní výchovu. Zadruhé může být sociální funkce brána z hlediska sociálních vztahů. Například kdy se lidé dostávají do společenského prostředí. Zde mají možnost komunikovat, navazovat nové vztahy, a to hlavně s lidmi, kteří mají například stejné názory či zájmy. Volnočasové skupiny mají obrovskou nabídku činností, které jsou zaměřeny nejen na věk, ale třeba na zdravotní stav nebo preferovaný zájem o činnost. Jedinec má tak možnost rozvíjet své sociální kompetence, komunikativní dovednosti nebo vcítění do ostatních. Samotná účast na volnočasových aktivitách má pozitivní dopad na socializaci jedince do společnosti. Za třetí může být sociální funkce vnímána jako šance ke stabilizaci rozdíly mezi odlišností materiálními a psychologickými podmínkami dětí v rodinách.

Zdravotní funkce je také nepostradatelnou součástí. Zařízení pro výchovu mimo vyučování zajišťuje střídání pohybových, odpočinkových a duševních činností. Ke správnému naplnění zdravotní funkce patří i dobré mezilidské vztahy, vyhovující prostředí nebo dodržování bezpečnostních zásad (Zelinová, 2012, s. 30).

Výchovné působení ve volném čase musí přispívat ke zdravému tělesnému, duševnímu a sociálnímu vývoji. Udržovat optimální zdravotní stav jedinců lze pomocí různých způsobů:

- Střídání různorodých činností – práce, škola a odpočinek, duševní a tělesné činnosti, individuální nebo aktivita prováděna v menších a větších skupinkách, aktivity spontánní a organizované;
- Poskytování možností ke správnému a přiměřenému dennímu pohybu – nejlépe na čerstvém vzduchu, dostatek pohybu směřuje ke zdravému vývoji, zařadit pohyb do každodenní rutiny;
- Dodržování zdravého stravování, správné stravovací návyky, pitný režim, omezení nevhodných nápojů a potravin z automatů;
- Upevňování hygienických návyků – vést děti k poctivému dodržování, dále návyky péče o osobní věci, oděv, obuv či návyků kulturního stravování, význam má i hygiena prostředí vychovávaného;
- Dodržování zásad bezpečnosti práce – regulováno příslušnými právními předpisy, stejně jako u hygienických požadavků, pedagog je musí dodržovat (Hájek et al., 2008, s. 70-71).

2.3 Funkce volnočasových aktivit – funkce volného času

Rozhodnutí o tom, jakým způsobem využíváme volný čas, lze posuzovat ve dvou rovinách. První rovina se týká společenské funkce, zatímco druhá rovina zahrnuje funkci volného času pro člověka a jeho osobní rozvoj a obohacování. Existuje několik klasifikací funkcí volného času podle různých autorů, ale všechny se často dělí buď z hlediska individua nebo společnosti. Některé spíše pohlížejí na význam volného času a jiné poskytují návody, které slouží k poukázání na to, co a jakým způsobem zlepšit z hlediska působení volného času (Knotová, 2011, s. 32).

Dumazedier (1962 cit. dle Hamřík, 2022, s. 29) uvedl, že existují tři funkce volného času a to funkce rozvoje osobnosti, zábavy a relaxace. Funkce rozvoj osobnosti poskytuje jedinci možnost vzdělávat se, přicházet s novými nápady, zdokonalovat se nebo tvorbě nových myšlenek. Jedinec má svobodu ve svém myšlení, rozhoduje o tom, jaké činnosti nebo aktivity bude vykonávat, aby byly pro jeho prospěch. Zábava plní roli redukci nudy a její zaměření se soustředí na oblíbené činnosti a místa, které vedou k zábavě a přinášejí pocit naplnění a spokojenosti. Funkce relaxace spočívá v aktivitách, kleté napomáhají jednotlivci zotavit se z únavy, a to nejen fyzické, ale také psychické. Tyto funkce se navzájem prolínají, doplňují, střídají nebo působí i samostatně.

S tímto rozdělením souhlasí i autoři Kara a Özdedeoğlu (2017 cit. dle Karaderi, 2021, s. 42-43), kteří uvádějí, že volný čas má tři základní funkce a to odpočinku, rozvoje a zábavy. Funkce odpočinku se týká volného času, který jednotlivcům nabízí nejrůznější aktivity, při nichž si mohou odpočinout, zrelaxovat a zbavit se stresu. Funkce zábavy bývá naplněna, při různých typech aktivit, které mohou být přínosem pro zdraví, fyzickou a psychickou pohodu. Jestliže je volný čas využíván správně, tak to může přinést mnoho důležitých prvků pro vlastní rozvoj a sebezdokonalení. Funkce rozvoje je také důležitá pro sociální začlenění jednotlivce, rozvíjení názorů nebo hledání sebe sama.

Dle Filipové (1966 cit. dle Knotová, 2011, s. 34) je rozdělení funkcí volného času pouze na teoretické úrovni, neboť se v reálném čase všechny funkce vzájemně prolínají nebo může jedna funkce, v určité situaci, převládat nad ostatními.

Naopak autor Rojek (2005 cit. dle Knotová, 2011, s. 34). provedl detailní analýzu a rozčlenil funkce volného času do čtyř konkrétních kategorií. To poskytuje důkladný pohled na různé aspekty a účely, jaký volný čas může plnit. Jedná se o funkci manipulativní, protože je volný čas prostředkem sociální hierarchie. Dále je to funkce regulativní, kdy volný čas řídí životní styly a způsoby života. Předposlední funkcí je funkce identitní. Zde se jedná o funkci, při níž je volný čas použit k sociální inkluzi nebo exkluzi. Jedinec se stává členem určitého společenství, například člen ve fotbalovém klubu. V mnoha případech vytváří volný čas prostor pro opozici vůči tlaku společnosti, a to umožňuje jedincům vyjadřovat své názory a postoje.

Dle Pávkové (2002, s. 121-134) je posláním středisek pro volný čas dětí a mládeže aktivně plnit výchovně-vzdělávací funkci prostřednictvím široké nabídky zájmových aktivit a také naplňovat funkci rekreační, která je důležitá. Jsou zařazovány do sítě škol a školských zařízení, aby efektivně podporovala rozvoj, osvojení dovedností a vzdělávání jedinců. Poskytují mnoho činností, které se dělí například dle možností, zájmu či dostupnosti. Například se jedná o zájmovou činnost pravidelnou, příležitostnou, dále o nabídku spontánních aktivit nebo prázdninovou táborovou činnosti.

2.4 Hra

Přirozeností dětí je si hrát. Na základě her dochází k seznamování se světem, učení se novým schopnostem či znalostem, které dítě rozvíjí. Během nich dochází k osvojování si pohybových nebo společenských dovedností, které mohou uplatnit v budoucnosti. Pohybové hry jsou jednou z forem, která je pro děti v mladším školním věku velice zajímavá a

přínosná. Mohou rozvíjet nejen fyzickou kondici, ale také sociální učení. Hra má tak vliv na formování celé osobnosti jedince (Perič, 2004, s. 8).

Michálková uvádí (2023, s. 1), že nejvýznamnějším výchovným prostředek je hra. Je považována za nejlepší a nejsnadnější formu aktivního odpočinku. Na základě aktivit neboli her, dochází k rozvoji jedince. Ten se pomocí her naučí přijímat nejenom výhru, ale také prohru. To se může pozitivně odrážet i v budoucím životě. Hra odkrývá i negativní vlastnosti člověka, se kterými lze pracovat a postupně je oslabovat.

Nedílnou součástí volnočasových aktivit je hra. V tomto vývojovém období má hra své právoplatné místo, které je důležité, neboť je hra součástí dětského života. Samotné dítě může získat u druhých oblíbenost svou odvážností, obratností či mrštností. Popularita při hře někdy nabývá větší důležitost nebo úspěch ve škole. Hra je již spíše konkrétní a nemá takové fantazijní rozměry jako tomu bylo v předškolním období. Začíná být složitější, má jasně daná pravidla, která se dodržují. Pro vývoj dítěte je důležité, aby mělo radost ze své výhry, ale také se musí naučit prohrávat a přát výhru i ostatním. Hry by měly rozvíjet u dítěte sociální dovednosti, kreativitu, rychlost, přesnost nebo tělesnou zdatnost. Je nesmírně důležité, aby si s dítětem hráli i dospělí, kteří ukazují nejen správnost hry, ale i, přirozenost nebo radost ze hry (Špaňhelová, 2008, s.122).

Děti si začínají hrát více ve skupinkách a při hře vzájemně spolupracují. Mezi nejoblíbenější tvořivé hry spadají konstruktivní a námětové hry, které mají bohatší rysy a reálnější obsah. Mezi oblíbené patří i ty hry, při nichž děti využijí pohyb. Jsou důležité jako kompenzace duševní práce a dlouhého sezení v lavicích ve škole (Hájek et al., 2008, s. 90).

II. PRAKTICKÁ ČÁST

3 ÚVOD K PRAKTCKÉ ČÁSTI

Cílem diplomové práce je zjistit, jaký je efekt aktivit pro podporu vztahů v zájmovém kroužku dívek mladšího školního věku, který je uskutečňován pod záštitou domu dětí a mládeže. Ve výzkumu se zaměřujeme na děti mladšího školního věku, konkrétně na dívky. V kontrastu se školním prostředím, kdy je třída stabilní a uzavřená skupina, do níž není možné dobrovolně vstupovat nebo ji opouštět a spolužáky si dítě nemůže vybírat, je zařízení středisko volného času dobrovolné, protože dítě si může vybrat, zda bude do zájmového útvaru docházet či nikoliv. Tím se v dítěti podporuje vlastní rozhodování (Vágnerová, 2001, s. 255).

Je nezbytné, aby se v těchto zařízeních neopomíjely sociální vztahy nejen mezi dětmi a mládeží, ale i pedagogy a jinými pracovníky. Jestliže by se dítě necítilo v zájmovém kroužku přijaté a spokojeno, mohlo by to mít dopad na jeho psychické zdraví. Obzvlášť děti mladšího školního věku začínají více tíhnout k vrstevnickým vztahům. Je pro ně důležitý jakýkoliv kontakt a zpětná vazba od vrstevníků, protože se tím utváří jejich sebepojetí. Vztahy si již začínají vybírat, a to hlavně na základě společných zájmů, aktivit a osobnostních preferencí (Thorová, 2015, s. 407-408).

Stejně jako třídní kolektiv, tak i kolektiv v zájmovém kroužku je sociální skupina. Děti jsou téměř stejného věku, kdy se společně vyvíjí a rostou. Postupem času se učí empatii, komunikaci, smyslu pro fair play, sociálnímu vnímání či vzájemnému respektu. To vše napomáhá k osobnostnímu rozvoji, protože si mohou vytvořit takové vztahy, které je budou posilovat ve vlastním růstu (Braun, 2014, s. 78).

Na základě analýzy sociálních vztahů navrhne program, který bude zaměřen na posilování a podporu vztahů a stmelení kolektivu dívek ve volnočasové aktivitě. Efekt tohoto programu budeme ověřovat.

3.1 Cíle výzkumu

Hlavním cílem výzkumu je analyzovat efektivitu aktivit, které napomáhají k podpoře vztahů v zájmovém kroužku dívek mladšího školního věku.

Dalším cílem je zjistit, zda existuje rozdíl ve zlepšení vztahů dětí účastnících se aktivit pro podporu vztahů v zájmovém kroužku a těmi, které se aktivit neúčastní.

3.2 Výzkumné otázky

Hlavní výzkumná otázka: Jaká je efektivita aktivit, které napomáhají k podpoře vztahů v zájmovém kroužku dívek mladšího školního věku?

VO1 Jaký je rozdíl ve zlepšení vztahů dětí účastnících se aktivit pro podporu vztahů v zájmovém kroužku a těmi, které se aktivit neúčastní?

3.3 Design výzkumu

Pro specifický účel našeho výzkumného šetření jsme se rozhodli provést **pedagogický experiment**. Cílem je prozkoumat existenci vztahu nebo rozdílu mezi dvěma a více fenomény, jevy, mezi příčinou a následkem. Dělí se na krátkodobé a dlouhodobé experimenty. Podle různých hledisek existuje několik druhů pedagogických experimentů. Například přirozený, laboratorní, individuální nebo orientační experiment (Jansa, 2012, s. 74). V našem výzkumu se jedná o přirozený experiment, odborně nazýváno *in vivo*, neboť probíhá v přirozeném prostředí kolektivu, konkrétně v tělocvičně základní školy a domě dětí a mládeže. Realizovaný experiment **probíhal šest měsíců**, a to od začátku října 2023 do konce března 2024.

Pro vyhodnocení výsledků je klíčové porovnání dvou skupin subjektů, a to experimentální skupiny a kontrolní skupiny. Experimentální skupina je ovlivněna metodou experimentu a kontrolní skupina je experimentem neovlivněná (Šafránková, 2019, s. 219).

Ve výzkumu máme stanovanou **jednu experimentální skupinu** mažoretek a **dvě kontrolní skupiny** zájmových skupin.

Do našeho výzkumu jsme zařadili i metodu pozorování, která je běžně užívaná v pedagogickém výzkumu nebo sociálních vědách. Pozorování musí splňovat určitá kritéria. Musí být plánované, systematické a také objektivní. Tato metoda má různé možnosti využití v kvalitativním i kvantitativním výzkumu (Průcha, 2014, s. 370-371).

V našem výzkumu budeme používat metodu nestrukturovaného a zúčastněného **pozorování**, které je typické pro kvalitativní výzkum. Průcha (2014, s. 376-377) uvádí, že v tomto případě výzkumník vstupuje k pozorování bez předběžného strukturování sledovaných procesů a nezapisuje si je podle zvolených kategorií, ale zaznamenává jejich průběh tak, jak se realizuje. Dokonce může být výzkumník součástí činností pozorovaných osob, tzn. aktivně se účastní průběhu událostí. Realizovaný průběh aktivit a naše metoda pozorování je zaznamenána v příloze k diplomové práci.

3.4 Výzkumný soubor a realizace výzkumu

V našem výzkumu se zaměřujeme na vývojové období mladšího školního věku. Jedná se o období, kdy dítě přijímá nové role a oficiálně vstupuje do společnosti. Začíná vnímat své postavení, zařazuje se do vrstevnických skupin a potřebuje být akceptováno okolím (Vágnerová a Lisá, 2021, s. 267).

Základní výzkumný soubor tvoří děti mladšího školního věku, které navštěvují zájmový kroužek mažoretek v instituci pro výchovu mimo vyučování, konkrétně v domě dětí a mládeže. Informace od Odboru školské statistiky a analýz MŠMT (2023) ukazují, že v České republice ve školním roce 2022/2023 existovalo celkem 324 zařízení domů dětí a mládeže, do kterých docházelo 222 073 dětí, z nichž 120 942 jsou dívky.

Výběrový soubor tvoří 20 dívek mladšího školního věku ve věkovém rozmezí od 7 do 12 let, které navštěvují zájmový útvar mažoretek ve vybraném domě dětí a mládeže. V rámci výzkumného šetření jsme zvolili **záměrný výběr**. Toto rozhodnutí jsme učinili kvůli specifickému účelu našeho výzkumu. Vedoucí zájmového kroužku, který je zároveň výzkumníkem, zdůrazňuje důležitost udržování zdravých vztahů ve skupině. Ze své osobní sedmileté praxe plyne potvrzení, že je potřebné udržování kladných sociálních vztahů ve skupině, které jsou nezbytné pro efektivní fungování celého kolektivu. Z hlediska zachování anonymity a chránění osobních údajů nebudou ve výzkumu uváděna celá jména a příjmení dívek, ale pouze písmena jmen. Byly vybrány dvě kontrolní skupiny, které jsou tvořeny dětmi mladšího školního věku z vybraných zájmových kroužků. Ty jsou organizovány a vedeny pod stejným volnočasovým zařízením jako vybraný zájmový kroužek mažoretky.

Výzkumu se zúčastnilo celkem 45 dětí. Konkrétně to bylo 20 dívek ze zájmového kroužku mažoretek (experimentální skupina) a také 25 dětí ze dvou zájmových kroužků, kteří byli vybráni jako kontrolní skupiny. Dotazníkové šetření se podalo dětem ve věku 6–12 let, aby bylo splněno věkové rozmezí mladšího školního věku. Rozdány byly vytištěné dotazníky, ke kterému se jsme podaly instrukce k jejich řádnému vyplnění. Samotné vyplnění dotazníků trvalo v každém zájmovém kroužku okolo 5 minut. Celkově bylo rozdáno 90 dotazníkových šetření a jejich návratnost byla 100%, neboť každé dítě vyplnilo obě formy t-testu. Dům dětí a mládeže, na kterém se výzkumné šetření provádělo, projevil zájem o výsledky výzkumu. Na jejich základě by chtěli zkvalitňovat a rozvíjet vztahy kolektivů v zájmových útvarech.

V rámci našeho výzkumu se bude jednat o velkou sociální skupinu mažoretek, která tvoří základ pro experimentální skupinu, a dvě střední kontrolní skupiny.

3.5 Výzkumný nástroj

Za účelem zjištění, jaká je efektivita aktivit pro podporu vztahů v zájmovém kroužku dívek mladšího školního věku, volíme **kvantitativní pojetí**, protože chceme zmapovat sociální vztahy v zájmovém kroužku dívek mladšího školního věku po realizování aktivit na podporu vztahů. Informace jsou v rámci našeho výzkumu získávány od dívek, které do zájmového kroužku pravidelně dochází.

Výzkumnými nástroji, který jsme zvolili v naší diplomové práci, jsou **dotazníkové šetření** a **podpůrné aktivity** pro pozitivní vztahy ve skupině. Za účelem zjištění efektivity aktivit pro podporu vztahů v zájmovém kroužku dívek mladšího školního věku jsme využili dotazník B-4 (2000), který je určen ke zmapování vztahů mezi dětmi, sebevnímání dětí a jejich preferencemi ve třídě.

Dotazníkové šetření B-4 je vytvořeno Richardem Braunem v roce 2000 a slouží k diagnostice vztahů v kolektivu. Metoda je určena pro žáky na prvním stupni základních škol, konkrétně pro žáky od 2. třídy. Jedná se tedy o děti mladšího školního věku.

Dotazníkové šetření je složeno ze 4 otázek, kdy musí respondent na volný řádek dopsat jméno jiného dítěte nebo zaškrtnout odpověď ze dvou možností. V první a druhé otázce je využívána klasická sociometrická metoda. Děti vybírají tři vrstevníky ve skupině, kteří jsou jim sympatičtí, oblíbení a mají je rády a další tři, kteří jsou jim nesympatičtí, neoblíbení a nemají je rády. Podle jejich odpovědí lze vytvořit sociogramy a sociometrické matice. Tím získáme informace, kdo má v kolektivu vůdčí postavení a kdo je naopak vyčleňován. Třetí otázka zaznamenává osobní subjektivní hodnocení dětí ze strany každého jednotlivce. V levém sloupečku jsou vlastnosti, které děti volí jako kladné, v pravém sloupečku jsou vlastnosti, které jsou pro děti záporné. Zde mají respondenti za úkol, připsat ke každé vlastnosti jednoho člena z kolektivu. Poslední otázka představuje hodnocení kvality kolektivu z pohledu dítěte. Účastníci volí odpovědi: ano-ne. Tato otázka může naznačovat různé problémy, které se v kolektivu mohou vyskytovat.

Samotné vyhodnocení dotazníkového šetření probíhá obvykle okolo 20 minut. Princip těchto dotazníků spočívá v porovnávání kladných a záporných „zisků“ v daném kolektivu. Hierarchie kolektivu vzniká odečtením negativních zisků od pozitivních. Když se tyto zisky sečtou, získají se kompletně informace o atraktivitě nebo neatraktivně dítěte v kolektivu.

3.6 Způsob zpracování dat

Pro dosažení lepších vztahů v zájmovém kroužku mladších dívek byl vypracován program aktivit. Všechna nasbíraná data byla následně analyzována a systematizována pomocí programu Microsoft Excel. K dosažení zjištění všech výzkumných otázek jsme použili několik výzkumných metod.

Pro náš výzkum jsme zvolili **párový t-test**. Tento test se využívá v situacích, kdy se opakovaně (například dvakrát) změří určitá proměnná ve stejné skupině. Cílem je zjistit, zda mezi výsledky tohoto měření existuje statisticky významný rozdíl. Je potřebné, aby opětovné měření probíhalo za stejných podmínek, jako prvotní měření (Chrásková, 2007, s.129-130). Tento test jsme zvolili nejen pro experimentální kolektiv, ale i pro kontrolní skupiny.

Při analýze dotazníku B-4 provádíme srovnání pozitivních a negativních zisků dítěte ve zájmové skupině z otázek č. 1, 2 a 3. Jestliže odčteme od kladných hodnot ty záporné a poté děti seřadíme podle této posloupnosti, získáme hierarchii ve třídě. Dítě s nejvyšším, nebo také jinak řečeno s nepozitivnějším, číslem je považován za nejoblíbenějšího v kolektivu, zatímco ten s nejnižším číslem je považován za nejméně oblíbeného. Celkový součet zisků dítěte nám poskytuje přehled o míře diskuse o daném jedinci ve třídě a umožňuje nám určit jeho atraktivitu či neatraktivitu. Vše jsme zaznamenali do tabulek, a kromě toho jsme vytvořili neuspořádanou sociometrickou matici a sociogramy.

Každá položka v dotazníkovém šetření má stanovený počet bodů:

1. Které tři spolužáky máš nejraději?
 1. +3b.
 2. +2b.
 3. +1b.
2. Které tři děti ze třídy by sis za kamarády nevybral?
 1. -3b.
 2. -2b.
 3. -1b.
3. K uvedeným vlastnostem uveď jméno jednoho spolužáka, který je:
Spolehlivý.....+1b. Nespolehlivý.....-1b.

Zábavný.....+1b. Protivný.....-1b.

Se všemi kamarád.....+1b. Osamocený.....-1b.

Jména, která respondenti vybrali jako odpovědi na třetí otázku a přiřadily k jednotlivým vlastnostem, jsme zaznamenali do tabulky spolu s počtem bodů, které každá dívka získala.

K vyhodnocení 3. a 4. otázek v dotazníkovém šetření, jsme použili metody deskriptivní (popisné) statistiky. Rozdíly v hodnocení efektu v závislosti na pohlaví ve zlepšení vztahů dětí účastnících se aktivit pro podporu vztahů v zájmovém kroužku a těmi, které se aktivit neúčastní je prozkoumána pomocí tabulek četností.

3.7 Program aktivit

Pro posílení a zkvalitnění vztahů v dívčím zájmovém kroužku byl vypracován program aktivit. Program je **autorsky navržen výzkumníci** s cílem podpořit vztahy, zlepšit spolupráci a komunikaci mezi členkami zájmového kroužku mažoretek. Jeho efektivita bude ověřena pomocí dotazníkového šetření B-4. Kromě toho bude v průběhu pozorována změna ve vzájemných vztazích. Mezi hlavní cíl programu patří vytvoření prostředí, které podporuje pozitivní vztahy, vazby a vlastní rozvoj v kolektivním prostředí.

Program je tvořen jedenácti aktivitami, které se zaměřují na zlepšení spolupráce, komunikace, posílení týmového ducha či posílení vzájemné důvěry. Aktivity byly realizovány v rámci tréninkových hodin zájmového útvaru mažoretek. Dny a místa konání jsou napsány u každé aktivity. Všechny činnosti byly uskutečňovány od počátku října 2023 do konce března 2024, tedy šest měsíců. Jako příklad uvádíme jednu z jedenácti aktivit, která byla realizována na nácviku. Aktivita nese název: „**Hůlka za hůlku**“.

Určení: Rozehřívací aktivita sloužící k opakování jmen, zapojení všech dívek do kolektivu a zdokonalování práce s batonem.

Čas: 35 minut

Cíl aktivity: Společné zlepšování a naučení správného výhozu batonu do výšky, komunikace a spolupráce, která se pomalu rozvíjí v malé skupince, poté ve větší a následně v celém kolektivu. Aktivita je také zaměřena na zopakování jmen, které již dívky znají.

Instrukce: Dívka uprostřed kruhu vyhodí do vzduchu hůlku a vysloví jméno jiné dívky, která musí baton chytit.

Průběh hry: Uprostřed kruhu stojí jedna dívka, která drží hůlku v ruce. Obě ruce hůlky ji poslouží k tomu, aby ji vyhodila do vzduchu a zároveň zvolila jméno jiné dívky. Ta musí

rychle vběhnout do kruhu a chytit hůlku, aby nedopadla na zem. Pokud to nestihne, stává se další dívkou ve středu a volí další účastníci. Pokud však hůlku úspěšně chytí, stává se středem původní hráčka.

Datum realizace: 11.11.2023

Místo realizace: Tělocvična základní školy

Realizovaný průběh aktivity: Aktivita začala rozdělením dívek na čtyři skupiny po pěti dívkách. Poté následovalo vysvětlení pravidel, při němž neměl nikdo žádný dotaz. Dívky vytvořily kruh a v něm si nechaly jeden baton. Na počátku aktivity si každá skupinka zvolila dívku, která bude ve středu kruhu a bude hru začínat. Určené dívky si stouply doprostřed kruhu a držely hůlku oběma rukama. Po odstartování aktivity dívky vyhodily, ve svém kruhu, hůlku do vzduchu a zakřičely jedno jméno. Zvolené dívky se snažily hůlku chytit, aby nespadla na zem. To se povedlo na první pokus třem dívkám. Tento postup se opakoval pět minut. Dívkám se poměrně dařilo hůlky chytat a zároveň si tak opakovaly jména.

Po uplynutí stanového času jsme čtyři skupinky spojily do dvou větších skupin. Princip aktivity probíhal nadále stejně. Zezačátku to bylo pro dívky těžší, protože se nejen zvětšil prostor pro házení a chytání batonu, ale zároveň i přibýlo dívek v kruhu. V obou skupinách se prostrídaly minimálně dvakrát všechny dívky. Pokud se někomu nedařilo hůlku správně hodit nebo chytit, ostatní je podporovaly, aby to nevzdávaly nebo jim poradily.

Poté jsme zkusili obě skupiny spojit. Vznikl tak jeden velký kruh, který zabíral velkou část tělocvičny. Zezačátku se dívkám nedařilo hůlky správně házet, ale ani chytat. Postupně si ale našly způsob, jak to lze provést a zvládnout. Úskalí aktivity bylo v nejmladších členkách skupiny. Ty nedokázaly hůlku vyhodit vysoko do vzduchu. Nicméně i tak si poradily a než hůlku vyhodily, tak řekly dotyčné dívce, že ji řeknou, aby se připravila. Tím obešly pravidlo, protože jsme toto na začátku aktivity zapoměli zmínit, a tak vše proběhlo v pořádku.

Kromě aktivity také proběhla i edukace v podobě výhozů, které jsou pro mažoretky nesmírně důležité a jejich naučení je potřebné. Zároveň se odbourával strach z pádu batonu na hlavu nebo jinou část těla.

Po skončení aktivity proběhla evaluace s názvem *Na stranu*. Dívkám jsme podávali otázky, na které lze odpovědět ANO nebo NE. Na jedné straně tělocvičny byla odpověď ANO a na druhé NE, dívky stály uprostřed. Otázky byly následující:

- „*Bavila Tě aktivita?*“
- *Šlo ti házet hůlku do vzduchu?*
- *Podářilo se ti baton chytnout čtyřikrát?*

- *Šlo ti to více v malé skupince po pěti dívkách?*
- *Bavilo tě házet hůlku do vzduchu?*
- *Máš teď menší strach, že tě hůlka může praštit?*
- *Pamatuješ si již všechna jména?“*

Na otázky odpověděly pozitivně téměř všechny dívky stejně nebo se odpovědi lišily minimálně.

Vytažení z aktivity: Aktivita je zaměřena k zopakování jmen v kolektivu, odbourání strachu z batonu, naučení správného výhozu batonu a ke vzájemné spolupráci.

Kompletní program aktivit je uveden v příloze k diplomové práci, nikoliv v rámci diplomové práce. Program byl naplněn nejen pohybovými aktivitami, ale také kreativními.

4 ANALÝZA A INTERPRETACE DAT

Ve čtvrté kapitole se zabýváme analýzou a interpretací dat. Analyzovaná data objasňujeme pomocí stanovených výzkumných cílů. Interpretované výsledky jsme hodnotili pomocí standardizovaného dotazníku, které má určité bodové hodnocení. Výzkumné šetření probíhalo zmíněnou formou dotazníkového šetření B-4 od autora R. Braun. Tento typ dotazníku je publikován především pro děti mladšího školního věku, které navštěvují první stupeň základní školy. Celkem se šetření zúčastnilo 45 respondentů, kteří vyplnili obě formy t-testu.

Z dat získaných z dotazníkového šetření B-4 byly vytvořeny tabulky, neupravené sociometrické matice a sociogramy. Prvně jsou zaznamenána data z prvního a druhého šetření sledované experimentální skupiny dívek, které navštěvují zájmový kroužek mažoretek. Následně jsou zaznamenány data kontrolních skupin jiných zájmových kroužků, které organizuje stejná volnočasová instituce.

4.1 První šetření dotazníku B-4 – Mažoretky – Experimentální skupina

První výzkumné šetření zájmové skupiny mažoretek proběhlo 6. října 2023 během tréninkového bloku. Do kolektivu stálých děvčat přišlo několik nových dívek a zároveň vybrané dívky přešly do jiné věkové kategorie. Celkem je ve skupině dvacet dívek, kdy nejmladší dívka má 7 let a nejstarší 12 let. Je nutné zmínit, že se skupina nachází ve vývojové fázi formování. Tato etapa je charakterizována seznámením členů ve skupině, sestavením pravidel a představení společných cílů a aktivit. V této etapě převládá nejistota ve spolupráci či počáteční úzkost členů (Tuckman a Jensen, 1977 cit. dle Výrosta et al., 2019, s. 242). S touto charakteristikou oponujeme, neboť došlo k seznámení nových a stávajících členů, tvorbě pravidel a vymezení cílů, kterých chtějí dívky během školního roku docílit.

Na základě odpovědí na první a druhou otázku v dotazníkovém šetření byla sestavena tabulka č. 1. V ní je zaznamenán počet získaných bodů, které dívky získaly připsáním oblíbenosti či neoblíbenosti. Tabulka rovněž poskytuje přehled sociální hierarchie uvnitř skupiny.

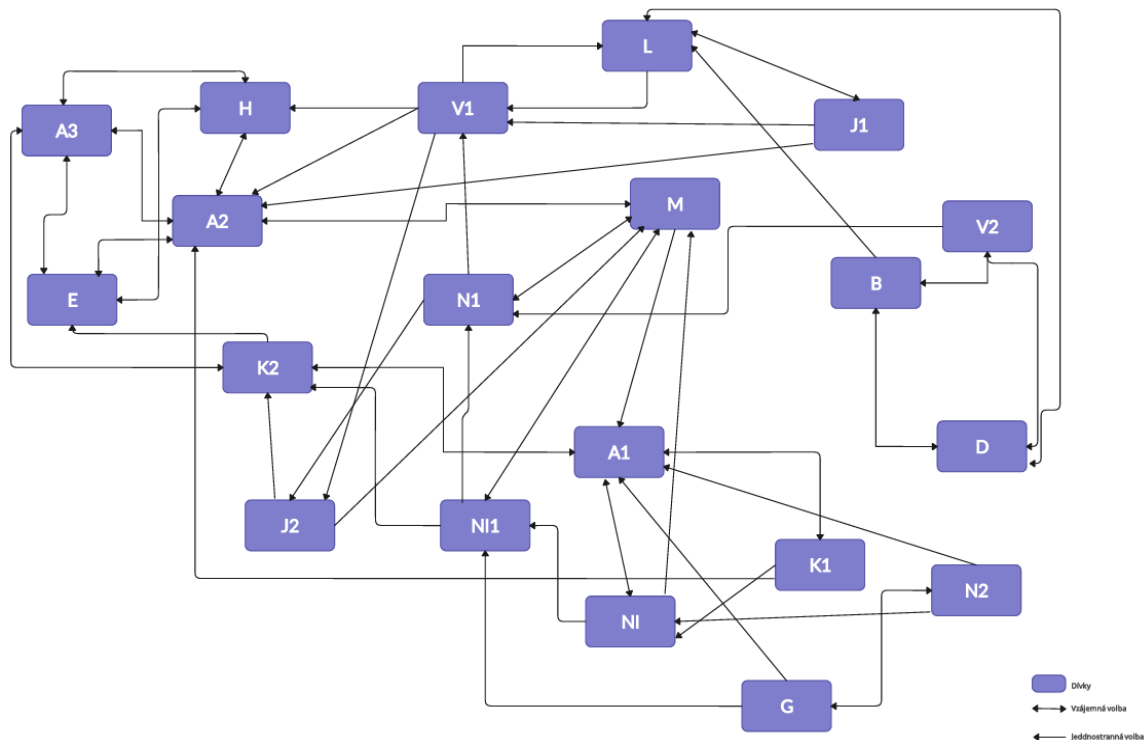

Obrázek 1: Sociogram - 1. šetření – Mažoretky

Z první otázky dotazníkového šetření jsme získali data, které nám umožnily vytvořit sociogram. Podle Chrásky (2007, s. 213) jsou sociogramy „mapy“, které ukazují neformální vztahy v sociálních skupinách. Z tohoto důvodu jsme se rozhodli vytvořit tuto mapu z pozitivních vztahů dívek v mažoretkách. Z analýzy sociogramu vyplývá, že každá dívka je spojena s minimálně jednou další dívkou ze skupiny. Volby jsou mezi nimi vzájemné nebo pouze jednostranné. Pokud jsou vztahy mezi dívkami pozitivní, může to vést k příjemné atmosféře, která je pro fungování skupiny nesmírně důležitá. Na první pohled je viditelné, že nejvíce pozitivních voleb získala A2, A1 a M. Avšak je zřejmé, že i přes propletenost voleb nevykazují vysokou míru soudržnosti a některé dívky jsou na okraji voleb, konkrétně N2 a J1. Sociogram vypovídá o dvou malých skupinách, které jsou tvořeny z dívek V2, B, D a H, A3, A1 a E. Dívky mezi sebou hodně komunikují a spolupracují.

V malých skupinách, které se skládají ze 2-6 členů, se vyskytují rozmanitější interakce mezi účastníky, které obohacují fungování skupiny (Novotná, 2010, s.186). Je přesto důležité, aby k interakci docházelo mezi všemi členy, nikoliv pouze v menších skupinách, kde jsou vztahy vzájemně propletené. Pokud by skupina dvaceti dívek byla tvořena z několika malých či středních skupin, mohlo by docházet k častým střetům a konfliktům. Naším posláním je posílit zdravé vztahy mezi všemi dívkami pomocí připravených aktivit.

jmeno	A1	A2	E	M	H	A3	N1	N11	L	B	K2	V1	D	J1	N11	V2	K1	J2	G	N2
+ body	11	10	10	9	9	9	8	6	6	6	6	5	5	5	4	4	2	2	2	1
- body	0	0	3	3	4	3	0	0	21	4	7	6	13	7	0	7	0	1	0	0
hierarchie	11	10	7	6	5	6	8	6	-15	2	-1	-1	-7	-2	4	-3	2	1	2	1
počet volících	6	6	5	6	6	7	3	3	11	4	7	6	9	5	3	5	2	3	1	1

Tabulka 1: Hierarchie - 1. šetření – Experimentální skupina

Hierarchie ve skupině se odvozuje z bodů, které byly získány během šetření, přičemž záporné body jsou odečteny od kladných hodnot. Celkový počet voleb, které dívka či dítě získalo, je součtem všech jednotlivých voleb od ostatních. V řádku „počet volících“ je uvedeno, kolik dětí hlasovalo pro konkrétní dítě. Analýza tabulky nám umožňuje pochopit sociální vztahy mezi jednotlivými dívkami. Pokud dívka získá tři a více bodů, naznačuje to, že je populární, oblíbená a pravděpodobně je považována za dobrou kamarádku. Naopak, pokud má dívka více záporných bodů, je pravděpodobně v kolektivu neoblíbená.

Z prvního dotazníkového šetření je patrné, že všechny dívky získaly minimálně jednu pozitivní volbu. To znamená, že každá dívka je v kolektivu začleněna. Nejvíce kladných bodů, konkrétně 11, získala A1, kterou uvedlo 6 dívek, že ji mají rádi. Hned deset kladných bodů získala dívka A2 a E. Stejného počtu bodů, konkrétně 9, dosáhla dívka M, H a A3. Nejmladší dívka N2 získala pouze bod. Zapříčiněno to může být tím, že byla v mažoretkách nová. Zároveň ale i nová dívka L dostala celkem 21 negativních bodů. Dívka D obdržela o 8 bodů méně, tedy 13, a to nejspíš z důvodu, že se zpočátku nácviků chovala odtazité a zamlkle. Hierarchii skupiny určují body z voleb, kdy jsou od kladných hodnot odečteny záporné hodnoty. Je vymezena ve třetím řádku této tabulky. Nejvíce voleb bylo opět u dívky L.

Na základě pozitivních a negativních získaných voleb dívek byla vytvořena neuspořádaná sociometrická matice, která vyznačuje konkrétní vzájemné či jednostranné volby.

jméno	A	A2	M	N1	V1	N2	E	K1	H	D	V2	N12	L	B	J1	N1	K2	A3	J2	G
A	X			+	-			+							-		+			
A2		X					+		+		-		-	-				+		
M	+		X							-	-	+	-			+				
N	+		+	X								+	-		-				-	
V1		+			X				+										+	
N2	+			+		X			-	-								-		+
E		+					X		+									+		
K1	+	+	-	+				X		-				-						
H		+			-		+		X	-			-					+		
D			-						-	X	+		+	+			-			
V2									+	X		-	+		+	-	-			
N12			+							-	-	X			-	+	+			
L					+		-		+				X		+		-	-		
B									+	+			+	X						
J1		+			+								+		X					
N1			+		+					-			-		-	X			+	
K2	+						+						-				X	+		
A3		+			-		+		+				-				+	X		
J3			+					+									+		X	
G	+					+						+								X

Obrázek 2: Neuspořádaná sociometrická matice - 1. šetření – Experimentální skupina

Ze sociometrické matice můžeme vyčíst jednotlivé vztahy mezi dívkami. Ve sloupcích jsou uvedena jména dívek spolu s počtem voleb, které získaly. V řádcích jsou zapsána jména dívek a jejich označení pro koho hlasovaly. Oranžovou barvou jsou značeny vzájemné pozitivní volby a modrou vzájemné negativní volby. Znaménka bez zbarvení + a - jsou značky pro jednostranné volby. Zvláště zajímavá je skutečnost, že počet vzájemně negativních voleb dosahuje osmi, zatímco počet pozitivních voleb činí třicet šest. Toto naznačuje, že dívky volí nejen v pozitivním smyslu, ale také v negativním. Dívka v posledním sloupci obdržela pouze jednu vzájemnou pozitivní volbu, a to od dívky N2, která má také pouze tuto volbu. Negativní vzájemné volby bychom chtěli připraveným programem aktivít snížit a v nejlepším případě odstranit.

vlastnost	spolehlivý	zábavný	se všemi kamarád	protivný	nespolehlivý	osamocený
A1	0	3	4	2	0	0
A2	2	4	4	0	0	0
M	3	1	3	4	1	0
NI2	1	1	2	0	0	1
V1	2	1	2	0	0	1
N2	3	0	3	0	0	0
E	1	2	4	2	2	0
K1	0	0	2	0	0	0
H	1	1	5	0	0	0
D	0	0	2	0	1	2
V2	0	1	2	0	2	1
NI1	1	0	3	0	0	1
L	0	0	4	4	1	1
B	1	0	3	2	3	1
J1	3	0	3	0	0	4
N1	1	4	3	0	0	0
K2	0	1	3	0	0	0
A3	1	0	2	0	0	0
J2	1	0	2	0	1	0
G	0	0	2	1	1	0

Tabulka 2: Vlastnosti - 1. šetření – Experimentální skupina

Ve 3. otázce dívky přiřazovaly k označeným vlastnostem jména dívek z kolektivu. Každý hlas představuje jeden bod. Jedná se nejen o pozitivní vlastnosti jako spolehlivý, zábavný a se všemi kamarád, ale také negativní vlastnosti nespolehlivý, protivný a osamocený. Všechny volby dívek byly zaznamenány následovně. Jako spolehlivé bylo označeno třináct dívek z celkových dvaceti. Nejvíce byly označeny dívky M, N2 a J1, a to celkově se třemi hlasy. Dívka V1 získala dva body. Za nejméně spolehlivou byla zvolena B se třemi volbami. Jako nevíce zábavné byly označeny dívky se čtyřmi volbami, a to A2 a N2. Naopak dívky M a L byly čtyřikrát zvoleny jako nejvíce protivné. Dvě volby vlastnosti zábavy, ale zároveň protivnosti dostala E. Podle dívek se nejvíce se všemi kamarády dívka H, která obdržela pět pozitivních voleb. Se čtyřmi volbami se umístila na druhém místě A1, A2, E a L. Dvě dívky označily, že všechny jsou mezi sebou kamarádky a neuměly vybrat pouze jednu. Nejvíce osamocenu je ve skupině dívka J1 se čtyřmi body a za ní D se dvěma volbami.

Poslední otázka dotazníkového šetření B-4 směřovala k posouzení kvality kolektivu. Toto hodnocení kvality kolektivu je pro nás nesmírně důležité, protože nám poskytuje informace o vnímání a hodnocení kolektivu ze strany samotných účastníků. To nám napomáhá lépe porozumět dynamice skupiny a rozpoznat případné problémy či oblasti, na které je potřeba se zaměřit a vylepšit.

proměnné	spokojenost	hádavá třída	těšení	agresor	ubližovaný
celkem	A-20, N-0	A-0, N-20	A-20, N-0	A-0, N-20	A-0, N-20

Tabulka 3: Kvalita kolektivu - 1. šetření – Experimentální skupina

Z výsledků 4. otázky dotazníkového šetření byla sestavena tabulka č. 3, kde symbol A zastupuje kladnou odpověď (ANO), zatímco symbol N označuje zápornou odpověď (NE). Všechny účastnice uvedly, že nejsou hádavý kolektiv, žádnému z účastnic není ubližováno a nikdo ve skupině není ten, kdo by ubližoval ostatním. Ve skupině mažoretek není nikdo, kdo by do tréninkových hodin chodil z donucení nebo nechutí. Tato skutečnost je úzce spojena se spokojeností, neboť ve skupině nedochází k nepříjemným situacím a převažuje, dle výsledků, pohodová atmosféra. Pro pokračování výzkumu je klíčové, aby tato rozhodnutí zůstala neměnná, neboť zde není možnost zdokonalení odpovědí, ale ke zhoršení vnímání kolektivu může dojít kdykoliv.

4.2 Druhé šetření dotazníku – B-4 – Mažoretky – Experimentální skupina

Po realizaci programu aktivit, který probíhal šest měsíců, nastalo vyplnění post-testu dotazníku. Druhé výzkumné šetření zájmové skupiny mažoretek proběhlo 29. března 2024 během tréninkového bloku. Z výsledků prvních dvou otázek vznikla tabulka č. 4. V ní jsou zaznamenány počty bodů, které dívky získaly na základě udělení oblíbenosti nebo neoblíbenosti. Tabulka ilustruje sociální hierarchii uvnitř mažoretkové skupiny. Pozitivní vztahy mezi dívkami jsme znovu zaznamenali do sociogramu (Obr. 3). Pro snadnější komparaci s výsledky prvního šetření přikládáme pod sociogram z března i ten ze října.

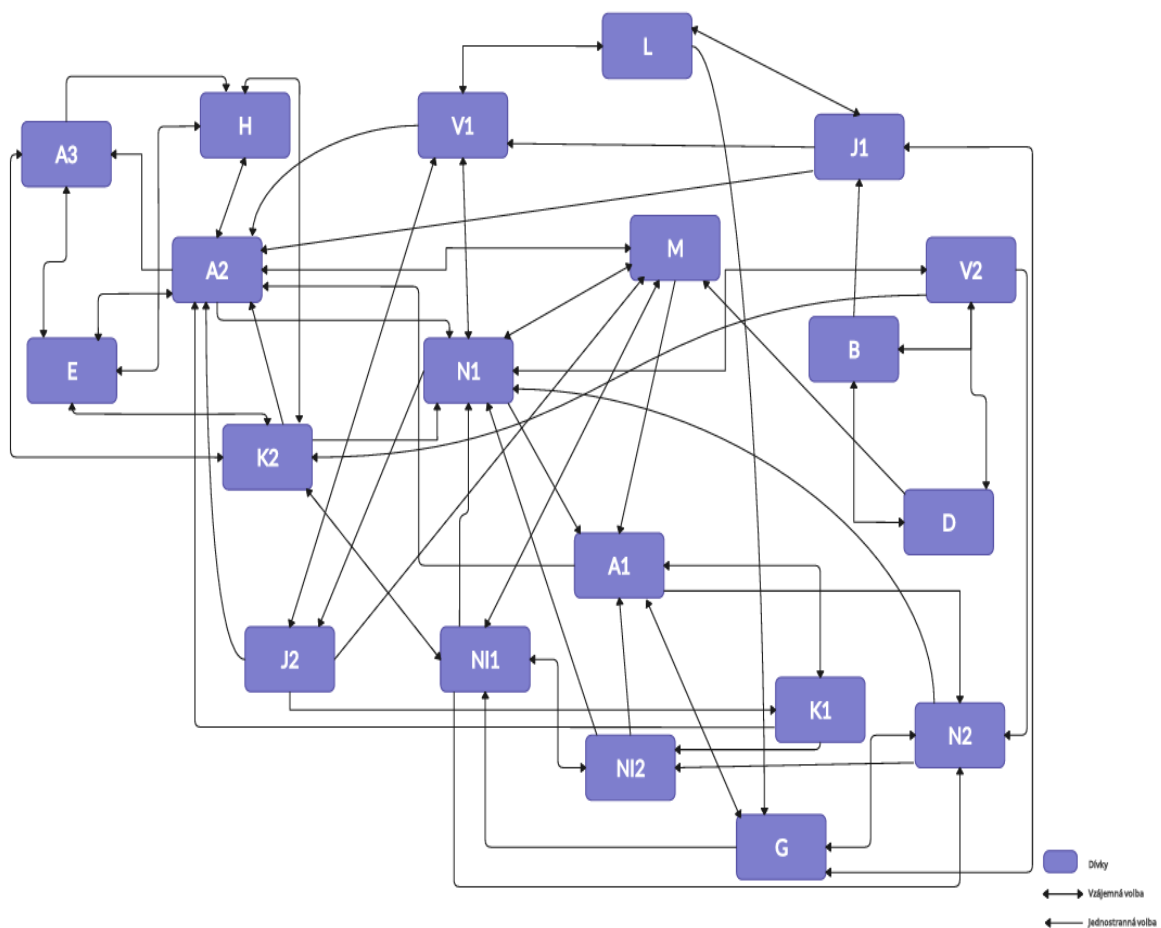

Obrázek 3: Sociogram - 2.šetření – Experimentální skupina

Na této straně nalezneme pozitivní síť vztahů dívek z druhého a prvního šetření.

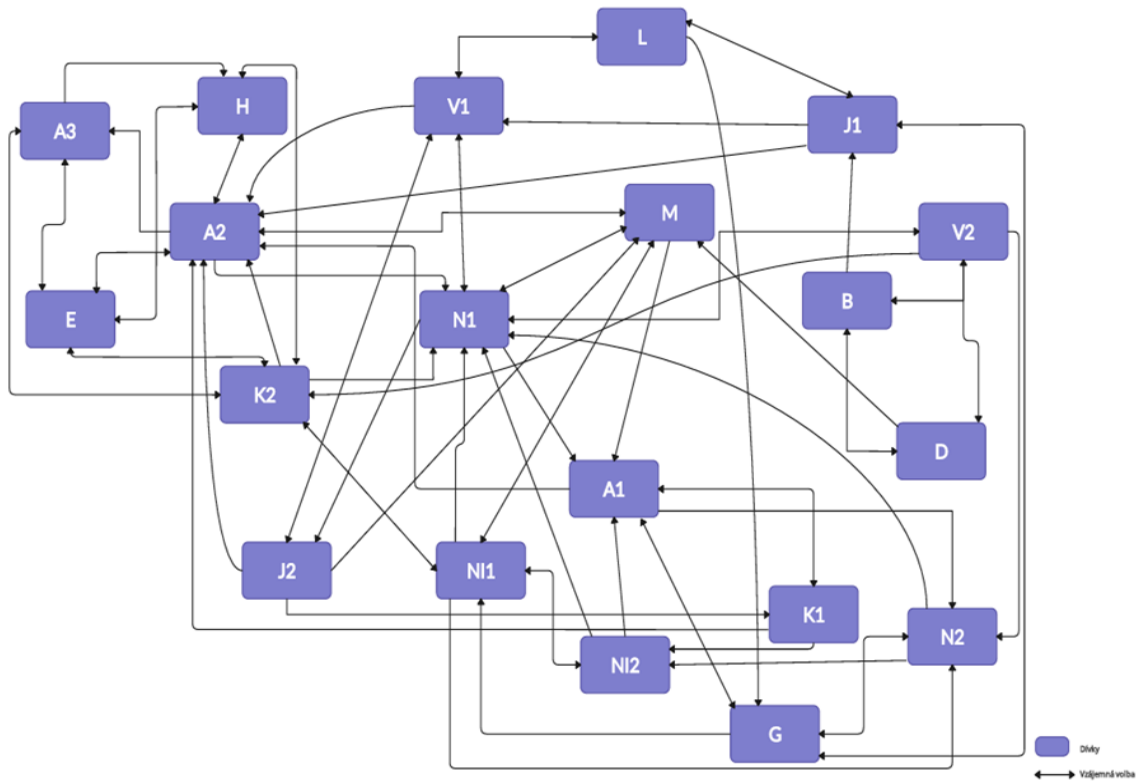

Obrázek 4: Komparace sociogramů - 2. šetření – Experimentální skupina

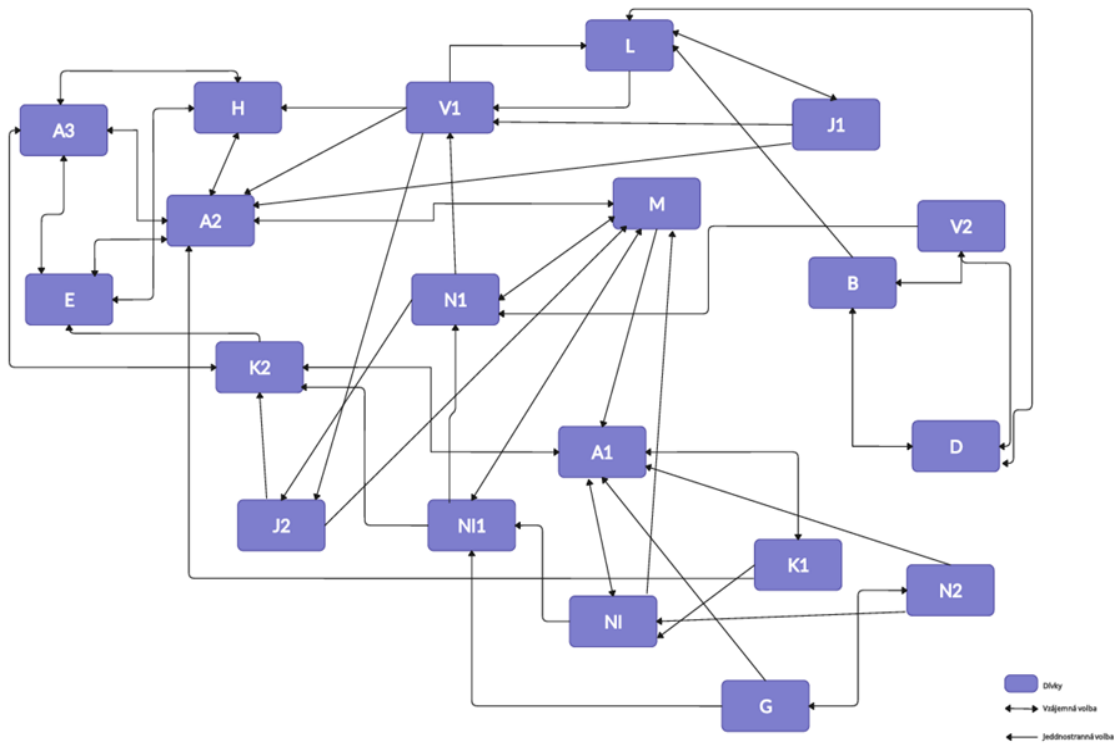

Obrázek 5: Komparace sociogramů - 1. šetření – Experimentální skupina

Z analýzy sociogramů je zřejmé, že **pozitivní vztahy** mezi dívkami se od říjnového šetření **zvýšily**. Vztahy jsou nyní komplexnější a vzájemnější. Můžeme potvrdit, že skupina prochází procesem normování směrem k dosažení optimálního výkonu. Jak uvádí Tuckman, Jensen (1977 cit. dle Výrosta et al., 2019, s. 242), ve fázi normování by měla skupina držet pospolu, překonávat konflikty prostřednictvím vzájemné dohody a dodržovat stanovená pravidla. Ve fázi optimálního výkonu by pak měla skupina aktivně spolupracovat na dosažení cílů a sdílet společné hodnoty. Chování jednotlivých členů by mělo být efektivní a přispívat k celkovému úspěchu. V současné době lze pozorovat, že skupina směřuje k těmto cílům a proces normování probíhá úspěšně a směřuje k optimálnímu výkonu.

Pokud jde o individuální volby, které lze vyčíst ze sociogramů, pozorujeme zvýšenou propojenost mezi účastnicemi. Tento trend ukazuje na prohlubující se vztahy a vzájemnou interakci v rámci kolektivu. Častější propojenost naznačuje, že se jednotlivé dívky skupiny více zapojují do sociálních interakcí a navazují silnější vazby. Tento jev může být důsledkem rostoucí důvěry a sounáležitosti mezi členy skupiny, což přispívá k posílení týmového ducha a efektivní spolupráci. Jedním příkladem je nejmladší dívka N2, která v prvním šetření obdržela pouze jednu vzájemnou volbu, ale nyní dostala čtyři opětované volby. Tento nárůst lze přičíst k tomu, že se účastní mažoretek již šest měsíců, což ji umožnilo v průběhu času navázat vztahy s ostatními dívkami na základě realizovaných aktivit. Realizované aktivity také napomohly ostatním dívkám pochopit, že věk a výška nejsou v sociálních vztazích zásadními faktory. Tento závěr potvrzuje i zvýšený počet dívek, které se volily navzájem. Více než dvojnásobné volby obdržela od ostatních dívek N1, která byla volena osmkrát. V žádném z průběhů šetření nezůstala žádná z dívek nezvolena.

Malé skupiny, které se při prvním šetření objevily, nezmizely úplně, ale jejich volby se rozšířily, a to i mezi sebou navzájem několikrát. Domníváme se, že v průběhu času mohou tyto malé podskupiny postupně zaniknout, neboť se situace jeví jako správný směr vyvíjení.

jméno	A1	A2	E	M	H	A3	N1	N11	L	B	K1	V1	D	J1	N11	V2	K2	J2	G	N2
+ body	9	14	12	9	4	7	8	4	6	2	5	2	6	6	6	11	7	6	3	7
- body	0	0	1	2	0	0	0	0	0	6	3	2	6	2	0	2	0	1	3	2
hierarchi	9	14	11	2	9	7	8	4	8	-4	2	0	0	4	6	9	7	5	0	5
počet volčích	5	8	5	6	4	3	7	3	2	4	6	5	4	5	3	4	2	2	5	5

Tabulka 4: Hierarchie - 2. šetření – Experimentální skupina

V tabulce č. 4 je vyobrazena hierarchie mažoretek z druhého šetření. Všechny dívky v současnosti obdržely minimálně dvě pozitivní volby od ostatních dívek, což svědčí o posílení sounáležitosti ve skupině mažoretek. Navíc byla více upevněna podpora týmové práce, kdy jsou všechny dívky voleny, jsou vítány a uznávány za svou přítomnost. To může vést k lepší komunikaci a spolupráci, která je nesmírně důležitá. V rámci realizovaných aktivit jsme zařadily hry, které tuto tendenci povzbuzují. Nejvíce kladných bodů získala A2, kterou volilo osm dívek a celkově obdržela čtrnáct bodů. Zároveň neobdržela ani jeden negativní hlas. Celkově se umístila v hierarchii na nejvyšší pozici. Dívka E získala o bod méně, tedy jedenáct. Jednou z dívek, která získala o pět bodů více než v prvním šetření, se stala V2. Dostala celkem 11 kladných bodů na otázku č. 1. Program aktivit napomohl dívce v rozvoji, komunikaci, a hlavně důvěře k dívkám. Zároveň se snížil počet záporných bodů, konkrétně u D a vymizel u L, která měla při prvním šetření záporných dvacet jedna bodů. K mírnému zvýšení záporných hodnot došlo u dívek B nebo G. Nicméně lze spatřovat rozdíl nejen v bodování, ale také ve volbách dívek.

Na základě pozitivních a negativních voleb, které dívky mezi sebou vyjádřily, byla sestavena také neuspořádaná sociometrická matice. Tato matice podrobně popisuje jaké konkrétní volby mezi sebou dívky volily.

jméno	A	A2	M	N1	V1	N2	E	K1	H	D	V2	N12	L	B	J1	N1	K2	A3	J2	G
A	X	+				+		+												+
A2		X	+				+		+							+		+		
M	+	+	X									+				+				
N	+			X							-	+		-		+			-	
V1		+			X								+			+			+	
N2				+		X										+				+
E		+					X		+	-							+	+		
K1	+	+	-	+				X												
H		+			-		+		X	-							+			
D			+							X	+			+	-		-			
V2						+				+	X			+		+	+			
N1			+	+		+						X					+			
L					+								X		+					+
B						-	-			+	+			X	+					-
J1					+								+		X					+
N1	+		+		+						+				-	X			+	
K2		+					+		+			+				+	X	+		
A3							+		+								+	X		
J3		+	-		+			+						-					X	
G	+					+						+			+					X

Obrázek 6: Neuspořádaná sociometrická matice - 2.šetření – Experimentální skupina

Vzájemné a jednostranné volby lze vyčíst z této neuspořádané sociometrické matice. Ta se výrazně změnila ve srovnání s předchozím šetření. Počet vzájemně pozitivních voleb stoupl na 48, což je o dvanáct voleb více než v prvním šetření. **Negativní vzájemné volby úplně vymizely.** Některé dívky uváděly, například K2, M nebo A3, více voleb na otázku č. 1. Během vyhodnocování dotazníkových šetření jsme také zaznamenali, že velké množství respondentek uvádělo při odpovědi na otázku č. 2, že mají všechny dotčené rády, a proto nezvolily ani jednu z dívek. Tento jev jsme braly v úvahu jako možnost pro evaluaci, protože několik dívek nezávisle na sobě sdílelo stejný postoj a vyjádřilo tuto skutečnost. Je nezbytné zmínit, že pozitivní a negativní volby se mírně změnily. Například J2 získala o jeden pozitivní hlas méně, V1 získala jednu pozitivní volbu a byl ji odebrán jeden negativní hlas.

vlastnost	spolehlivý	zábavný	se všemi kamarád	protivný	nespolehlivý	osamocený
A1	2	2	1	0	0	0
A2	3	1	8	0	0	0
M	4	1	1	0	0	0
NI2	2	0	0	0	0	0
V1	1	1	2	1	0	0
N2	2	2	1	0	0	0
E	1	5	1	1	1	0
K1	1	1	0	0	0	0
H	3	1	0	0	0	0
D	1	3	0	2	0	0
V2	2	0	3	0	0	1
NI1	1	0	2	0	0	0
L	2	0	0	1	1	0
B	3	0	0	1	0	0
J1	3	0	0	0	0	2
N1	1	1	1	0	0	0
K2	2	0	0	0	0	0
A3	1	0	0	0	0	0
J	1	0	0	0	0	1
G	2	1	0	0	0	1

Tabulka 5: Vlastnosti - 2. šetření – Experimentální skupina

Ve 3. otázce opět dívky přiřazovaly k určeným vlastnostem jména dívek z kolektivu. Jednalo se o pozitivní vlastnosti jako spolehlivý, zábavný, se všemi kamarád a negativní vlastnosti nespolehlivý, protivný, osamocený. Všechny volby dívek byly zaznamenány níže v tabulce č. 5. Všechny dívky byly označeny jako spolehlivé. To je oproti prvnímu šetření nárůst o sedm dívek. Nejvíce spolehlivá byla podle dívek ze kolektivu dívka M, která získala čtyři body. Zábavnými a veselými bylo vybráno deset dívek. Zde se počet dívek nezvýšil, ale ani nesnížil. Za nejzábavnější byla zvolena E, která získala pět bodů. S tímto tvrzením souhlasíme, neboť při programu aktivit byla nejvíce hlučná, v pozitivním slova smyslu. Při aktivitách dívky nejen podporovala a rozesmávala, ale také měla cenné rady a připomínky. Nicméně E se stala i dívkou, která získala jednu volbu nespolehlivosti. Spolu s ní ji získala i L. Za vlastnost protivnosti získala D nejvíce hlasů, a to konkrétně dva. Podle dívek se nejvíce se všemi kamarády A2, která obdržela osm pozitivních voleb. V2, NI1 a V1 obdržely více hlasů než jeden. V prvním šetření bylo označeno sedm dívek jako osamocené, ovšem nyní tento hlas dostaly pouze čtyři. Podle dvou dívek je to znovu Julie, která byla volena i při prvním šetření. Nicméně i tento posun lze brát jako zlepšení, protože se snížil počet voleb.

Dívka J1 se během programu aktivit stále více zapojovala a komunikovala s kolektivem. To bereme jako velký posun, neboť v říjnu byla velmi tichá a téměř nemluvná.

Poslední otázka dotazníkového šetření byla zaměřena na hodnocení kvality kolektivu, z pohledu dívek. To je uvedeno níže v tabulce č. 6:

proměnné	spokojenost	hádatá třída	těšení	agresor	ubližovaný
celkem	A-20, N-0	A-0, N-20	A-20, N-0	A-0, N-20	A-0, N-20

Tabulka 6: Kvalita kolektivu - 2. šetření – Experimentální skupina

Ze srovnání s prvním šetření vyplývá, že se žádná z proměnných nezměnila. Všech dvacet dívek, které jsou členkami mažoretkového týmu, je spokojeno. Nikdo z nich neuvádí, že by v kolektivu docházelo k hádkám, nikdo nikomu neubližuje a nikomu není ubližováno. Členky do zájmového kroužku chodí s nadšením. Tím se potvrzuje, že realizované aktivity nepřispěly ke změně ve vnímání a pocitech dívek vůči zájmovému kroužku. Na základě pozorování jsme si dokonce všimli, že několik dívek dochází na nácvik o patnáct minut dříve, aby si společně mezi sebou povykládaly. Zpočátku se jich scházelo pouze pár, ale v průběhu výzkumu se počet dívek zvyšoval. Tím se také potvrzuje zlepšení komunikace a vztahů mezi dívkami.

4.2.1 Výsledek druhého šetření experimentální skupiny

Výše zmíněné výsledky z dotazníkového šetření ukazují, že efekt aktivit pro podporu vztahů v zájmovém kroužku dívek mladšího školního věku **má pozitivní dopad**. Sociální vztahy dívek se v průběhu experimentu zlepšily natolik, že výsledky v post testu byly znatelné. Realizovaný program aktivit měl nejen pozitivní dopad na vztahy, ale i jejich rozvoj, komunikaci, spolupráci nebo důvěru a podporu týmového ducha. Díky této interakci dívek v prostředí zájmového kroužku, se rovněž podařilo posílit jejich sebedůvěru a sociální dovednosti, což má pozitivní dopad na jejich osobnostní rozvoj. Můžeme se domnívat, že kromě realizovaných aktivit pomohlo k rozvoji vztahů také společné trávení času na mažoretkových nácvicích, soustředěních a soutěžích. Dívky se v průběhu experimentu naučily navzájem pomáhat, spolupracovat a také komunikovat. Během aktivit nedocházelo k velkým konfliktům, které bychom musely řešit. Pokud došlo v průběhu dané aktivity k drobnému nedorozumění, musely si to dívky mezi sebou zkusit vyřešit. V tom jsme je podporovali. Tímto způsobem se učily vzájemnému respektu a schopnosti naslouchat.

Podle Chrásky (2016, s. 24) je častým omezením pro experimentální práci to, že jednotlivci, s nimiž provádíme experimenty, se často chovají nepřírozně a jejich chování je křečovitě. V našem případě musíme uvést, že dívky docházející do zájmového útvaru mažoretek, se chovaly po celou dobu experimentu spontánně a nenuceně. V rámci našeho výzkumu si neuvědomovaly, že by se jednalo o výzkumné šetření, ale vnímaly aktivity, jako zpestření a součást nácviků.

4.3 První šetření dotazníku B-4 – Kreativní kroužek – Kontrolní skupina 1

První kontrolní skupinou je zájmový kroužek zaměřený na tvoření, který je organizován stejnou institucí jako zájmový kroužek mažoretky, konkrétně dům dětí a mládeže. První forma t-testu, tedy pre-test, se uskutečnil 13. října 2023 během dvouhodinového bloku útvaru. Účastníci jsou ve věku od 6 do 12 let a splňují věkovou kategorii mladšího školního věku. Podle vedoucího zájmového útvaru je skupina ve vývoji formování, neboť se členové mezi sebou postupně seznamují, tvoří pravidla a cíle.

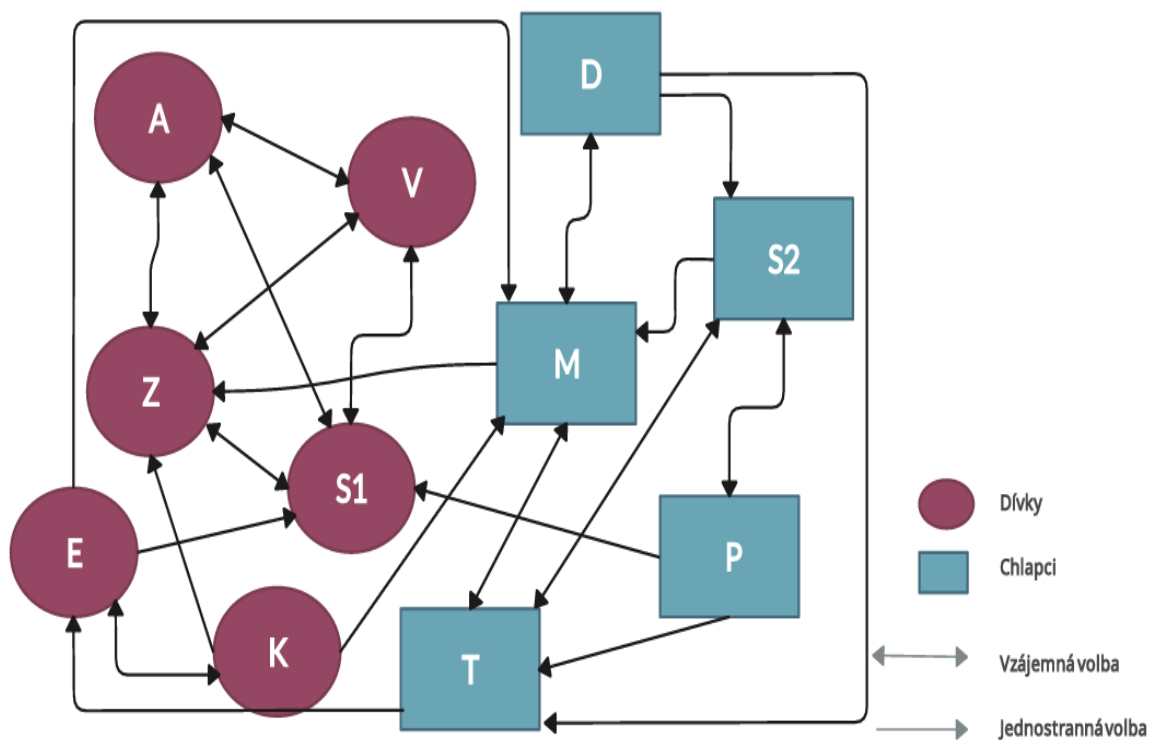

Obrázek 7: Sociogram - 1.šetření – Kontrolní skupina 1

Z první otázky dotazníkového šetření jsme vytvořili sociogram, který poskytuje pohled na vzájemné vztahy v rámci první kontrolní skupiny. Jedná se o skupinu smíšenou, která se

skládá z šesti dívek a pěti chlapců. Ze sociogramu vyplývá, že sociální vztahy mezi dětmi jsou vzájemně či jednostranně propletené. Vztahy mezi dívkami jsou téměř vzájemně propletené, což lze říci i o vztazích mezi chlapci. Nicméně zde chybí vzájemné propojení mezi pohlavím. Volby dvou pohlaví jsou vždy jednostranné. To je podle Pugnerové (2016, s. 225-226) běžné, protože děti mladšího školního věku si začínají tento rozdíl mezi pohlavím uvědomovat.

jméno	T	M	S1	V	Z	A	E	S2	K	D	P
+body	12	11	9	7	7	6	4	4	3	2	1
- body	4	2	3	16	4	4	8	0	2	15	2
hierarchie	8	9	6	-9	3	2	-4	4	1	-13	-1
počet volících	6	6	6	9	7	5	6	4	3	7	3

Tabulka 7: Hierarchie - 1. šetření – Kontrolní skupina 1

Stejně jako u mažoretkového šetření, tak i zde nám analýza tabulky pomůže pochopit sociální vztahy v neformální skupině. Pokud dítě obdrží více než tři body, značí to jeho oblíbenost a kamarádkost ve skupině. Nicméně pokud získá více negativních bodů, je ve skupině méně oblíbené. Řádky dítěte odpovídají jeho volbě, sloupce představují získané volby od jiných účastníků z kolektivu zájmového kroužku.

Z výše uvedené tabulky č. 7 lze vyvodit, že každé dítě obdrželo minimálně jeden bod z otázky číslo 1 v dotazníku. Chlapec P získal pouze tento jeden bod. Naopak hoch T, který obdržel dvanáct bodů, je zjevně nejoblíbenější v kolektivu. Je však důležité zmínit, že získal i čtyři negativní body. Celkově se umístil na druhém místě v hierarchii kolektivu. Chlapec M, který získal jedenáct kladných bodů a dva záporné, se umístil nejvýše v hierarchii hodnot. Hoch D je zajímavým případem, protože získal až patnáct záporných bodů a pouze dva

kladné. Je možné, že tato situace odráží některé aspekty jejich sociální interakce. Ve skupině je nejméně oblíbený.

Konečná (2010, s. 68) dodává, že u dětí, které jsou ve vrstevnické skupině neoblíbené, se může v budoucnu čekat problém s navazováním nejen přátelských, ale také partnerských vztahů. Je tak nezbytné, aby byli tito jedinci v kolektivu zapojováni.

jméno	V	A	M	K	Z	P	E	T	S1	D	S2
V	X	+	-		+	-			+	-	
A	+	X			+		-	-	+	-	
M	-	-	X		+			+		+	
K	-		+	X	+		+		-		
Z	+	+			X		-		+	-	-
P						X		+	+	-	+
E	-		+	+	-		X		+	-	
T	-	-	+	-			+	X			+
S1	+	+			+		-	-	X	-	
D	-		+		-	-		+		X	+
S2	-		+	-		+	-	+			X

Obrázek 8: Neuspořádaná sociometrická matice - 1.šetření – Kontrolní skupina 1

Konkrétní volby jsou zaznamenány v neuspořádané sociometrické matici. Kromě několika vzájemných pozitivních voleb mezi dětmi jsou vidět i ty vzájemně záporné, které jsou vyznačeny modrou barvou. Konkrétně je vzájemně kladných voleb dvacet dva, záporných je o deset méně, tudíž dvanáct. Mezi dívkami V, A, S1 a Z je vytvořeno vzájemné a silné propojení, kdy se dívky volily pouze mezi sebou. To může značit dívčí malou skupinu, která je silná a probíhá v ní určitá vzájemná solidarita, důvěřivost a komunikace. Naopak takové vzájemné propojení mezi čtyřmi chlapci neprobíhá. Kromě toho všichni účastníci obdrželi nejenom kladnou volbu, ale také minimálně jednu zápornou.

vlastnost	spolehlivý	zábavný	se všemi kamarád	protivný	nespolehlivý	osamocený
V	0	2	0	2	3	0
A	1	1	1	0	0	0
S1	1	1	4	0	1	0
D	0	2	0	0	1	0
M	2	0	0	0	0	0
P	1	0	1	0	0	6
K	4	1	0	0	1	1
E	0	1	0	6	2	3
T	1	1	0	0	1	1
Z	0	0	2	2	0	0
S2	0	1	1	0	1	0

Tabulka 8 : Vlastnosti - 1.šetření – Kontrolní skupina 1

Ze 3. otázky dotazníkového šetření B-4, při které děti přiřazovaly vlastnosti k jiným dětem z kolektivu, byla vytvořena tabulka č. 8. V tabulce jsou pečlivě zaznamenány individuální výsledky bodového hodnocení. Za nejvíce spolehlivé dítě byla vybrána nejmladší dívka, která přestože získala pouze jedno vzájemné kladné propojení, byla oceněna pro svou spolehlivost. Tento výběr poukazuje na to, že věk není rozhodujícím faktorem. Ostatní respondenti ji pravděpodobně zvolili za její poctivost. Veselými a zábavnými bylo zvoleno několik účastníků. Nejvíce bodů získala dívka V, přestože to jsou pouze dva body. Podle čtyř dětí je S1 dívkou, která se přátelí se všemi dětmi v kolektivu. Co se týče negativních vlastností, tak za nejvíce protivnou byla zvolena E, pro kterou hlasovalo více než polovina účastníků. Dívka V je podle ostatních účastníků zájmového kroužku nejen kamarádká, ale také nespolehlivá. Za nejvíce osamoceného chlapce byl zvolen P, kterého zvolilo šest dětí a z dívek byla vybrána E se třemi hlasy. Na základě výše uvedeného hodnocení vyplývá, že se jedná o dívku a chlapce, kteří dostali nejmenší počet pozitivních voleb. To může znamenat, že se jedná o okrajové členy skupiny, kteří si své místo ve skupině stále hledají.

Každý účastník mohl posoudit i kvalitu kolektivu z jeho perspektivy. Celkové hodnocení je zapsáno v tabulce č. 9.

proměnné	spokojenost	hádavá třída	těšení	agresor	ubližovaný
celkem	A-11, N-0	A-1, N-10	A-5, N-6	A-4, N-7	A-0, N-20

Tabulka 9: Kvalita kolektivu - 2. šetření – Kreativní kroužek

Z poslední otázky dotazníkového šetření B-4 je patrné, že celý kolektiv je spokojen ve svém zájmovém útvaru. Jediná dívka A uvedla, že je jejich třída spíše hádavá, ale s tímto tvrzením nesouhlasí zbytek respondentů. Do prostředí zájmového kroužku se těší méně než polovina dětí. Konkrétně šest respondentů přiznalo, že se obvykle netěší a pět respondentů dochází s nadšením. Čtyři jedinci uvedli, že se v kolektivu nachází osoba, která ostatním členům ubližuje. To je velmi závažné zjištění, které vyžaduje pozornost, neboť by se takové chování nemělo tolerovat. Nicméně všech jedenáct účastníků uvedlo, že nikdo v kolektivu není vystaven ubližování. Z těchto výsledků lze vyvodit, že situace není jednoznačná. Přesto jsme tuto znepokojivou informaci předali vedoucímu zájmového útvaru ke zjištění a případnému řešení.

4.4 Druhé šetření dotazníku B-4 - Kreativní kroužek – Kontrolní skupina 1

První kontrolní skupina absolvovala druhé dotazníkové šetření 4. dubna 2024 v rámci zájmové lekce. Dotazníkové šetření vyplnili stejní účastníci jako při prvním šetření. Pro lepší porovnání výsledků sociálních vztahů v zájmovém kreativním kroužku jsme oba vytvořené sociogramy uspořádali pod sebe.

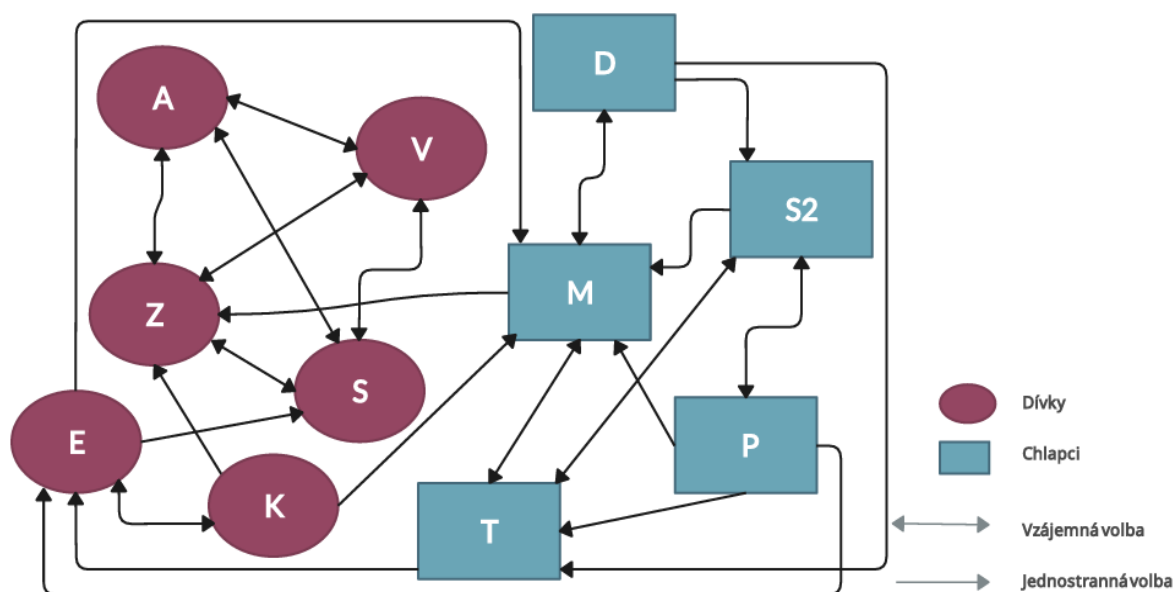

Obrázek 9: Komparace sociogramů - 2.šetření – Kontrolní skupina 1

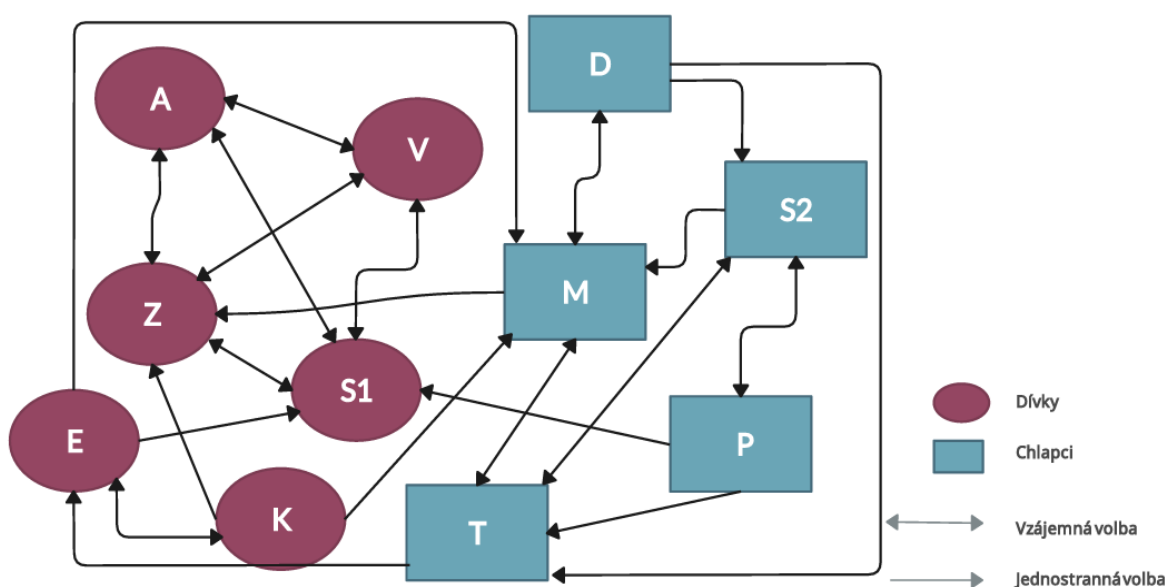

Obrázek 10: Komparace sociogramů - 1.šetření – Kontrolní skupina 1

Na první pohled jsou sociogramy téměř totožné. Pozitivní sociální vztahy se ve skupině změnilo minimálně. Volby jsou podobné jako při prvním šetření. Viditelně se zvýšil počet voleb pro chlapce M, avšak pouze dvě z nich byly vzájemně opěťované. Tento rozdíl mezi počtem obdržných a daných voleb může naznačovat určité asymetrie v sociálních vztazích. Kromě toho můžeme v sociogramech spatřit minimálně jednu volbu pro každého člena.

jméno	T	M	S1	V	Z	A	E	S2	K	D	P
+body	9	9	6	5	11	7	5	8	3	1	2
-body	3	3	0	14	4	8	12	0	5	6	2
hierarchie	6	6	6	-9	7	-1	-7	8	-2	-5	0
počet volících	5	7	9	9	7	7	6	3	3	5	2

Tabulka 10: Hierarchie - 2. šetření – Kontrolní skupina 1

Tabulka č. 10 nám ukazuje konkrétní získané body, hierarchii kolektivu a počet volících jedinců. Oproti prvnímu šetření se snížil počet kladných bodů u dívky V, konkrétně o dva, ale zároveň se snížil i počet záporných bodů, také o dva body. Chlapec S je ten, který se umístil v hierarchii kolektivu nejvýše. Vystřídal tak chlapce M, který byl na této pozici při prvním šetření. Povšimnout si můžeme chlapce P, který obdržel pouze dva kladné a dva záporné body, a to od dvou jedinců. Tento fakt naznačuje, že jeho vztahy ve skupině se téměř nezměnily nebo neposunuly. Celkové volby a počty bodů se zvýšily nebo snížily minimálně. Proto zde nespátřujeme významné rozdíly, které by ukázaly zlepšení v sociálních vztazích. Konkrétní volby jsou zaznačeny níže v neuspořádané sociometrické matici. Od vedoucího zájmového útvaru již nemáme informace o tom, v jaké vývojové fázi se skupina nachází.

Výsledky voleb nového šetření jsou zaznamenány v neuspořádané sociometrické matici, ze které vyplývají následující údaje:

jméno	V	A	M	K	Z	P	E	T	S1	D	S2
V	X	+	-		+	-		-	+		
A	+	X			+		-		+	-	
M	-		X		+			+		+	
K	-		+	X	+		+				
Z	+	+		-	X		-		+	-	
P	-	-	+	-		X	+				+
E	-		+	+			X		+	-	
T	-	-	+		-		+	X			+
S1	+	+			+		-	-	X	-	
D		-	+		-			+		X	+
S2	-	-	+			+		+			X

Obrázek 11: Neuspořádaná sociometrická matice - 2.šetření – Kontrolní skupina 1

Počet celkově kladných hodnot je třicet tři, což odpovídá stejné hodnotě jako v prvním šetření. Tato stabilita naznačuje, že preference respondentů ohledně počtu dětí, které mají nejvíce rádi, zůstaly stejné a nikam se neposunuly. Množství vzájemně kladných hodnot se také nezvýšilo, ale ani nesnížilo a tak stále stagnuje na hodnotě dvacet dva. Nicméně se snížil počet vzájemně záporných voleb, avšak pouze o jednu volbu oproti výsledkům prvního šetření. Vzájemná volba čtyř dívek V, A, Z a S2 zůstala konstantní a nedošlo zde k žádné změně. U chlapců stále nedošlo k větší vzájemné volbě. Z těchto výsledků lze vyvodit, že první otázka z dotazníkového šetření, týkající se preference, se ani v průběhu času nezměnila.

vlastnost	spolehlivý	zábavný	se všemi kamarád	protivný	nespolehlivý	osamocený
V	1	2	1	3	1	1
A	1	0	2	1	0	0
S1	1	1	2	0	0	0
D	0	1	0	1	3	0
M	1	1	0	0	0	0
P	0	0	1	0	0	4
K	2	2	0	1	0	3
E	0	1	1	4	1	1
T	0	2	1	0	1	1
Z	3	0	1	1	0	0
S2	1	1	2	0	2	0

Tabulka 11: Vlastnosti - 2.šetření – Kontrolní skupina 1

Třetí otázka dotazníkového šetření B-4 poskytuje informace o přiřazených vlastnostech jedinců ve skupině. Ve druhém šetření byla dívka Z vybrána jako nejspolehlivější, zatímco nejmladší účastnice K se tentokrát stala druhou nejspolehlivější. Na rozdíl od prvního šetření dostala o dva body méně, avšak byla nadále označena jako zábavná. Spolu s ní získali dva body i jedinci V a T. Podle ostatních členů zájmového kroužku se se všemi nejvíce kamarádí A, S1 a S2. Poslední jmenovaný S2 v průběhu šetření nedostal žádný negativní bod z otázky číslo dva, což naznačuje, že je považován za nekonfliktní a oblíbenou osobu. Dívka E znovu získala nejvíce bodů za vlastnost protivnost, stejně jako tomu bylo při prvním šetření. Za nespolehlivého byl nejčastěji volen D, V získala jeden bod a S2 dva. Za osamoceného byl opět vybrán chlapec P, který získal čtyři body. Tyto údaje naznačují, že jeho vztahy ve skupině se zlepšily.

Hodnocení kvality kolektivu z pohledu účastníka je zvolena v následující tabulce č. 11:

proměnné	spokojenost	hádavá třída	těšení	agresor	ubližovaný
celkem	A-11, N-0	A-4, N-7	A-8, N-3	A-0, N-11	A-0, N-11

Tabulka 12: Kvalita kolektivu - 2. šetření – Kontrolní skupina 1

V kolektivu zájmového kroužku jsou všichni jedinci spokojeni, nicméně tři z nich se do kroužku obvykle netěší. Pozitivním zjištěním je, že v porovnání s prvním šetřením došlo ke zlepšení této situace. Bohužel se zvýšil počet osob, které vnímají kolektiv jako hádavý. Tento fakt může být důvodem, proč se některé děti do kroužku netěší. Situace, kdy několik dětí při prvním šetření tvrdilo, že se v kolektivu vyskytuje někdo, kdo jim ubližuje, byla pozitivně vyřešena. V tomto šetření se již nepotvrdilo, že by se někomu ubližovalo. Všichni účastníci také potvrdili, že se v kroužku nenachází nikdo, kdo by byl vystaven ubližování.

4.4.1 Výsledek druhého šetření kontrolní skupiny 1

Z uvedených výsledků dotazníkového šetření B-4 vyplývá, že vztahy v kreativním kroužku dětí mladšího školního věku se v průběhu času nezměnily. Na počátku mělo více respondentů negativní pocity, které byly spojeny s docházkou do kroužku. To se oproti druhému šetření zlepšilo, konkrétně u dvou členů. Nicméně vzájemné volby dívek a chlapců se neprohloubily. Počet pozitivních voleb zůstal v prvním i druhém šetření stejný. O malé množství se snížil počet negativních voleb. Celkové výsledky však neukazují výrazné změny v pozitivních volbách a hodnotách. Na tomto základě můžeme stanovit tvrzení, že vztahy bez použití programu aktivit se neposunuly a k celkovému zlepšení vztahů nedošlo.

4.5 První šetření dotazníku B-4 – Sportovní kroužek – Kontrolní skupina 2

Druhou kontrolní skupinou je zájmový útvar sportovního kroužku, který je organizován stejnou institucí jako zájmový kroužek mažoretek a kreativní, tedy dům dětí a mládeže. První dotazníkové šetření se uskutečnilo 18. října 2023 během tréninkového bloku. Účastníci jsou mladšího školního věku, konkrétně od 7-12 let. Podle vyjádření vedoucí kroužku je skupina ve vývojové fázi formování. Skupina přijmula několik nových členů, které je potřeba začlenit.

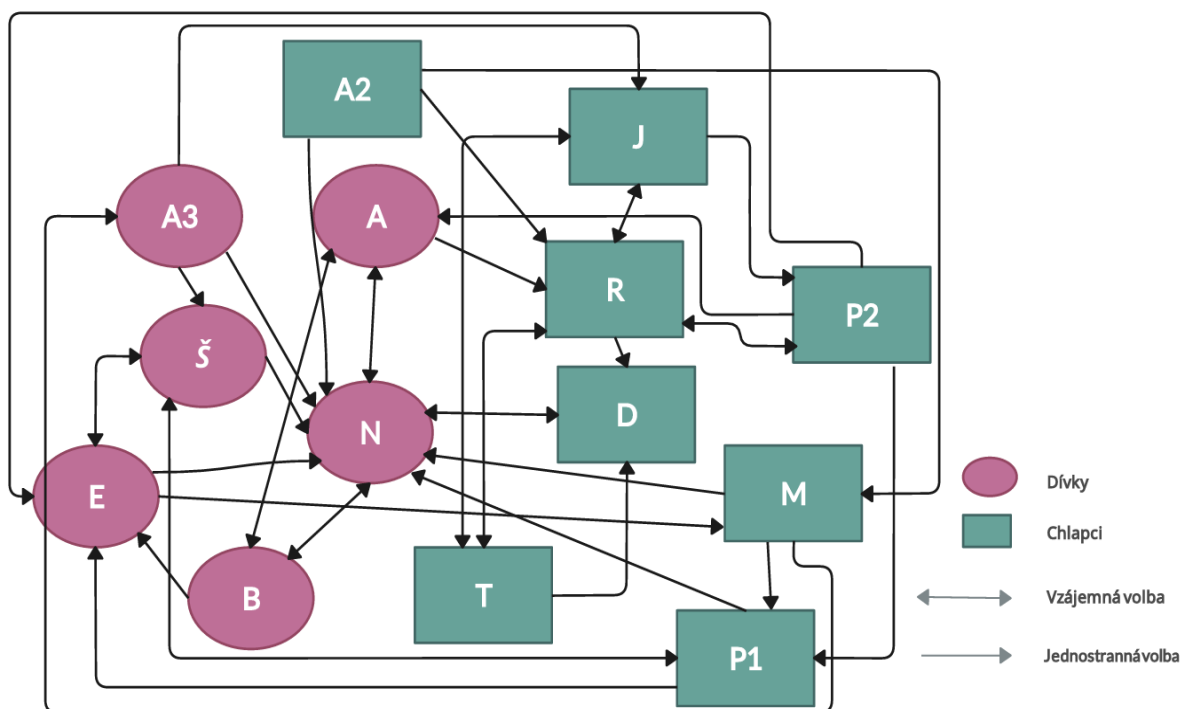

Obrázek 12: Sociogram - 2.šetření – Kontrolní skupina 2

I v případě druhé kontrolní skupiny jsme z první otázky dotazníkového šetření B-4 získali data z nichž vznikl výše uvedený sociogram. Z analýzy sociálního propojení vyplývá, že kroužek pravidelně navštěvuje osm chlapců a šest dívek, tedy celkově čtrnáct dětí. Při porovnání s 1. kontrolní skupinou prvního šetření, můžeme spatřovat rozdíly. Zjistíme, že vztahy mezi účastníky zájmového sportovního kroužku jsou nejen jednostranné, ale i oboustranné. Respondenti volí jak dívky, tak chlapce, a to i navzájem.

Ani jednou není volen jeden chlapec a stává se tak okrajovým členem skupiny. Největší počet voleb z dívek získala dívka N, která obdržela celkem devět hlasů, pět od dívek a čtyři od chlapců. Z chlapců to je R, který obdržel pět voleb, z nichž jsou tři volby vzájemné.

jméno	N	E	R	J	A1	Š	P1	T	B	M	D	A3	P2	A2
+ body	22	9	8	7	7	6	6	4	4	3	3	3	2	0
- body	3	5	4	2	0	6	2	3	2	8	2	2	3	21
hierarchi	19	4	4	5	7	0	4	1	2	-5	1	1	-1	-21
počet voličích	10	7	6	4	3	6	4	3	4	6	4	2	4	7

Tabulka 13: Hierarchie - 1. šetření –Kontrolní skupina 2

Analýza tabulky č. 13 umožňuje lépe porozumět sociálním vztahům v neformální skupině sportovního odvětví. Z uvedených informací vyplývá, že dívka N obdržela nejvíce bodů z 1. otázky výzkumného šetření, a to celkem dvacet dva bodů. Tento vysoký počet bodů je výrazně vyšší než hodnocení druhé nejlépe hodnocené osoby E, která obdržela pouze devět bodů. Tato skutečnost naznačuje, že N je ve sportovní skupině významnou osobou, která si získala uznání od určité části ostatních členů. Její sociální postavení v kroužku může hrát klíčovou roli v dynamice a fungování skupiny. Je pravděpodobné, že N je osobou, které ostatní členové důvěřují, dobře s nimi vychází a jsou s ní rádi. Na opačném konci tabulky se nachází chlapec A2, který nezískal ani jeden pozitivní bod. Zároveň se stal chlapcem, který obdržel nejvíce negativních bodů, přesněji dvacet jedna. Možným důvodem těchto voleb může být jeho chování, kteří ostatní členové vnímají jako nepříjemné či nevhodné. Také může mít potíže v navazování a pozitivním udržování vztahů s ostatními. Jedná se pouze naše domněnky o možných faktorech, které by mohly přispět k získání negativních hlasů.

Na základě neuspořádané sociometrické matice můžeme analyzovat volby respondentů v kolektivu sportovního kroužku.

jméno	J	N	A1	Š	E	A2	A3	P1	R	M	P2	T	B	D
J	X					-			+	-	+	+		
N		X	+	-	-	-							+	+
A1		+	X	-	-				+	-			+	
Š	-	+		X	+	-		+			-			
E		+		+	X					+				
A2		+		-		X			+	+	-		-	
A3	+	+		+	-	-	X							
P1		+		+	+			X						
R	+	-				-		-	X			+		+
M		+		-			+	+	-	X			-	
P2			+		+	-	-	+		-	X			
T	+					-			+	-	-	X		+
B		+	+		+				-			-	X	-
D		+												X

Obrázek 13: Neuspořádaná sociometrická matice - 1.šetření – Kontrolní skupina 2

Vzájemných negativních voleb je výrazně méně než oranžově zbarvených pozitivních voleb, které jsou vzájemné. A to v poměru 4:18. Největší počet vzájemných voleb zaznamenala dívka N, která má ve svém sloupci zaznamenány tyto volby třikrát. Kromě toho obdržela i šest kladných voleb a jednu zápornou. Konkrétní záporné volby můžeme spatřovat u zmiňovaného A2, který nedosáhl ani jedné kladné volby. Dívka E se stala jediným účastníkem, která získala tři pozitivní a tři negativní volby. Z výsledků vyplývá, že ne všichni jedinci vždy udělili své hlasy třem členům, ať už se jednalo o pozitivní nebo negativní hodnocení. Například chlapec D udělil pouze jednu pozitivní volbu a to N, nebo J, který přiřadil své pozitivní volby třem členům a negativní volby pouze dvěma členům. Dívka A2 naopak získala jen jednu pozitivní volbu a jednu negativní volbu, přičemž ani jedna z voleb nebyla oboustranná.

vlastnost	spolehlivý	zábavný	se všemi kamarád	protivný	nespolehlivý	osamocený
J	4	1	0	0	1	0
N	0	2	1	0	1	0
A1	1	2	3	0	0	0
Š	1	1	1	2	1	0
E	3	1	1	2	1	0
A2	0	0	1	6	1	7
A3	2	0	1	0	0	3
P1	2	0	0	0	1	0
R	0	1	0	0	1	0
M	1	3	2	0	1	0
P2	0	0	1	0	0	1
T	0	1	1	0	0	0
B	1	1	1	0	3	0
D	1	0	1	0	0	0

Tabulka 14: Vlastnosti - 1.šetření – Kontrolní skupina 2

Účastníci sportovního kroužku si přidělovali navzájem vlastnosti, které jsou vyjádřeny v tabulce č. 15. Za každé přiřazení dostal jedince bod. Tato vzájemná interakce vznikla na základě jejich vnímání a interakcí ve skupině. Za nejspolehlivější osobu byl zvolen J, který obdržel čtyři body. Na druhém místě se umístila E se třemi body. Chlapec M byl vybrán skupinou jako jeden z nejveselejších a nejzábavnějších jedinců v kolektivu, konkrétně obdržel tři body. Děti zvolily A1 jako osobu, která se přátelí se všemi. Může být vnímána jako dívka, která se zajímá o všechny a dokáže jim pomoci. Devět dětí obdrželo minimálně jeden bod za to, že jsou voleni jako nespolehliví. Nejvyšší počet však získala dívka B. Za protivné jedince ve skupině byli označeni chlapec A2 a dívky Š a E. Zmíněný chlapec A obdržel nejvyšší počet hlasů v této kategorii, přesněji šest bodů. Zároveň byl označen jako nejvíce osamocený jedinec v kolektivu.

Důležitá je i tabulka č. 16, která udává hodnocení kvality kolektivu. Zároveň ukazuje pohled účastníků na jejich zájmovou skupinu.

proměnné	spokojenost	hádavá třída	těšení	agresor	ubližovaný
celkem	A-14, N-0	A-2, N-12	A-14, N-0	A-0, N-14	A-1, N-13

Tabulka 15: Kvalita kolektivu - 1. šetření – Kontrolní skupina 2

Z poslední otázky dotazníkového šetření B-4 vyplývá, že celý kolektiv projevil spokojenost s prostředím svého zájmového kroužku a všichni se do něj obvykle těší. Dvě odpovědi se minuly většinou, a to v případě otázky: „*Jsem spíš hádavá třída*“. Dvanáct respondentů zvolilo odpověď NE, ale chlapci D a M zvolily opačnou odpověď. Z naší pozice není možné posoudit, co vedlo k takové odpovědi.

Shoda ve volbách nastala u všech zúčastněných, kteří potvrdili, že nikdo v jejich kolektivu neubližuje ostatním. Nicméně jeden z respondentů uvedl (M), že někomu v kolektivu je ubližováno. Zde vzniká rozpor, neboť nikdo z dětí není označen jako agresor, a přesto existuje jedinec, který trpí následky negativního jednání. Takové označení mohlo vzniknout z neúplných informací, které se ve skupině odehrávají.

4.6 Druhé šetření dotazníku B-4 – Sportovní kroužek – Kontrolní skupina 2

Forma post-testu byla realizována dne 4. dubna 2024 v rámci tréninkového bloku sportovního útvaru. Dotazníkové šetření vyplnilo všech čtrnáct dětí, kteří se účastnili i prvního šetření. Pro snadnější komparaci výsledků z první otázky dotazníku, přikládáme oba vytvořené sociogramy.

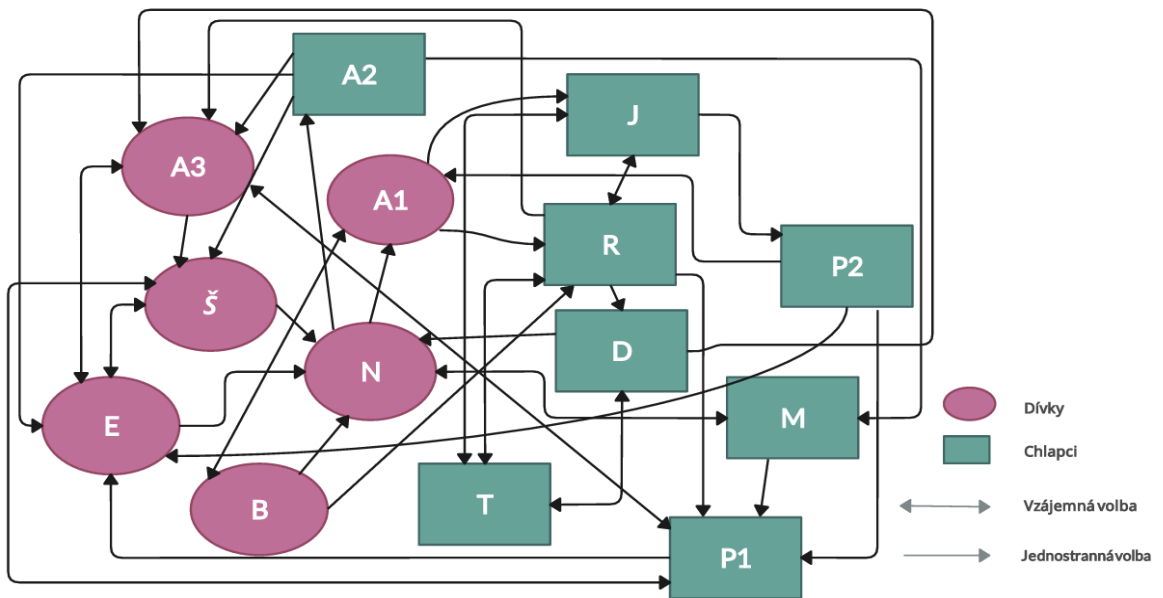

Obrázek 14: Komparace sociogramů - 2.šetření – Kontrolní skupina 2

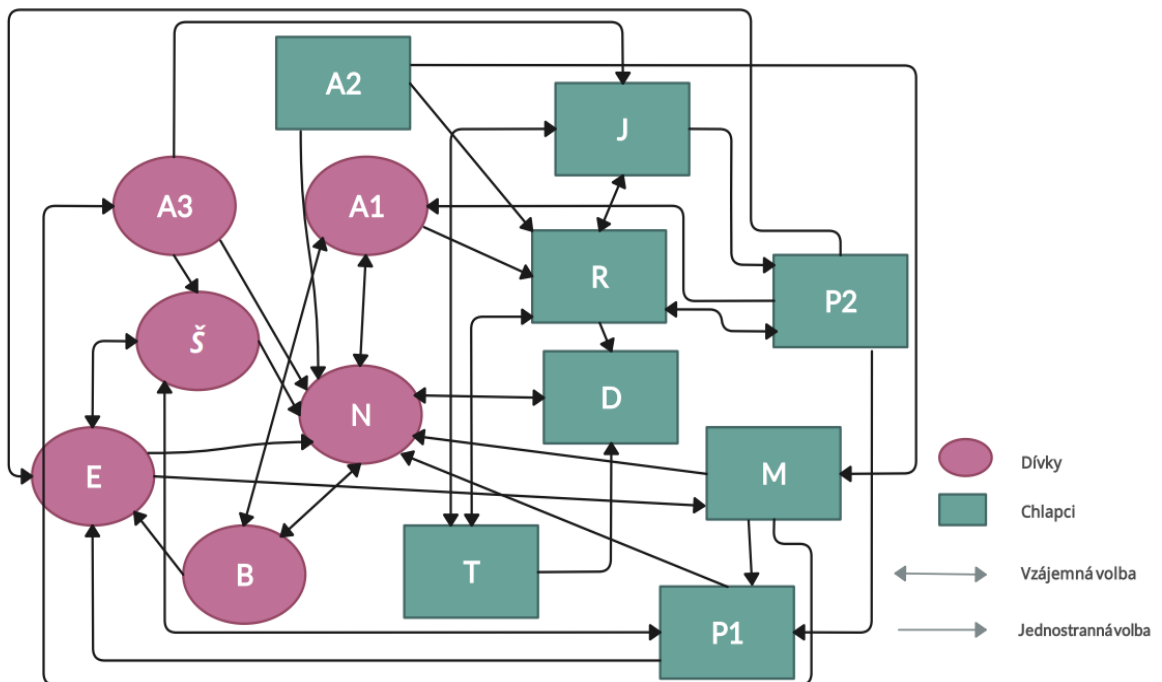

Obrázek 15: Komparace sociogramů - 1.šetření – Kontrolní skupina 2

Pro důkladnější porovnání výsledků sociálních vztahů v zájmové sportovním kroužku jsme uspořádali oba vytvořené sociogramy pod sebe. Tato uspořádání umožňují podrobnější analýzu a poskytují hlubší vhled do dynamiky vztahů v rámci kolektivu. Jednotlivé volby mezi účastníky se lehce změnily, přesto velká většina zůstala neměnná. Stejně jako při prvním šetření, tak i při druhém se dívky a chlapci volili oboustranně. Nikdo ze skupiny nezůstal mimo sociogram a každý dostal minimálně jednu volbu. To se změnilo od prvního šetření, protože chlapec A byl předtím nevolen. Každé propojení může napomoci ke zlepšení vztahů mezi účastníky, které povedou k lepší atmosféře a klimatu v kolektivu. Dívka N, která v předchozím šetření získala devět voleb, nyní obdržela pouze pět. Počet dětí, které volily chlapce R, zůstal stejný. Můžeme konstatovat, že volby se tak změnily nepatrně. Žádné z dětí mladšího školního věku nevolilo více než tři jedinci. To je oproti experimentální skupině rozdílné, neboť v experimentální skupině došlo u několika dívek k volbě více než tří kamarádek.

Jméno	N	E	R	J	A1	Š	P1	T	B	M	D	A3	P2	A2
+ body	11	10	6	5	7	8	9	6	3	2	3	8	3	1
- body	3	2	7	2	10	1	0	1	0	11	3	3	2	11
hierarchie	8	8	-1	3	-3	7	9	5	3	-9	0	5	1	-10
počet volících	6	6	7	5	7	5	4	4	1	6	3	6	2	3

Tabulka 16: Hierarchie - 2. šetření –Kontrolní skupina 2

Získané pozitivní a negativní body, hierarchie kolektivu a počet volících jedinců jsou zobrazeny v tabulce č. 17. Každý jedinec již získal alespoň jeden pozitivní bod. To může přispět k posílení sebevědomí každého jedince, neboť se nebude cítit osamělý či neschopný. Nejvíce pozitivních bodů získala od ostatních účastníků dívka N a to 11. Stejný počet bodů, ale záporných, získali chlapci M a A2. Ti se také umístili mezi posledními místy v hierarchii kolektivu. Dívka B získala tři pozitivní hlasy, ale žádný záporný. Je pozoruhodné, že účastníci A1 a R získali celkem sedm voleb od ostatních účastníků. Tento fakt může naznačovat, že jsou v rámci skupiny obdivováni a také respektováni. Nicméně, s ohledem na to, že obdrželi významné množství negativních bodů, je pravděpodobné, že někteří účastníci je vnímají jako příliš silní nebo dominantní. Tato nerovnováha ve vztazích může vést k napětí nebo konfliktům v rámci skupiny.

jméno	J	N	A1	Š	E	A2	A3	P1	R	M	P2	T	B	D
J	X			-	-				+	-	+	+		
N		X	+			+				+				
A1	+		X			-			+					
Š	-	+	-	X	+			+	-				+	
E	-	+	-	+	X		+		-					
A2			-	+	+	X	+			-		-		
A3				+	+		X	+						
P1				+	+		+	X						
R	+	-					+	+	X	-		+		+
M		+				-				X				
P2			+		+	-	-	+			X			
T	+		-			-			+	-		X		+
B		+	+						+		-		X	-
D		+					+		-	-		+		X

Obrázek 16: Neuspořádaná sociometrická matice - 2. šetření –Kontrolní skupina 2

Z analýzy sociometrické matice můžeme získat podrobnější pohled na rozmanité vztahy a interakci mezi chlapci a dívky v kolektivu. Vzájemné volby, které jsou značeny oranžovou barvou, je celkem dvacet. Záporných vzájemných voleb, označeny modře, je viditelně méně, a to o polovinu. Nicméně zde můžeme spatřit nárůst oproti prvnímu šetření ze října. Můžeme si povšimnout několika jednostranných voleb, nejen kladných, ale také záporných. Například chlapec P získal čtyři pozitivní volby, z nichž dvě jsou oboustranné. Dívka B je jediná, která získala pouze jednu volbu. Změna nastala také u chlapce T, který získal tři pozitivní volby, které jsou vzájemné a jednu vzájemnou zápornou volu. V prvním šetření měl o jednu pozitivní volbu méně a z jednostranné volby se stala zmiňovaná vzájemná.

vlastnost	spolehlivý	zábavný	se všemi kamarád	protivný	nespolehlivý	osamocený
JAKUB	2	1	1	0	0	0
NINA	4	4	0	0	0	0
ANNA	2	1	3	1	0	0
ŠÁRKA	1	0	1	0	1	1
ELLA	1	0	1	0	1	0
ADAM	0	0	0	3	1	3
ANETA	1	0	3	1	0	2
PATRIK	0	0	3	0	3	0
ROSTISLAV	1	1	0	2	0	0
MARIO	0	3	1	2	2	2
PAVEL	0	0	1	0	0	0
TOM	0	1	0	0	0	0
BARBORA	0	2	1	0	0	0
DAN	2	1	0	0	0	0

Tabulka 17: Vlastnosti - 2. šetření – Kontrolní skupina 2

Třetí otázka z dotazníkového šetření B-4 je zaměřena na získání informací o přiřazených vlastnostech jednotlivých účastníků ve skupině. Tato část šetření umožňuje získat podrobnější povědomí o tom, jak jsou členové skupiny vnímáni a jaké vlastnosti jsou jim přisuzovány ostatními členy kolektivu. N byla označena jako dívka, která je podle ostatních účastníků, nejspolehlivější a nejobtavnější v celém kolektivu. Další informace z dotazníkového šetření ukazují, že P, A2 a A1 obdrželi nejvíce bodů za přátelskost. Paralelně s tím byl chlapec P označen jako nespolehlivý. Dále byl A označen ostatními účastníky jako protivný a osamocený. Domníváme se, že vlastnost protivnosti u něho může souviset s jeho častým osaměním a neschopností aktivně komunikovat, což by mohlo vést k jeho protivnému chování. Označení za protivnost se oproti prvnímu šetření zvýšily, přesněji o dvě.

Informace z poslední otázky dotazníkového šetření jsou zaznamenány do tabulky. Týkají se hodnocení kvality kolektivu z hlediska účastníků.

proměnné	spokojenost	hádavá třída	těšení	agresor	ubližovaný
celkem	A-14, N-0	A-2, N-12	A-14, N-0	A-0, N-14	A-14, N-0

Tabulka 18: Kvalita kolektivu - 2. šetření – Kontrolní skupina 2

Všichni účastníci se shodli na spokojenosti v zájmovém kroužku, do kterého se obvykle těší. Nikdo z dětí není agresor, který by někomu ubližoval. Opět se objevily dvě odpovědi, kteří sdíleli zkušenost, že v jejich kolektivu dochází často k hádkám a nesrovnalostem. Tato situace se oproti prvnímu šetření nezměnila. Na toto by se měl vedoucí zájmového kroužku zaměřit, neboť by se tyto pocity neměli vyskytovat. Velkým pozitivem je, že již není nikomu z dětí ubližováno, a to se oproti prvnímu šetření zlepšilo a je zde vidět progres.

4.6.1 Výsledek druhého šetření kontrolní skupiny 2

Kontrolní skupina 2 je zaměřena na sportovní aktivity. Je složena z členů mužského a ženského pohlaví. Oproti výsledkům Kontrolní skupiny 1 zde dochází k pozitivním preferencí u obou pohlaví. Nerozhoduje zde pohlaví, ale pocity, vnímání a přátelskost. Nicméně se volby a vztahy oproti prvnímu dotazníkovému šetření téměř nezměnily. Přibyla jedna pozitivní volba a ubylo šest negativních voleb. Velký progres nenastal ani u volených vlastností, kdy pět dětí bylo zvoleno protivními. To může mít důsledek z negativní atmosféry ve skupině, nepříjemnými situacemi nebo neshody, které ovlivňují chování jednotlivců. Z výsledků vyplývá, že jsme nezaznamenali dramatický rozdíl ve zlepšení sociálních vztahů dětí mladšího školního věku v zájmovém kroužku při prvním a druhém výzkumném šetření.

4.7 Ověřování první výzkumné otázky

Cílem první výzkumné otázky je zjistit, zda existuje rozdíl ve zlepšení vztahů dětí účastnících se aktivit pro podporu vztahů v zájmovém kroužku a těmi, které se aktivit neúčastní. Pro zodpovězení této otázky byla sestavena tabulka č. 21, ve které jsou zaznačeny počty jednotlivých voleb ve skupině. Získané pozitivní a negativní volby jsou sečteny z neuspořádaných sociometrických matic, které jsou umístěny u každé skupiny, to znamená u experimentální skupiny mažoretek a Kontrolních skupin 1 a 2.

	Experimentální skupina	Kontrolní skupina 1	Kontrolní skupina 2	Celkem
Pozitivní volby 1. šetření	61	33	40	134
Pozitivní volby 2. šetření	75	33	41	149
Negativní volby 1. šetření	38	29	31	98
Negativní volby 2. šetření	15	25	25	65
Celkem	189	120	137	446

Tabulka 19: Skutečné četnosti

	Experimentální skupina	Kontrolní skupina 1	Kontrolní skupina 2
Pozitivní volby	14	0	1
Negativní volby	23	4	6

Tabulka 20: Rozdíly v četnostech – 1. a 2. šetření

Výše uvedené tabulky ukazují, že rozdíl ve zlepšení vztahů mezi dětmi, které se účastní a neúčastní aktivit pro podporu vztahů v zájmovém kroužku existuje. Výsledky voleb se v kontrolních skupinách téměř nezměnily. Kontrolní skupina 1 nedosáhla žádného zlepšení v pozitivních volbách a negativní volby se zmenšily pouze o čtyři volby. Ani ve druhé kontrolní skupině nebyl zaznamenán výrazný rozdíl mezi prvním a druhým šetření, protože přibyla pouze jedna pozitivní volba a negativní volby se zmenšily o šest voleb. Oproti experimentální skupině nedošlo v kontrolních skupinách k výrazným změnám. Bylo to z důvodu, že v experimentální skupině mažoretek došlo k razantnímu zvýšení pozitivních voleb o čtrnáct, ale také ke zmenšení negativních voleb, přesněji o dvacet tři voleb. V tabulce č. 22 je patrný výrazný rozdíl ve zlepšení vztahů mezi dětmi, kteří se účastnili programu aktivit a těmi, kteří se programu neúčastnili. Z tohoto důvodu jsme se zaměřili pouze deskriptivní analýzu, neboť jsou rozdíly na pohled zřetelné.

4.8 Shrnutí výsledků

Cílem diplomové práce je analyzovat efektivitu aktivit, které napomáhají k podpoře vztahů v zájmovém kroužku dívek mladšího školního věku. Dílčím cílem je zjistit, zda existuje rozdíl ve zlepšení vztahů dětí účastnících se aktivit pro podporu vztahů v zájmovém kroužku a těmi, které se aktivit neúčastní. Designem výzkumu se stala metoda pedagogického experimentu, který trval po dobu šesti měsíců a metoda nestrukturovaného a zúčastněného pozorování. Během pozorování se výzkumník, který je zároveň realizátorem zapojoval do průběhu programu aktivit. Výzkum byl prováděn kvantitativním výzkumem, kdy samotný sběr dat byl proveden dotazníkovým šetřením v tištěné podobě. Konkrétně se jednalo o záměrný výběr, který byl tvořen dívkami mladšími školního věku. Ty pravidelně navštěvují zájmový útvar mažoretek v zařízení určeném pro trávení volného času dětí a mládeže. Kromě experimentální skupiny bylo výzkumné šetření provedeno i u kontrolních skupin dvou zájmových kroužků. Výzkumu se účastnilo dohromady 45 dětí, přesněji 20 dívek z mažoretkového útvaru a 35 dětí z kontrolních skupin. Účastníci byli ve věkovém rozmezí 6-12 let, což splňuje podmínku mladšího školního věku.

Hlavní cíl výzkumu – **Analyzovat efektivitu aktivit, které napomáhají k podpoře vztahů v zájmovém kroužku dívek mladšího školního věku.**

Hlavní výzkumná otázka odpovídá na hlavní cíl našeho výzkumu. Na základě výzkumného šetření a podrobné analýzy získaných dat jsme došli k závěru, že aktivity zaměřené na podporu vztahů v rámci zájmového kroužku mažoretek vykazují pozitivní vliv a jejich **efektivita se potvrdila**. Porovnáním sociogramů z prvního a druhého šetření jsme zaznamenali výrazné změny. Sociální interakce mezi dívkami se staly vzájemnými a častěji volenými. Tyto výsledky naznačují, že aktivní zapojení do podobných aktivit může přispět k posílení sociálních vazeb a celkové atmosféry v rámci skupiny. Například všechny dívky obdržely alespoň dvě pozitivní volby, což je změna oproti prvnímu šetření. To může naznačovat zlepšení soudržnosti dívčího kolektivu. Kromě zlepšení vztahů mezi účastnicemi se na základě realizovaného programu aktivit, podařilo začlenit nové dívky do skupiny mažoretek, rozvinout spolupráci, komunikaci nebo zvýšit vzájemnou důvěru. Záporné volby, které byly vzájemné, při druhém šetření úplně vymizely a ubylo i těch jednostranných. To přispělo k příjemnější atmosféře a klimatu ve vrstevnické skupině dívek. Program aktivit, který byl realizován v rámci tréninkových bloků mažoretek, probíhal vždy

bez velkých nesrovnalostí a hádek. Dívky vzájemně spolupracovaly a vzájemně si naslouchaly. Během aktivit probíhaly evaluace, při kterých docházelo ke zpětným vazbám nebo poučením z aktivit.

Dílčí cíl výzkumu – Zjistit rozdíl ve zlepšení vztahů dětí účastnících se aktivit pro podporu vztahů v zájmovém kroužku a těmi, které se aktivit neúčastní.

První výzkumná otázka (VO1) odpovídá na dílčí cíl výzkumu. Prvního i druhého dotazníkového šetření se zúčastnily dvě kontrolní skupiny zájmových kroužků, konkrétně kreativního a sportovního kroužku. Jsme si vědomi rozdílu oproti experimentální skupině, a to z důvodu, že jsou kontrolní skupiny smíšeného pohlaví. V samotném kolektivu dívek totiž může docházet k častějším nesrovnalostem a vzniku různých antisymptií, pokud mezi účastnicemi není vytvořen pocit přátelství (Janošová, 2008, s. 143). Nicméně i zde mohou vznikat konflikty a nesrovnalosti, které jsou spjaty s pohlavím, protože děti v mladším školním věku si tento rozdíl pohlaví začínají uvědomovat. V Kontrolní skupině 1 bylo vyzorováno, že dívky preferovaly dívky a chlapci se také spíše volili mezi sebou. To se potvrdilo i při druhém šetření Kontrolní skupiny 1, ale volby se mírně pozměnily. Naopak v Kontrolní skupině 2 docházelo k oboustranným volbám u dívek i u chlapců, nezávisle na pohlaví. Avšak ani v jedné z kontrolních skupin nedošlo během výzkumného šetření k výraznému zlepšení sociálních vztahů v zájmových kroužcích. To je rovněž zaznačené v tabulce č. 22, z níž vyplývá srovnání s experimentální skupinou.

Program aktivit měl patřičný vliv na rozvoj pozitivních vztahů v experimentální skupině dívek mladšího věku, které pravidelně navštěvují zájmový kroužek mažoretek. Ve skupině došlo například ke stmelení, výraznému zvýšení pozitivních voleb nebo zmírnění záporných voleb v kolektivu. Naopak v kontrolních skupinách nedošlo v průběhu času k výrazným proměnám ve zlepšení vztahů. Volby dětí se změnily minimálně. V Kontrolní skupině 1 nedošlo k žádnému zvýšení pozitivních voleb ve srovnání s prvním šetřením. V Kontrolní skupině 2 došlo ke změně o jednu pozitivní volbu. Negativní volby se snížily v obou skupinách, ale pouze o nepatrné množství. Na základě těchto výsledků můžeme potvrdit rozdíly vztahů, mezi dívkami v zájmové skupině, které se účastnily aktivit na podporu vztahů a kontrolními skupinami, kde k žádnému výraznému zlepšení nedošlo.

Vzhledem k výše uvedených informací můžeme konstatovat, že byl splněn hlavní i dílčí cíl výzkumu.

5 DISKUZE

Pozitivní vztahy v sociálních skupinách jsou velice důležité, nejen ve školní třídě, ale i v prostředí, které se zaměřuje na trávení volného času. Jestliže se v takovém prostředí vyskytuje nepříjemná atmosféra či neshody, může to vést k tomu, že dítě nebude mít chuť trávit zde svůj volný čas a v kolektivu se bude cítit nešťastně, ohroženě nebo dokonce osaměle. Janošová (2008, s. 143) zdůrazňuje, že obzvláště v dívčím kolektivu může docházet k různým konfliktům. Pokud se v kolektivu dívky nevnímají jako kamarádky, mohou nastávat nepříjemné situace nebo se k sobě mohou chovat hrubě, protivně či nadřazeně. Takové nesrovnalosti se mohou vyskytovat především v kolektivech, které mají více členek, a to z důvodu, že rozdílné preference jednotlivých dívek mohou vést k nesrovnalostem a rozdlům ve vnímání určitých situacích. Z výsledků našeho výzkumu vyplývá, že se pozitivní vztahy mezi dívkami na základě realizovaných aktivit zvýšily. Účinnost programu aktivit napomohla také ke zlepšení atmosféry a klimatu v zájmovém kroužku, které se odráží na chování dívek.

Jestliže chceme vytvořit ze skupiny dobře fungující kolektiv, je zapotřebí, aby se členové mezi sebou nejen seznámili, ale také o sobě něco věděli. Až na tomto základě můžeme kolektiv formovat a rozvíjet. Postupně se tak bude rozvíjet komunikace, důvěra, spolupráce, tolerance a společnými silami budou plnit vytyčené cíle (Michálková, 2023, s. 1). Na základě realizovaných aktivit, které probíhaly v rámci našeho výzkumu, proběhlo postupné formování skupiny. Dívky se pomocí aktivit nejprve seznámily, kdy jsme využily aktivity zaměřené na zapamatování jmen s využitím verbální a neverbální komunikace. Zapojeny byly i tzv. ledolamky, které napomohly k navození příjemné atmosféry.

Svatošová (2024, s.209) uvádí, že ledolamky, anglicky nazývány icebreakers, jsou aktivity, které se realizují v nových skupinách či kolektivy, kde se členové mezi sebou znají minimálně. Atmosféra v těchto skupinách může být zpočátku nervózní a napjatá. Je proto přínosné zařadit na úvod některé aktivity, během kterých dojde k „prolomení ledu“. Postupně se dívky mezi sebou nejen seznámily, ale také se o sobě dozvěděly nové informace. Během programu aktivit se kolektiv společně rozvíjel a za pomoci pozorování jsme si všimly častější vzájemné komunikace mezi všemi členkami kolektivu. Jestliže se v průběhu aktivity objevila malá neshoda, musely dívky tuto neshodu společnými silami vyřešit, aby nedošlo k dalším konfliktům. Vzájemně si během aktivit pomáhaly, radily či naslouchaly a čímž se rozvíjela spolupráce, která je v rámci kolektivu velice důležitá. Kromě jiného se posílila i důvěra, při níž si dívky začaly vzájemně důvěřovat, což napomohlo ke splnění společně

daných cílů, které si stanovily na začátku školního roku. Mezi cíle patřilo nacvičení choreografie, která povede k dobrému pocitu z vystoupení nebo umístění se na stupních vítězů na postupové a nepostupové soutěži. Tyto cíle se staly hlavní motivací pro všechny zapojené dívky.

Můžeme se domnívat, že pokud by program aktivit byl realizován nadále, bude mít další pozitivní dopad na zlepšení vztahů dívek v uvedeném zájmovém kroužku.

6 DOPORUČENÍ PRO PRAXI

Hlavní cíl směřoval k ověření efektivity aktivit, které napomáhají k podpoře vztahů v zájmovém kroužku dívek mladšího školního věku. Na základě výsledků našeho výzkumného šetření vyplývá, že se vztahy mezi dívkami mladšího školního věku zvýšily po realizování programu aktivit.

Je důležité, aby vztahy v mladším školním věku byly podporovány a sledovány, a to i ve volnočasových zařízeních. Do takového prostředí by děti měly chodit s nadšením, a ne se strachem. Domníváme se, že z tohoto důvodu by mohly být aktivity zařazeny do zájmových útvarů. Aktivity je možné realizovat při seznámení, rozvíčování, stmelení nebo ke vzájemné spolupráci v kolektivu. Rozsah časového plánu aktivit je specifikován individuálně pro každou hru, aby ji bylo možné realizovat kdykoliv. Připravené aktivity nejsou pouze pohybového charakteru, ale i tvořivého a lze je upravit dle aktuálních potřeb.

Některé z aktivit se nám již podařilo aplikovat úspěšně v praxi, a to z důvodu, že se dívkám z experimentální skupiny aktivity zalíbily natolik, že si je přály po skončení našeho výzkumu zapojit do běžných nácviků. Z toho důvodu se některé aktivity staly nedílnou součástí zájmového kroužku. Z tohoto zájmu o aktivity můžeme spatřovat oblibenost, snahu ke spolupráci a stmelování kolektivu nenásilnou formou. Během našich aktivit jsme se zaměřili na vysvětlování procesů, jako je například význam fair-play nebo způsob, jak vnímat prohru či výhru vzhledem k ostatním účastníkům. Takové vysvětlení považujeme za velmi důležité téma nejen v rámci týmového sportu, ale i běžného života. Je nezbytné, aby děti porozuměly hodnotám, které tvoří základ vzájemného respektu a týmového ducha.

Nejmenovaný dům dětí a mládeže, který organizuje všechny tři skupiny, zúčastněného na našem výzkumu, projevil zájem o výsledky výzkumu, a rád by také nahlédl do vytvořeného programu aktivit. Podle zjištěných dat se pokusí o zlepšení vztahů v těchto kontrolních skupinách. Tímto přístupem lze zlepšit sociální vazby v zájmových kroužcích.

Program aktivit lze využít nejen v zařízení pro trávení volného času, ale i v jiných sociálních skupinách, ve kterých se vyskytují děti. Předpokládáme, že aktivity by šly využít i pro jiné věkové kategorie.

Praktická část práce může přispět k podpoře vztahů, posílení důvěry a soudržnosti mezi dětmi v různých zájmových skupinách nebo jiných sociálních prostředích.

ZÁVĚR

Sociální vazby v různých skupinách a kolektivech jsou klíčovým prvkem, a to z důvodu, že tvoří základ pro vzájemnou komunikaci a spolupráci. Tyto vazby jsou stěžejní pro navazování vztahů, podporu, interakci nebo vzájemné sdílení poznatků a zkušeností. Přispívají k pocitu příslušnosti či sounáležitosti v rámci kolektivu. Děti mladšího věku se začínají pohybovat v různých vrstevnických skupinách. Školní třída by však neměla být jediným místem, kde se odehrávají výše zmíněné procesy. Zařízení pro volný čas, například dům dětí a mládeže, zprostředkovávají nejrůznější aktivity a činnosti, při kterých se tyto sociální vazby vytvářejí.

Diplomová práce byla rozdělena na teoretickou a praktickou část. Teoretická část byla tvořena dvěma hlavními kapitolami, které jsou dále rozděleny do několika podkapitol. Konkrétně v teoretické části jsme se zabývali výše uvedenými tématy, která jsou dále doplněny například o přesnou charakteristiku dítěte volného času, procesem socializace, přínosem hry v tomto věku nebo významem organizovaných volnočasových aktivit pro rozvoj dítěte či funkcemi volného času.

Na teoretickou část postupně navázala část praktická, jejíž součástí je výzkum, který jsme realizovali za použití pedagogického experimentu. Využili jsme dotazníkové šetření B-4 od autora R. Brauna (2000) díky kterému jsme našli odpovědi na hlavní a výzkumnou otázku. Cílem diplomové práce bylo analyzovat efektivitu aktivit, které napomáhají k podpoře vztahů v zájmovém kroužku dívek mladšího školního věku. Na základě záměrného výběru byla vybrána experimentální skupina a dvě kontrolní skupiny zájmových útvarů. Experimentální skupina dívek byla zapojena do programu aktivit, který jsme vyvinuli vlastními silami. Cílem programu bylo ověřit hlavní cíl naší diplomové práce. Na základě druhého šetření, kdy za pomoci sociogramů, neuspořádané sociometrické matice a tabulek četností bylo prokázáno výrazné zlepšení pozitivních voleb a celkových vztahů mezi dívkami. Tím se potvrdila důležitost navrženého programu aktivit, který pozitivně ovlivnil rozvoj vztahů v experimentální skupině. Dále jsme zkoumali, zda existují rozdíly ve zlepšení vztahů mezi dětmi účastnících se aktivit pro podporu vztahů v zájmovém kroužku a těmi, které se aktivit neúčastní. Tyto rozdíly jsme potvrdili komparací pozitivních a negativních voleb v experimentální a kontrolních skupinách.

Diplomová práce, zejména praktická část, může přispět k rozvoji vztahů, posílení komunikace a soudržnosti mezi dětmi v různých zájmových skupinách. Na základě výsledků

můžeme potvrdit, že udržování pozitivních sociálních vazeb je nezbytné pro to, aby se dítě cítilo v kolektivu součástí, mělo kolem sebe kamarády a pocit bezpečí.

SEZNAM POUŽITÉ LITERATURY

- [1] BLATNÝ, Marek (ed.). Psychologie celoživotního vývoje. Praha: Univerzita Karlova, nakladatelství Karolinum, 2016. ISBN 978-80-246-3462-3.
- [2] BRAUN, Richard; MARKOVÁ, Dana a NOVÁČKOVÁ, Jana. Praktikum školní psychologie. Praha: Portál, 2014. ISBN 978-80-262-0176-2.
- [3] CARTER, Caron a NUTBROWN, Cathy. A Pedagogy of Friendship: young children's friendships and how schools can support them. Online. International Journal of Early Years Education. 2016, roč. 24, č. 4, s. 395-413. ISSN 0966-9760. Dostupné z: <https://doi.org/10.1080/09669760.2016.1189813>. [cit. 2024-04-18].
- [4] ČINČERA, Jan. Práce s hrou: pro profesionály. Pedagogika (Grada). Praha: Grada, 2007. ISBN 978-80-247-1974-0.
- [5] DIMITRIJEVIĆ, Dragana a PETROVIĆ, Jelena. LEISURE TIME OF SCHOOL CHILDREN – THE VIEW ON STRUCTURE AND ORGANIZATION. Online. ГОДИШЊАК ЗА ПЕДАГОГИЈУ. 2018, roč. 2, s. 7-18. ISSN 18214770. Dostupné z: <https://doi.org/10.46630/gped.2.2018.01>. [cit. 2024-02-11].
- [6] HAMŘÍK, Zdeněk. Volný čas dětí a mládeže: zábava, odpočinek a příležitost pro rozvoj. Olomouc: Palackého, 2022. ISBN 978-80-244-6182-3.
- [7] HÁJEK, Bedřich; HOFBAUER, Břetislav a PÁVKOVÁ, Jiřina. Pedagogické ovlivňování volného času: současné trendy Vydavatelství Univerzity. Praha: Portál, 2008. ISBN 9788073674731.
- [8] HELUS, Zdeněk. Sociální psychologie pro pedagogy. 2., přepracované a doplněné vydání. Pedagogika (Grada). Praha: Grada, 2015. ISBN 978-80-247-4674-6.
- [9] CHRÁSKA, Miroslav. Metody pedagogického výzkumu: základy kvantitativního výzkumu. Pedagogika (Grada). Praha: Grada, 2007. ISBN 9788024713694.
- [10] CHRISTISON, Claudette. The Benefits of Participating in Extracurricular Activities [online]. [cit. 2024-03-20]. Dostupné z: <https://files.eric.ed.gov/fulltext/EJ1230758.pdf>
- [11] JANOŠOVÁ, Pavlína. Dívčí a chlapecká identita: vývoj a úskalí. Psyché (Grada). Praha: Grada, 2008. ISBN 978-80-247-2284-9.
- [12] JANSÁ, Petr. Pedagogika sportu. Vydání druhé. Praha: Univerzita Karlova, nakladatelství Karolinum, 2018. ISBN 978-80-246-3986-4.

- [13] JEDLIČKA, Richard. Psychický vývoj dítěte a výchova: jak porozumět socializačním obtížím. Psyché (Grada). Praha: Grada, 2017. ISBN 9788027100965.
- [14] KAPLAN, Aleš. Pohybová neúspěšnost u žáků mladšího školního věku. Praha: Univerzita Karlova, nakladatelství Karolinum, 2020. ISBN 978-80-2464-562-9.
- [15] KARADERI, Birkan. Leisure Time Spending Tendencies of University Students: The Case of TRNC. Online. Asian Journal of University Education. 2021, roč. 17, č. 3, s. 41-50. ISSN 2600-9749. Dostupné z: <https://doi.org/10.24191/ajue.v17i3.14524>. [cit. 2024-03-18].
- [16] KONEČNÁ, Věra. Sebepojetí a sebehodnocení rozumově nadaných dětí. Brno: Masarykova univerzita, 2010. ISBN 978-80-210-5325-0.
- [17] KOPECKÁ, Ilona. Psychologie: učebnice pro obor sociální činnost. Praha: Grada, 2011-. ISBN 9788024738758.
- [18] KRAUS, Blahoslav a POLÁČKOVÁ, Věra. Člověk – prostředí – výchova: k otázkám sociální pedagogiky. Brno: Paido, 2001. ISBN 8073150042.
- [19] MAREŠ, Jiří. Pedagogická psychologie. Praha: Portál, 2013. ISBN 978-80-262-0174-8.
- [20] PROCHÁZKOVÁ MICHÁLKOVÁ, Monika. Seznamovací hry pro děti. Pedagogika (Grada). Praha: Grada, 2023. ISBN 978-80-271-3676-6.
- [21] Ministerstvo školství, mládeže a tělovýchovy odbor pro mládež. Volný čas a prevence u dětí a mládeže. Online. 2002. [cit. 2024-03-18]. Dostupné z: <https://www.msmt.cz/file/7327?highlightWords=Voln%C3%BD+%C4%8Das+prevence+d%C4%9Bt%C3%AD+ml%C3%A1de%C5%BEE>.
- [22] NĚMEC, Jiří. Kapitoly ze sociální pedagogiky a pedagogiky volného času pro doplňující pedagogické studium. Brno: Paido, 2002. ISBN 8073150123.
- [23] NOVOTNÁ, Eliška. Sociologie sociálních skupin. 1. vyd. Praha: Grada Publishing, 2010. 120 s. ISBN 978-80-247-2957-2.
- [24] OPIĆ, Siniša a Marinaa ĐURANOVIĆ. Leisure Time of Young Due to Some Socio-demographic Characteristics [online]. 2014 [cit. 2024-03-18]. Dostupné z: <https://files.eric.ed.gov/fulltext/ED564115.pdf>

- [25] PÁVKOVÁ, Jiřina. Pedagogika volného času. Vyd. 3., aktualiz. Praha: Portál, 2002. ISBN 80-7178-711-6.
- [26] PERIČ, Tomáš. Hry ve sportovní přípravě dětí. Děti a sport. Praha: Grada, 2004. ISBN 80-247-0908-2.
- [27] PERIČ, Tomáš a BŘEZINA, Jan. Jak nalézt a rozvíjet sportovní talent: průvodce sportováním dětí pro rodiče i trenéry. Praha: Grada Publishing, 2019. ISBN 978-80-271-0527-4.
- [28] RIZZITANO, Emily. How to help your child make and rekindle friendships at any age [online]. 2021 [cit. 2024-03-18]. Dostupné z: <https://answers.childrenshospital.org/friendships/>
- [29] PRŮCHA, Jan. Andragogický výzkum. Pedagogika (Grada). Praha: Grada, 2014. ISBN 978-80-247-5232-7.
- [30] Psychický vývoj dítěte: od 1. do 5. třídy. Praha: Karolinum, 2005. ISBN 80-246-0924-X.
- [31] PUGNEROVÁ, Michaela. Psychologie: pro studenty pedagogických oborů. Pedagogika (Grada). Praha: Grada, 2019. ISBN 978-80-271-0532-8.
- [32] SEDLÁČKOVÁ, Daniela. Rozvoj zdravého sebevědomí žáka. Pedagogika (Grada). Praha: Grada, 2009. ISBN 978-80-247-2685-4.
- [33] SLAMĚNÍK, Ivan. Emoce a interpersonální vztahy. Psyché (Grada). Praha: Grada, 2011. ISBN 9788024733111.
- [34] STAŠOVÁ, Leona; SLANINOVÁ, Gabriela a JUNOVÁ, Iva. Nová generace: vybrané aspekty socializace a výchovy současných dětí a mládeže v kontextu medializované společnosti. Recenzované monografie. Hradec Králové: Gaudeamus, 2015. ISBN 9788074355677.
- [35] Statis.msmt.cz [online]. 2024 [cit. 2024-01-24]. Dostupné z: <https://statis.msmt.cz/rocenka/rocenka.asp>
- [36] SVATOŇOVÁ, Iva. Obrázky ve výuce jazyků: jak efektivně, zábavně a legálně využívat obrázky ve výuce (nejen cizích) jazyků. V Praze: Pointa, 2024. ISBN 978-80-7691-231-1.

- [37] ŠAFRÁNKOVÁ, Dagmar. Pedagogika. 2., aktualizované a rozšířené vydání. Pedagogika (Grada). Praha: Grada Publishing, 2019. ISBN 978-80-247-5511-3.
- [38] ŠPAŇHELOVÁ, Ilona. Průvodce dětským světem. Pro rodiče. Praha: Grada, 2008. ISBN 978-80-247-1907-8.
- [39] THOROVÁ, Kateřina. Vývojová psychologie: proměny lidské psychiky od početí po smrt. Praha: Portál, 2015. ISBN 978-80-262-0714-6.
- [40] VÁGNEROVÁ, Marie. Kognitivní a sociální psychologie žáka základní školy. Praha: Karolinum, 2001. ISBN 80-24601818.
- [41] VÁGNEROVÁ, Marie a LISÁ, Lidka. Vývojová psychologie: dětství a dospívání. Vydání třetí, přepracované a doplněné. Praha: Univerzita Karlova, nakladatelství Karolinum, 2021. ISBN isbn978-80-246-4961-0.
- [42] VÝROST, Jozef; SLAMĚNÍK, Ivan a SOLLÁROVÁ, Eva (ed.). Sociální psychologie: teorie, metody, aplikace. Psyché (Grada). Praha: Grada, 2019. ISBN 9788024757759.

SEZNAM POUŽITÝCH SYMBOLŮ, ZKRATEK A VYSVĚTLIVEK

%	Procento
Baton	Mažoretková hůlka
Covid-19	Koronavirové onemocnění 2019
Č.	Číslo
H	Hypotéza
MŠMT	Ministerstvo školství, mládeže a tělovýchovy
S.	Strana
Tzv.	Takzvaně
VO	Výzkumná otázka

SEZNAM OBRÁZKŮ

Obrázek 1: Sociogram - 1. šetření – Mažoretky	44
Obrázek 2: Neuspořádaná sociometrická matice - 1. šetření – Experimentální skupina.....	46
Obrázek 3: Sociogram - 2.šetření – Experimentální skupina	49
Obrázek 4: Komparace sociogramů - 2. šetření – Experimentální skupina.....	50
Obrázek 5: Komparace sociogramů - 1. šetření – Experimentální skupina.....	50
Obrázek 6: Neuspořádaná sociometrická matice - 2.šetření – Experimentální skupina.....	53
Obrázek 7: Sociogram - 1.šetření – Kontrolní skupina 1	56
Obrázek 8: Neuspořádaná sociometrická matice - 1.šetření – Kontrolní skupina 1	58
Obrázek 9: Komparace sociogramů - 2.šetření – Kontrolní skupina 1	61
Obrázek 10: Komparace sociogramů - 1.šetření – Kontrolní skupina 1	61
Obrázek 11: Neuspořádaná sociometrická matice - 2.šetření – Kontrolní skupina 1	63
Obrázek 12: Sociogram - 2.šetření – Kontrolní skupina 2	66
Obrázek 13: Neuspořádaná sociometrická matice - 1.šetření – Kontrolní skupina 2.....	68
Obrázek 14: Komparace sociogramů - 2.šetření – Kontrolní skupina 2.....	71
Obrázek 15: Komparace sociogramů - 1.šetření – Kontrolní skupina 2.....	71
Obrázek 16: Neuspořádaná sociometrická matice - 2. šetření –Kontrolní skupina 2.....	74

SEZNAM TABULEK

Tabulka 1: Hierarchie - 1. šetření – Experimentální skupina	45
Tabulka 2: Vlastnosti - 1. šetření – Experimentální skupina	47
Tabulka 3: Kvalita kolektivu - 1. šetření – Experimentální skupina	48
Tabulka 4: Hierarchie - 2. šetření – Experimentální skupina	52
Tabulka 5: Vlastnosti - 2. šetření – Experimentální skupina	54
Tabulka 6: Kvalita kolektivu - 2. šetření – Experimentální skupina	55
Tabulka 7: Hierarchie - 1. šetření – Kontrolní skupina 1	57
Tabulka 8 : Vlastnosti - 1. šetření – Kontrolní skupina 1	59
Tabulka 9: Kvalita kolektivu - 2. šetření – Kreativní kroužek	60
Tabulka 10: Hierarchie - 2. šetření – Kontrolní skupina 1	62
Tabulka 11: Vlastnosti - 2. šetření – Kontrolní skupina 1	64
Tabulka 12: Kvalita kolektivu - 2. šetření – Kontrolní skupina 1	65
Tabulka 13: Hierarchie - 1. šetření – Kontrolní skupina 2	67
Tabulka 14: Vlastnosti - 1. šetření – Kontrolní skupina 2	69
Tabulka 15: Kvalita kolektivu - 1. šetření – Kontrolní skupina 2	70
Tabulka 16: Hierarchie - 2. šetření – Kontrolní skupina 2	73
Tabulka 17: Vlastnosti - 2. šetření – Kontrolní skupina 2	75
Tabulka 18: Kvalita kolektivu - 2. šetření – Kontrolní skupina 2	76
Tabulka 19: Skutečné četnosti	77
Tabulka 20: Rozdíly v četnostech – 1. a 2. šetření	77

SEZNAM PŘÍLOH

Příloha P I: Dotazník

PŘÍLOHA P I: DOTAZNÍK

Ahoj,

jmenuji se Klára Ondříšková a jsem studentkou Fakulty humanitních studií Univerzity Tomáše Bati ve Zlíně, oboru Sociální pedagogika. Chtěla bych Tě požádat o vyplnění dotazníkového šetření k mé diplomové práci. Dotazník je zaměřen na analýzu efektivity aktivit, které napomáhají k podpoře vztahů v zájmovém kroužku dětí mladšího školního věku.

V tomto dotazníku jsou otázky, které se týkají Vašeho kolektivu v zájmovém kroužku. Odpovídej podle skutečnosti. Nejsou zde žádné správné ani špatné odpovědi. Výsledky budou použity pouze pro účely diplomové práce.

Předem děkuji za Tvůj čas a spolupráci!

Dotazník B-4

Jméno:

Věk:

Datum:

1. Kterého ze spolužáků či spolužaček máš nejraději? Můžeš zvolit tři z nich:

1.

2.

3.

2. Kterého ze spolužáků či spolužaček nemáš rád? Opět mohou být tři:

1.

2.

3.

3. K uvedeným vlastnostem uveď jméno jednoho spolužáka či spolužačky, který je:

spolehlivý:

protivný:

zábavný:

nespolehlivý:

se všemi kamarád:

osamocený:

4. Odpověz na následující věty, odpověď zakroužkuj:

Ve třídě jsem spokojen.

ANO – NE

Jsme spíše hádavá třída.

ANO – NE

Do školy se obvykle těším.

ANO – NE

Máme spolužáka, který nám ubližuje.

ANO – NE

Některému spolužákovi je ubližováno.

ANO – NE