

Design nábytku a interiérových doplňků

Bc. Annamária Dovalová

Diplomová práce
2020



Univerzita Tomáše Bati ve Zlíně
Fakulta multimediálních komunikací

Podklad pro zadání DIPLOMOVÉ práce studenta

Jméno a příjmení: **Bc. Annamária Dovalová**
Osobní číslo: **K17322**
Adresa: **1.mája 514/50, Klenovec, 98055 Klenovčok 3, Klenovec 98055, Slovenská republika**
Téma práce: **Design nábytku a interiérových doplňků**
Téma práce anglicky: **Design of furniture and interior accessories**
Vedoucí práce: **doc. MgA. Martin Surman, ArtD.**
Ateliér Průmyslový design

Zásady pro vypracování:

1. Analýza řešené problematiky
2. Variantní designérské návrhy
3. Finální designérské řešení
4. Ergonomická studie
5. Technická dokumentace
6. Prototyp
7. Shrnutí přínosů práce

Seznam doporučené literatury:

RAWSTHORN, Alice. *Zdravím svetě: jak design ustupuje do života*. Zlín: Kniha Zlín, 2014. ISBN 978-80-7473-226-3.
KOLESÁR, Zdeno, Marian LAŠŠÁK a František BURIAN. *Art dizajn: František Burian a študenti*. Bratislava: Slovart, 2017. ISBN 805562741X.
BRAMSTON, Dave. *Design výrobků: hledání inspirace*. Brno: Computer Press, 2010. ISBN 978-80-251-2914-2.
KARASOVÁ, Daniela. *Dějiny nábytkového umění 19. a 20. století*. Praha: ARGO, 2001. ISBN 80-7203-339-5.
WILSON, Michael. *Jak číst současně umění*. Zlín: kniha Zlín 2013. ISBN 978-80-7473-620-9.
UHRÍN, Tibor. *Drevo, dizajn a tradícia*. Bratislava: Ústredie ľudovej umeleckej výroby, 2012. ISBN 978-80-88852-97-1.
KOLESÁR, Zdeno. *Nové kapitoly z dějin dizajnu*. Bratislava: Slovenské centrum dizajnu, 2009. ISBN 978-80-970173-1-6.
KOTRADYOVÁ, Veronika. *Komfort v mikroprostředí*. Bratislava: Media Group, 2015. ISBN 978-80-8159-161-7.
JELEČÍK, Branislav. *Dizajn. Čo by ste sa ešte radi dozvedeli?* Bratislava: STU, 2014. ISBN 9788022741934.
RUHRBER, SCHNECKENBURGER, FRICKOVÁ, HONNEF. *Umění 20.století*. Bratislava: Slovart, 2004. ISBN 8072095218.

Podpis studenta:

Datum:

Podpis vedoucího práce:

Datum:

Forma zpracování diplomové práce: **Tištěná/elektronická**

Jazyk zpracování: **Slovenština**

Seznam doporučené literatury:

- RAWSTHORN, Alice. *Zdravím světě: jak design vstupuje do života*. Zlín: Kniha Zlín, 2014. ISBN 978-80-7473-226-3.
- KOLESÁR, Zdeno, Marján LAŠŠÁK a František BURIAN. *Art dizajn: František Burian a študenti*. Bratislava: Slovart, 2017. ISBN 805562741X.
- BRAMSTON, Dave. *Design výrobků: hledání inspirace*. Brno: Computer Press, 2010. ISBN 978-80-251-2914-2.
- KARASOVÁ, Daniela. *Dějiny nábytkového umění 19. a 20. století*. Praha: ARGO, 2001. ISBN 80-7203-339-5.
- WILSON, Michael. *Jak číst současně umění*. Zlín: kniha Zlín 2013. ISBN 978-80-7473-620-9.
- UHRÍN, Tibor. *Drevo, dizajn a tradícia*. Bratislava: Ústredie ľudovej umeleckej výroby, 2012. ISBN 978-80-88852-97-1.
- KOLESÁR, Zdeno. *Nové kapitoly z dejín dizajnu*. Bratislava: Slovenské centrum dizajnu, 2009. ISBN 978-80-970173-1-6.
- KOTRADYOVÁ, Veronika. *Komfort v mikroprostredí*. Bratislava: Media Group, 2015. ISBN 978-80-8159-161-7.
- JELENČIK, Branislav. *Dizajn. Čo by ste sa ešte radi dozvedeli?* Bratislava: STU, 2014. ISBN 9788022741934.
- RUHRBER, SCHNECKENBURGER, FRICKOVÁ, HONNEF. *Umění 20.století*. Bratislava: Slovart, 2004. ISBN 8072095218.

Vedoucí diplomové práce: **doc. MgA. Martin Surman, ArtD.**
Ateliér Průmyslový design

Datum zadání diplomové práce: **1. prosince 2019**
Termín odevzdání diplomové práce: **15. května 2020**

doc. Mgr. Irena Armutidisová
děkanka

doc. MgA. Martin Surman, ArtD.
vedoucí ateliéru

Ve Zlíně dne 15. prosince 2019

PROHLÁŠENÍ AUTORA BAKALÁŘSKÉ / DIPLOMOVÉ PRÁCE

Beru na vědomí, že

- bakalářská/diplomová práce bude uložena v elektronické podobě v univerzitním informačním systému a bude dostupná k nahlédnutí;
- na moji bakalářskou/diplomovou práci se plně vztahuje zákon č. 121/2000 Sb. o právu autorském, o právech souvisejících s právem autorským a o změně některých zákonů (autorský zákon) ve znění pozdějších právních předpisů, zejm. § 35 odst. 3;
- podle § 60 odst. 1 autorského zákona má UTB ve Zlíně právo na uzavření licenční smlouvy o užití školního díla v rozsahu § 12 odst. 4 autorského zákona;
- podle § 60 odst. 2 a 3 mohu užít své dílo – bakalářskou/diplomovou práci - nebo poskytnout licenci k jejímu využití jen s předchozím písemným souhlasem Univerzity Tomáše Bati ve Zlíně, která je oprávněna v takovém případě ode mne požadovat přiměřený příspěvek na úhradu nákladů, které byly Univerzitou Tomáše Bati ve Zlíně na vytvoření díla vynaloženy (až do jejich skutečné výše);
- pokud bylo k vypracování bakalářské/diplomové práce využito softwaru poskytnutého Univerzitou Tomáše Bati ve Zlíně nebo jinými subjekty pouze ke studijním a výzkumným účelům (tj. k nekomerčnímu využití), nelze výsledky bakalářské/diplomové práce využít ke komerčním účelům;
- pokud je výstupem bakalářské/diplomové práce jakýkoliv softwarový produkt, považují se za součást práce rovněž i zdrojové kódy, popř. soubory, ze kterých se projekt skládá. Neodevzdání této součásti může být důvodem k neobhájení práce.

Prohlašuji, že:

- jsem na bakalářské/diplomové práci pracoval samostatně a použitou literaturu jsem citoval. V případě publikace výsledků budu uveden jako spoluautor.

Ve Zlíně dne: 24. 6. 2020

Jméno a příjmení studenta: Bc. ANNA HÁJEKOVÁ
podpis studenta

ABSTRAKT

Diplomová práca sa zaoberá návrhom jedálenského stola a ako doplnkom k stolu sú masívne lavice, ktoré dotvárajú celkový dojem a atmosféru pohodného stolovania. Cieľom práce je spojiť tradične stolovanie s netradičnými prvkami, ktoré dotvárajú celkový vizuál a prinášajú novú funkciu, ktorá prinesie užívateľovi lepší zážitok zo stolovania.

Diplomová práca je taktiež podporená spolupracou s mladou začínajúcou firmou, ktorá sa primárne venuje jedálensky stolom.

Kľúčové slová: dizajn, jedálenský stôl, sedenie, stolovanie, drevený masív, kov

ABSTRACT

The diploma project deals with the design of a dining table and as a complement to the table are massive benches, which complete the overall impression and atmosphere of comfortable dining. The aim of the work is to combine traditional dining with non-traditional elements, which complete the overall visual and bring a new function that will bring the user a better dining experience.

The diploma project is also supported by cooperation with a young start-up company, which is primarily dedicated to the dining table.

Keywords: design, dining, table, seating, dining, solid wood, metal

PodĎakovanie

Rada by som poĎakovala celému vedeniu Ateliéru prŭmyslového designu, hlavne vedúcemu mojej diplomovej práce pánovi doc. MgA. Martinovi Surmanovi, ArtD. za užitočné rady počas tvorby mojej diplomovej práce, ale aj počas celého štúdia. Taktiež by som sa chcela poĎakovať firme Maesif, ktorá mi umožnila spoluprácu, a ktorá mi dala nové poznatky čo sa týka nie len výroby, ale aj dizajnu. Samozrejme veľká vĎaka patrí mojim rodičom, ktorý ma v mojom štúdiu podporovali a taktiež mojim priateľom a blízkym za ich podporu.

Prohlašuji, že odevzdaná verze bakalářské/diplomové práce a verze elektronická nahraná do IS/STAG jsou totožné.

V Zlíne 10.8. 2020

OBSAH

ÚVOD	8
I TEORETICKÁ ČÁST	9
1. HISTORICKÝ VÝVOJ JEDÁLENSKÝCH STOLOV	10
1.1 PRAVEK	10
1.2 STAROVEK	10
1.3 STREDOVEK	11
1.4 NOVOVEK	11
1.5 20.STOROČIE	14
1.5.1 Kubizmus.....	14
1.5.2 moderna	15
1.5.3 Art-deco.....	15
1.5.4 Biomorfna moderna.....	16
1.5.5 50.roky.....	16
1.5.6 Škandinávsky dizajn.....	17
1.5.7 60. roky.....	18
1.5.8 70.roky.....	18
1.5.9 80. roky.....	19
1.5.10 90.roky.....	20
2. ANALÝZA TRHU	21
3. STOLOVANIE	24
3.1 ETIKETA V STOLOVANÍ	24
3.2 HISTORICKÝ VÝVOJ STOLOVANIA	26
4 ERGONÓMIA	27
4.1 ERGONOMICKÉ PARAMETRE JEDÁLENSKÝCH STOLOV	28
5 MATERIÁLY A TECHNOLOGIE	29
5.1 Drevo.....	29
5.1 NOVÉ MATERIÁLY	30
II PRATICÁ ČASŤ	32
6 CIEĽ PRÁCE	33
6.1 Výskumná časť.....	33
7 HĽADANIE CESTY	35

7.1 Inšpirácia	35
7.2 Tvorba v kríze.....	36
8 NAVRHOVANIE	37
8.1 Jedálenský stôl.....	37
8.2 Sedenie	49
8.3 Doplnok.....	51
9 ERGONOMICKÉ ŠTUDIA.....	56
10 MAESIF.....	57
10.1 Charakteristika firmy	57
10.2 Konzultácie	59
11 FINÁL	59
12 ZÁVER.....	62

ÚVOD

Stôl od nepamäti patrí k miestu, ktoré vytvára naše domovy. Pri ňom sa formovali naše životy a naša kultúra. Je to miesto, kde vzniká nové a upevňuje sa to staré. Neoddeliteľnou súčasťou rodiny je spoločný obed, či večera. Tvorí dôležitú súčasť sociálneho puta v rodine, ktoré je pre fungovanie rodiny veľmi dôležité. Stôl je symbol rodiny a preto som sa rozhodla navrhnúť tento výnimočný kus nábytku, ktorý slúži nie len pre každodennú potrebu, ale aj na upevnenie vzťahov, či vytváranie nových príležitostí a nápadov. Cieľom mojej práce je navrhnúť jedálensky stôl, ktorý bude slúžiť svojmu užívateľovi niekoľko desiatok rokov. Je pre mňa doležité vytvoriť dizajn, ktorý bude nadčasový, no svojou eleganciou zapadne do bežného života užívateľa. Vytvoriť takýto produkt je však náročná úloha. Na trhu môžeme nájsť pestrú paletu jedálenských stolov a preto je pre mňa veľkou výzvou vytvoriť niečo nové. Niečo, čo sa odlíši od konkurencie nie len dizajnom, ale aj kvalitou.

S novou ideou mi preto pomôže mladá začínajúca firma Maesif, ktorá do svojej práce vkladá svieži vietor a zároveň nesie tradičnú kvalitu spracovania materiálu.

I. TEORETICKÁ ČÁST

1 HISTORICKÝ VÝVOJ JEDÁLENSÝCH STOLOV

Stôl, ako najbližší priateľ domácnosti nás sprevádza už od nepamäti. Podobne, ako iný nábytok v našej domácnosti, aj on sa časom formoval. Prechádzal rôznymi vizuálnymi zmenami, ktoré sa odvíjali od aktuálneho umeleckého smeru, či kultúry. K zmenám prispeli i nové návyky stolovania a druh stravy. Stôl sa stal súčasťou každého interiéru. Niektoré stoly mali čisto dekoratívnu funkciu, iné zas slúžili, ako funkčný produkt k stolovaniu alebo k práci. Každé obdobie, nové návyky, či samotný vývoj ľudstva priniesol zmeny, ktoré posúvalo tento predmet o krok ďalej nie len v estetike, ale aj vo funkcií.

1.1 Pravek

V praveku môžeme len veľmi ťažko hľadať jedáľenský stôl, no už vtedy človek vytváral rôzne predmety a nástroje na uľahčenie práce a dotvorenie svojho prostredia. V tom období využíval materiály, ktoré boli dostupné v jeho okolí, ako napríklad drevo a kameň. Tie následne pretváral do predmetov, s ktorými vedel primitívnym spôsobom spracovávať potravu.

1.2 Starovek

Z tohoto obdobia sa dochovali len obrazy z reliéfov a hlinených tabuliek, na ktorých je znázornené, ako ľudia v minulosti stolovali. Tieto obrazy si však mohla dovoliť len vyššia vrstva a preto na obrazoch vidíme ľudí, ktorí sedia za stolom. Tí z chudobnejších vrstiev jedli na zemi a jedlo pokladali na rohože z rákosia.

Toto obdobie predurčilo základný tvar nábytku. Detaily spracovania dosiahli vysoký stupeň dokonalosti. Nábytok bol prevažne vyrábaný z dreva, i keď niektoré časti boli vyrábané z kovu. V tomto období vznikli stoly nie len na jedlo, ale aj na prácu a zábavu. Taktiež vznikli prvé skladacie stoly, ktoré slúžili hlavne pri cestovaní po púšti.

V starovekom Grécku vznikli kruhové stoly. Tieto stoly boli umiestnené pri lehátku na krátkodobé občerstvenie. Často boli podoprené na troch nohách so štylizovaným zvieracím motívom. Vrchná doska bola zhotovená z dreva, mramoru alebo z bronzu.

V Ríme bol nábytok prepychový a symetrický. Stoly v tej dobe boli prezdobené a slúžili skôr na prezentáciu. Nohy boli často štylizované do ľudských alebo zvieracích podôb. Vrchná stolová doska bola z dreva alebo mramoru.

1.3 Stredovek

Najstarším zachovalým stolom zo stredoveku je dubový stôl zo 17. storočia. Jeho vrchná časť sa skladala z masívnych dosák. Výhodou bolo, že bol rozoberateľný, vďaka čomu sa približne v polovici 17. storočia stali rozkladacie stoly veľmi populárne a boli súčasťou takmer každej domácnosti. Hlavným aspektom obľúbenosti bol fakt, že po poskladaní stola sa v interiéri uvoľnilo miesto na ďalšie aktivity. V tom to období boli používané stoly veľkých rozmerov, približne do troch metrov. Neskôr však prišlo do módy stolovanie pri viacerých stoloch a tým sa jeho dĺžka a celkove rozmery zmenšili. K povrchovej úprave sa používali balzamy, vosky, rastlinné oleje, bielka a žltka z vajec a olejové laky. Nábytok niesol hrubé jednoduché tvary a bol zdobený maľbou. Až neskôr sa začali stoly zdobiť drevorezbou a nohy boli viac tvarované. V románskom období sa objavujú prvé stolárske spoje, ktoré odzrkadľujú rozvoj remesiel. V gotike sa nábytok stáva ústredným kusom v miestnosti. Upevňuje sa jeho stabilita a jeho konštrukčné riešenie sa zachovalo v mnohých prípadoch až do dnes. V 17. storočí sa konečne stáva stôl ústredným bodom v domácnostiach a hlavným miestom stretávania sa.

1.4 Novovek

V renesancií boli používané stoly rôznych tvarov, ako napr. oválne, kruhové alebo obdĺžne. Tieto stoly boli bohato zdobené drevorezbou a každá časť bola vypracovaná do detailu. Vrchná doska bola najčastejšie z mramoru a dreva. Taktiež sa využívali rozkladacie stoly, ktoré boli využívané pre väčší počet osôb, napríklad pre honosné hostiny. Čo sa týka úprav povrchu používali sa rôzne farebne prísady, včelí vosk a moridlá.



Obr.1 Renesančný stolík

Baroko prinieslo väčšiu dávku dekóru aj do stolového nábytku. Vrchná časť stolov bola častokrát vykladaná ozdobnými dýhami. Nohy a podnože boli rôzne tvarované a bohato zdobené.



Obr.2 Brakový stôl



Obr.3 Rokokový stôl

V období rokoka zdobenie stolov napodobňuje prírodu. Nohy majú prehnutý esovitý tvar, ktorý vyjadruje pohyb, ako pri tancovaní. V rokokovom nábytku už nenájdeme toľko ozdobných prvkov. Ľahký vzhľad zvyrazňujú nohy, ktoré sú v tomto prípade dominantné. Čistejšie línie uberajú nie len na vizuálnej, ale i skutočnej hmotnosti, čo samozrejme spríjemňovalo manipuláciu so stolmi. Pri povrchovej úprave sa využívali laky, ktoré vytvárali vysoký stupeň lesku a pre honosnejší vizuál bolo pridávané pozlátene.

Klasicizmus so sebou priniesol antické motívy. Konštrukcia musela byť symetrická a veľký dôraz sa kládol na konštrukčné prvky. Nábytok, tak pôsobil ľahkým dojmom.

Taktiež Empír sa pričínal o to, že v nábytku boli zachované antické prvky, avšak trochu v inej podobe. Nohy stolov boli zdobené postavami alebo zvieracím motívom. Nábytok v tej dobe pôsobil honosne a jeho prvky boli ťažké a prísne.



Obr.4 stôl z klasicizmu



Obr.5 stôl z obdobia Empíru

Biedermeier bol typický pre kruhové stoly, ktoré mali jednu nohu a tá sa rozširovala do trojuholníkovej podstavy. Taktiež sa používal rozkladací stôl pre viacero osôb. Tvar stola bol jednoduchý, no niesol v sebe plne prirodzené tvary. Ozdobné prvky sa nachádzali na centrálnej nohe, ktorá tvorila dominantnú časť tohto kusa nábytku.



Obr.6 Set z obdobia Biedermeier



Obr.7 Stôl z obdobia Biedermeier

Secesia bola typická svojimi rastlinnými motívmi, ktoré pretavila aj do vizuálu vtedajšieho nábytku. Nohy stolov boli geometricky tvarované a pripomínali konáre stromov. Ozdobné prvky boli inšpirované kvetmi a rastlinami. Vrchná stolová doska bola vyrobená z mramoru alebo z ozdobných skiel. Tento Umelecký štýl pokračoval aj v 20 storočí a formoval toto obdobie v architektúre, v umení a v móde.



Obr.8 Stôl z obdobia secesie



Obr.9 Toaletný stôl z obdobia secesie

1.5 20. Storočie

1.5.1 Kubizmus

Kubizmus je charakteristický svojimi geometrickými tvarmi. Tie sa samozrejme pretavili aj do nábytku, kde hrany nemajú svoje typické línie, ale sú ozvláštnené rôznymi skoseniami, ktoré im dodávajú punc elegancie. Veľkú rolu v tomto období zohrali českí autori, ktorí vytvorili nie len veľké umelecké a architektonické diela, ale aj drobné produkty a nábytok do našich domácností.



Obr.10 Kubistický stolík



Obr.11 Kubistický stolík

1.5.2 Moderna

Moderna so sebou priniesla zmeny, ktoré rapídne ovplyvnili všetky smery v umení.

Nábytok v tomto období prešiel zmenou, ktorá nás inšpiruje dodnes. Azda najznámejší pojem tohto obdobia bol Bauhaus. Najvýznamnejšie osobnosti tejto školy sú Walter Gropius, Hannes Meyer, Ludwig Mies van der Rohe. Títo a mnohí ďalší formovali budúcnosť pre ďalšie dekády v umení a dizajne.

Taktiež treba spomenúť Luisa Sullivana a jeho krédo „*Form follows function*“, ktoré v sebe nesie ducha tej doby, a ktorý nám pripomína, aké je dôležité tieto dve veci vyvážiť tak, aby sa vzájomne doplnili.



Obr.12 Jedálenský stôl z obdobia moderny

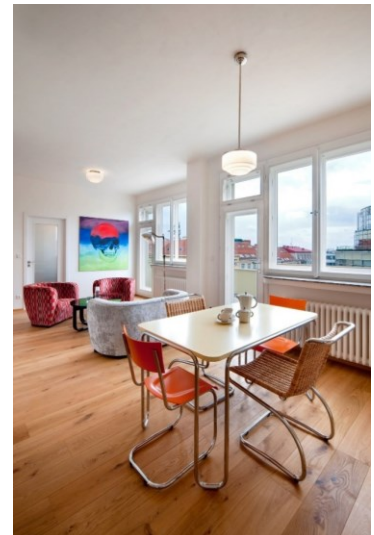

Obr.13 sedenie a stôl z obdobia moderny

1.5.3 Art-deco

V tejto dobe snáď už nikto nečakal prvky renesancie a obnovenie remeselnej výroby.

Dekor, ktorý sa v moderne úplne vytratil bol späť. Bola to snaha zachrániť tradičnú remeselnú výrobu a pretaviť ju do modernej podoby. V stolovom nábytku ho môžeme nájsť v povrchovej úprave. Intarzia, vysoký lesk za pomoci lakov a pridávanie moridiel boli hlavnou doménou celkového vizuálu.



Obr. 14 Pozdĺžny stôl zdobia art-deco



Obr. 15 Písací stôl z obdobia art-deco

1.5.4 Biomorfna moderna

Toto obdobie v štýle mäkkých a oblých tvarov sa nieslo v čistom duchu. Taktiež môžeme tento dizajn nazvať organický, pretože hlavnou inšpiráciou bola príroda a prepojenie interiéru a exteriéru do jedného celku. Pre toto obdobie sú známi autori ako: Alvar Aalto, Bruno Mathsson alebo Frank Lloyd Wright.



Obr.16 Stôl IN-50, Isamu Nooguchi



Obr.17 Stoly.USA, Frederick Keisler

1.5.5 50.roky

Najvýznamnejšie postavami tohto obdobia boli Charles a Ray Eamesovci, Eero Saarinen, Harry Bertoia a ďalší. V dizajne prevládali mäkké tvary inšpirované svetom prírody. V tomto období sa naplno využíval plast. Plasty ponúkali nové možnosti výroby a tvarov v nábytkárstve.



Obr. 18 Kolekia Tupan, Eero Saarinem



Obr.19 Table, Charles a Ray Eamesovci

1.5.6 Škandinávsky dizajn

Prírodné materiály, svetlé farby, jednoduché línie a maximálna funkčnosť v nábytku a interiérovej tvorbe. Škandinávsky dizajn získal svoju slávu hlavne vďaka minimalistickému vzhľadu. Najznámejším predstaviteľom tohto štýlu bol Alvar Aalto, ktorý následne založil vlastnú firmu Artek, kde realizoval svoje návrhy. Jedným z jeho najznámejších kúskov je pojazdný čajový stolík, ktorý svojím tvarom inšpiruje dodnes. Po vojne sa do popredia dostali krajiny, ako Fínsko a Dánsko. Vo Švédsku kraloval dizajn skla a v Nórsko a Island boli len vedľajší hráči. V tejto dobe bol škandinávsky dizajn prirovnávaný k ľudskej verzii funkcionalizmu. Jeho jednota formy a funkcie a rešpektovanie materiálu bol základným kameňom tejto doby.



Obr.20 Stolička Mravec a Vajcový stôl, Arnie Jacobson



Obr.21 Čajový stolík, Alvar Aalto

1.5.7 60.roky

Éra plastov dosiahla svoj vrchol a zdalo sa, že plast nahradí akýkoľvek materiál nie len v tej dobe, ale aj v budúcnosti. Paradoxne jedna z inšpirácií tej doby bolo pristátie človeka na mesiaci a prvé lety do vesmíru. Toto sa odrazilo aj v tvorbe dizajnu, kde vznikol nový štýl space age, kde prevažovali kozmické formy, ktoré sa niesli v striebornej a bielej. Vizionár kozmickej doby bol Joe Colombo. Ten vytváral interiéry inšpirované vesmírnou loďou.

Dizajn v tej dobe sa stal dizajn viac komerčný a tomu zodpovedali aj materiály, z ktorých boli produkty vyrobené. Preto sa v tejto dobe objavuje papierový a nafukovací nábytok. Variabilita materiálov zaručila dizajnérom obrovskú škálu farieb a tvarov. Môžeme však polemizovať nad tým, či niektoré z produktov neslúžili len, ako dizajnový odpad tej doby. Snáď záchranou tohto obdobia môžeme nazvať Pop-dizajn, v ktorom sa dizajn zhumanizoval a začal komunikovať z užívateľom.



Obr.22 Stolický a stôl, Vico Magistretti



Obr.23 Stolický a stôl, Eero Aarnio

1.5.8 70.roky

V tomto období sa prehodnotilo myslenie dizajnéra k zodpovednosti ku skutočným potrebám spoločnosti. Realita týchto rokov priniesla rozvoj technológií a marketingu, ktoré slúžili konzumu. Aj toto obdobie sa nieslo v duchu radikálneho dizajnu v snahe vytvoriť alternatívne tvaroslovie v dizajne. Bola to snaha zmierniť hlad po konzume a naučiť spotrebiteľa viac vnímať predmety v prostredí.

Štúdio Alchimia sa snažilo o nový jazyk v dizajne. Tento dizajn bol priamym útokom na ľudské emócie a doterajšie viníme tvarov a farieb. Bola to akási provokácia na modernistické zásady „dobrého dizajnu“.

High-tech bol industriálny štýl, pre ktorý je charakteristická ikona Center Popidou v Paríži. V nábytku sa tento štýl prejavil v čistých industriálnych líniách a materiáloch, ako je kov

a plast. Vznikal viac funkčný nábytok, ktorý si zamilovali hlavne mladé rodiny, ktoré chceli lacný a moderný nábytok. V takýchto interiéroch sme mohli nájsť kovové police, nemocničné vozíky alebo skladovacie kontajneri.

Hľad po humanite v dizajne v tomto období prudko narastal. Negatívny dopad konzumu prinútil dizajnéra myslieť zodpovedne. Väčší dôraz sa kládol na ergonómiu, bezpečnosť, trvácnosť a ekológiu.



Obr.24 Smoked Table



Obr.25 Chrome Space Saver, Daystrom

1.5.9 80.roky

V období 80-tich rokov vládol pluralizmus. Na jednej strane stojí dizajn z vulgárnymi hrubými prvkami, na strane druhej uhladená elegancia. V tom čase neplatili žiadne pravidla ani štýly, všetko bolo možné a spotrebiteľ, tak mohol vyberať z bohatej škály produktov.

Najvýraznejším bodom v 80-tich. rokoch bola skupina Memphis. Táto skupina rušila akékoľvek hranice, ktoré boli doposiaľ dané. V mnohých prípadoch už nešlo o dizajn, ale o voľné umenie v priestore. Protipólom Memphisu bol stále znejúci high-tech. Nová technika neovplyvnila len prácu, ale aj naše domovy a dizajn produktov. Veľká zmena nastala pre dizajnéra zo začiatkom využívania CAD programov. Tieto programy zjednodušili návrhovú časť a priamo komunikovali z výrobou.



Obr.26 Interiér, Memphis



Obr.27 Brazílsky obdĺžnikový stôl, Memphis

1.5.10 90.roky

V 90. rokoch sa dizajnér musel priblížiť k racionálnejšiemu zmysľaniu. Táto doba priniesla zmenu v pracovnom živote, kedy ľudia zmenili pracovisko vo firme, na prácu z domu (home office). Preto sa pri navrhovaní interiérov začalo pracovať s integrovaním priestoru na prácu. Toto miesto muselo byť plne funkčné a vybavené tak, aby mal užívateľ pohodlie, avšak vedel sa naplno sústrediť na svoju prácu.



Obr.28 Air Chair, Jasper Morrison



Obr.29 Stoličky, Tom Dixon

2 ANALÝZA TRHU

V dnešnej dobe nie je ťažké si vybrať správny stôl alebo sedenie. Ponuka na trhu je naozaj pestrá a klient si môže vybrať napr. sériovo vyrábaný nábytok alebo dizajnový kus nábytku vyrobený na mieru. Pestrosť materiálov nám ukazuje to, aký sme vynaliezavý a, že staré postupy práce už len veľmi ťažko konkurujú novým technológiám, kde výroba a efektivita práce znižuje cenu produktov. Avšak nájdú sa firmy, ktoré sa pýšia poctivou prácou remeselníka, ktorú stroj nenahradí. Dokonca aj veľké firmy nie len u nás, ale aj v zahraničí využívajú tradičné postupy a lokálne dreveniny.

Javorina

Táto firma pôsobí na Slovensku už od roku 1947. V minulosti pôsobila, ako výrobné družstvo a časom sa sformovala na modernú spoločnosť. V obsahu jej portfólia môžeme nájsť nábytok z masívneho dreva, čím je Javorina typická. Za posledné roky bola firma ocenená niekoľkými významnými oceneniami a to i vďaka spolupráci so známymi dizajnermi, ako napr. Lucie Koldová, Boris Klimek a Lenka Damová.

Princípy firmy: prírodnosť, obnoviteľnosť, trvácnosť a nadčasovosť



Obr.30 Design blok 2019, Javorina



Obr.31 Hriby, Vrštiak a Žák

TON

Jedná sa o firmu, ktorá už od roku 1861 vyrába ručne ohýbaný nábytok. Pri tradičných postupoch ohýbania dreva zostali dodnes. Pre zefektívnenie výroby na niektoré procesy využívajú najnovšie technológie, čo im umožňuje držať krok s konkurenciou. Táto firma vyrába nábytok s príbehom, kde každý kus, ktorý vytvorí privádza k dokonalosti. Ich produkty sú samozrejme výnimočné aj svojou kvalitou, ktorá vytvára hlavný pilier celej tvorby. Spolupracujú s mnohými významnými dizajnérmi, ako napr: Alex Gufler, Lucie Koldová, Michael Schneider, Arik Levy, Kai Stania a ďalší. Každoročne vystavujú po celom svete a ich produkty môžeme nájsť v kaviarňach, baroch, reštauráciách alebo v bežných domácnostiach.

„...Továrne na Ohýbaný Nábytok“

[1]



Obr.32 Stól Stockholm M.K. Johansen



Obr.33 Stól Stockholm M.K. Johansen

Karpíš

Firma bola založená v roku 1992. V priebehu času sa vypracovala na miesto popredných slovenských výrobcov nábytku. Vo svojej práci využíva modernú technológiu CNC stroja vďaka, ktorej zaručí kvalitné prevedenie každého kusa nábytku. V roku 1993 sa firma rozhodla špecializovať na jedálenské stoly. Medzi ich hlavných dizajnérov patria Alojz Karpíš, Michal Stažko a Dalibor Marek. Ich hlavnou ideou pri tvorbe je navrhnuť stól, ktorý bude pre ľudí lákavý a kde budú radi tráviť čas nie len pri jedení ale aj pri spoločných chvíľach.



Obr.34 Jedálenský stôl, Michal Stažko



Obr.35 Jedálenský stôl, Michal Stažko

Vitra

Firma Vitra je určite každému známa svojím jedinečným dizajnom a výnimočnou históriou. Tento rodinný podnik, ktorý sídli vo švajčiarsku funguje na trhu už 80 rokov. Snaží sa vytvárať pevný vzťah rovnako, ako so svojimi zákazníkmi, tak i so zamestnancami, či dizajnérmami. Môžu sa pýšiť prevratným dizajnom dvadsiateho storočia, ktorý dokonale dopĺňajú inovatívne kúsky popredných dizajnérov. I vďaka ich talentu firma Vitra už dlhé roky figuruje medzi najznámejšími firmami, ktoré sú zárukou kvalitného a nadčasového dizajnu. V kolekcii Vitra nájdeme rôzne typy nábytku, ako napr.: osvetlenie, sedací nábytok, stoly doplnky do interiérov a samozrejme aj staré známe klasiky Eames Lounge a stoličku Panton. Ich produkty môžeme nájsť vo verejnom priestore, ako napr.: na letiskách, taktiež v obytných interiéroch alebo v kanceláriách.

Dizajnéri: Ron Arad, Charles a Ray Eames, Konstantin Grcic, Erik Levy, Alexander Girard a ďalší.



Obr.36 Solvay, Vitra

3 STOLOVANIE

Kultúra stolovania je dôležitý fakt, ktorý nás sprevádza po celý život. Samozrejme sa môže líšiť od krajiny a regiónu, v ktorom sa nachádza. Každý si určil vlastné pravidlá toho, ako ma vyzeráť správne stolovanie a aký dlhý čas sa mu má venovať. V dnešnej dobe dokonca zdokonaľujeme naše pokrmy a stolovanie na toľko, že sa ním prezentujeme a zverejňujeme ho na rôznych sociálnych sieťach. Táto kultúra prezentácie stolovania pozdvihla obyčajné jedlá na vysoký gastronomický zážitok, ktorý má ulahodiť oku. Naše taniere sa premenili na umelecké diela, v ktorých vzniká nový trend toho, ako jedlo nemá len chuť, ale aj vyzeráť. Už to nie sú len reštaurácie, ale aj naše domovy, kde sa vytvárajú pokrmy hodné šéf kuchára. Tento trend je veľmi rozšírený v každej vekovej skupine. Dokonca aj naše staré mamy dnes môžu zdieľať bábovku a vymieňať si recepty online. Už to nie je tradičná lokálna kuchyňa. Dnes ľudia skúšajú nové ingrediencie a recepty, ktorých nezvyčajné prísady sú už bežne dostupné.

Pri tomto prílive informácií a obrazov však stále netreba zabúdať na etiketu, z ktorej vyplýva, ako sa máme správať pri stole. Mobil a hlavne manipulácia s ním určite nezapadá do etikety pri stolovaní. Hlavným zmyslom je nájsť si chvíľu času na jedlo a v pokoji si ho vychutnať.

3.1 Etiketa v stolovaní

V stolovaní existuje súbor niekoľkých pravidiel, ako správne stolovať. Samozrejme ide o to, kde sa momentálne nachádzame a kto je naším hosťiteľom. Kultúrnym správaním za stolom preukazujeme svojmu hosťiteľovi úctu a vďaku. Tento prejav úcty je veľmi dôležitý v našom živote, pretože každý z nás by mal vedieť alebo sa aspoň naučiť rešpektovať a prejaviť úctu tomu druhému. Preto nám spoločné stolovanie dáva priestor, na to, ako tieto vedomosti využiť.

Slušné oblečenie, tak tiež patrí k dobrej etikete. Je však rozdiel, kde stolujeme a pri akej príležitosti. Týmto vonkajším znakom môžeme preukázať vďaku a výnimočnosť daného momentu. Dôležité dátumy v rodine, ako je napríklad Veľká Noc, Vianoce, Silvester a svadba sú tým správnym časom, ako sa vhodne obliecť. Taktiež pracovný obed, rande alebo večera v reštaurácii sú vhodné na to, aby sme sa obliekli o niečo lepšie a ukázali dávku slušného správania i mimo svojich domov.

Spoločné stolovanie v našej kultúre sa nieslo v snahe o zblíženie a súdržnosť. Každá oslava alebo spoločenské stretnutie zahŕňa aj stolovanie, kde ľudia spoločneedia a diskutujú. Tento proces je pre každého príjemný a spoločne strávený čas upevňuje vzájomne putá. Tento fakt je psychologicky podložený, pretože človek, ktorý ma plné brucho je spokojný a šťastný. Je oveľa komunikatívnejší a menej agresívny. Stolovanie je jeden z momentov, kedy si dodávame silu cez jedlo a upevňujeme tak medziľudské vzťahy

Etiketa stolovania

1. Do miestnosti stupuje muž (Dôvodom je ochrana ženy).
2. Muž odsunie dáme stoličku, aby si mohla sadnúť. Potom si k stolu sadne aj muž.
3. Muž sedí na proti žene alebo po jej lavici.
4. Ak máte pohár s vínom, tak ho vždy držíte za stopku a pri ťuknutí sa vždy dívate do očí.
5. Ak pri stolovaní obdržíte látkový obrúsok, tak si ho položíte do lona (ak ide o papierový obrúsok, tak ten necháme položený na stole). Výnimkou sú pevné papierové obrúsky, ktoré sú zložené do rôznych tvarov. Tento obrúsok sa používa rovnako, ako látkový.
6. Ak sedíme v reštaurácii každý si vyberá jedlo sám. Samozrejme, je možné jedlo odporučiť tomu druhému.
7. Pri podávaní jedla muž čaká, až začne jesť žena alebo osoba, ktorá je hlavná pri stole.
8. V žiadnom prípade si nevykladáme lakte na stôl. Ruky majú byť voľne pri tele a o stôl sa môžeme opierať v polovici predlaktia.
9. Pri väčšom počte príborov na stole sa vždy používa príbor postupne od vonkajšieho okraja smerom k tanieru. Na dezert sa používa príbor, ktorý je umiestnený pri hornom okraji taniera.
10. Ak máte prílohu chlieb, tak z neho vždy iba odlamujete jednotlivé sústa.
11. Ak ste už dojedli je dôležité príbor na tanieri dať do správnej polohy.

3.2 Historický vývoj stolovania

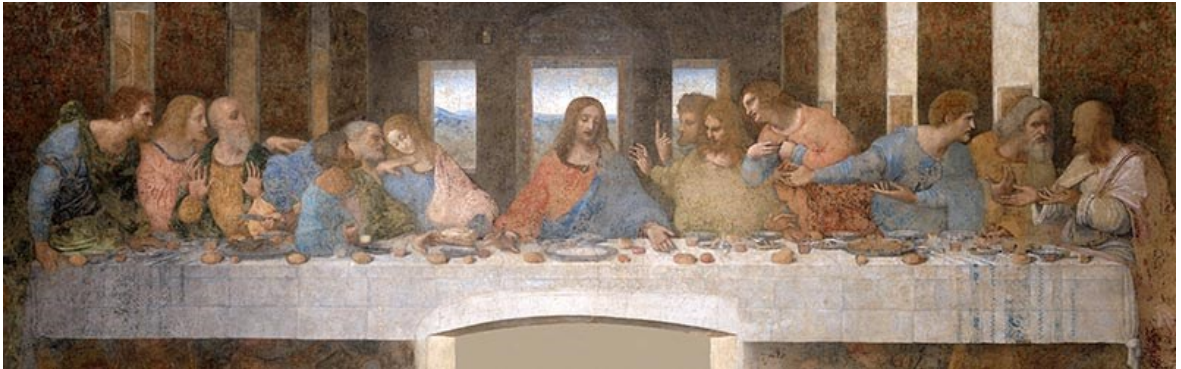

Obr.37 Posledná večera, Leonardo da Vinci

Asi pred 10 miliónmi rokov bol jedálniček našich predkov jednoduchý. Potrava sa skladala z jednoduchých produktov, ktoré sa vyskytovali v jeho okolí. Bolo to hlavne ovocie, rastliny a semiačka. O niečo neskôr asi pred 3 miliónmi rokov p.n.l. došlo k zmene, kedy sa v jedálničku objavila živočíšna potrava. V tejto dobe si ľudia začali vyrábať primitívne nástroje na lov a spracovanie potravy. Išlo o jednoduché kamene, ktoré boli opracované do tvaru hrota. Postupom času sa tieto nástroje zdokonaľovali a tak sa aj manipulácia z potravou vyvíjala vpredu. V tomto období sa potrava odlišovala podľa ročných období.

Asi pred 400 000 rokmi p.n.l sa človek naučil využívať oheň. To bol následok ďalšieho posunu, kedy sa jedlo začalo tepelne upravovať.

Pred 10 000 rokov p.n.l. sa človek usadil a začal pestovať prvé obilniny, ako napr. pšenicu a jačmeň. Po nich nasledovalo pestovanie strukovín. S príchodom nových potravín museli začať uskladňovať potraviny a plánovať objem potravy. Okolo roku 5 000 p.n.l. ľudia začali vyrábať sklo a objavil sa aj prvý primitívny pluh na obrábanie pôdy. O ľuďoch z Mezopotámie sa hovorí, že boli prvými majstrami v príprave jedál. Vedeli zhotoviť jedlá z rôznych druhov mäsa a obilnín. Už vtedy používali rôzne druhy korenín, ktoré sa dovážali z Ázie a blízkeho východu.

Z obdobia Babylonskej ríše 1 800-1 600 rokov p.n.l. nájdeme prvé písomne údaje o tymiáne, šafrane, fenikli, rasci, koriandri, kôpru, cesnaku a cibule.

V antickom období sa kládol veľký dôraz na stolovanie. Už vtedy mali vlastné nádoby, z ktorých jedli a pili. Tieto predmety boli vytvorené z pálenej hlíny, ktorá umožňovala pohodlné stolovanie. V bohatejšej vrstve sa používali strieborne misy. V tomto období sa bežne používalo čierne korenie, škorica a zázvor. Okolo roku 100 p.n.l. Rimania začali pri

stolování používat nůž. V této době se také na stůl přestíral obrus. Nesloužil jen jako dekorace, ale i jako symbol míru.

5. století bylo skromné na bohatost stravy. Nejčastěji se připravovali zeleninové jídla a placky. Jen bohatá vrstva lidí měla možnost mít doma dostatek potravy.

Arabi přišli v 9. století z výrobou alkoholu, který se do té doby používal jen v medicíně. Mniši začali varit pivo a přešovali hrozno na víno. Z tohoto období jsou dochované záznamy, že lidé při hostinách jedli z jedné misky a pokrmy si dávali do úst prsty.

V 14. a 15. století byla spotřeba koření o stokrát větší, než dnes. Všechna jídla byla ochucovaná kořením. V mnohých případech se používalo nadměrně. V středověku došlo k poklesu konzumace masa a lidé více konzumovali moučné jídla.

16. století se nese v znamení nových surovin jako např. cukrová trstina, brambory, fazule, rajčata, kakao, káva a čaj, což umožnilo pozdvihnout úroveň kuchářského umění. V tomto období se začali uzavírat láhve s vínem korkovou zátkou.

V 18. století se naplno začala používat vidlička i v běžných domácnostech. Z roku 1740 pochází císařský ceremoniál, v němž se píše o požadavcích, které se vyžadovaly od hostů při stolování. Žádá se v něm, aby hosté neházeli ohryzené kosti naspět do misky ani za chrbát, na dlážku, aby si neoblizovali prsty a neopíjali se tak. V roce 1757 byla v Portugalsku vytýčená nejstarší vinařská oblast světa, v níž se vyrábí světově proslulé portské. Někdy v tomto období začala v Berlíně fungovat první továrna na čokoládu.

V 19. století díky objevům německého chemika J. Liebiga poznáme první vědecké poznatky z oblasti gastronomie. Liebig v stravě definoval základní živiny jako: bílkoviny, tuky a nerostné látky. V roce 1879 německý inženýr Karl von Linde, vynalezl první domácí chladničku, která po ní následovala varná konvice a umývačka nádob.

20. století přineslo objevení vitamínů. Někdy přišly vynálezy, jako horkovzdušná trouba, první domácí elektrická chladnička, mikrovlnná trouba a detektor kouřového dymu. V roce 1955 otevřeli svou první restauraci McDonald's.

4 ERGONOMIA

Samozrejme aj v jedálenskom nábytku platia určité ergonomické pravidla, ktoré treba dodržiavať. Stôl a sedenie majú byť navrhnuté, tak aby čo najviac vyhovovali užívateľovi. Funkcia musí ísť ruka v ruke s estetikou. Správne sedenie pri stole je dôležité zo zdravotného hľadiska. Netýka sa to len sedenia na pohodlnej sedačke, ale všetkých typov, pretože nesprávnym sedením môže naše telo trpieť a môžu sa u nás časom prejavovať rôzne ochorenia. Preto je tak dôležité klásť dôraz nato, ako budú veci slúžiť a akým spôsobom s nimi bude užívateľ manipulovať.

4.1 Ergonomické parametre jedálskych stolov

Parametre jedálnych stolov sú odvodené od pomeru ľudského tela a od počtu osôb sediacich za stolom. Správne sedenie za jedálskym stolom nám má zaručiť pohodlnú konzumáciu jedla a manipuláciu rúk. Každý stolujúci má svoj manipulačný priestor, ktorý je určený normou. Funkčná plocha je minimálne 600mm x 300mm. Toto je však minimálna plocha, ktorá môže slúžiť len na krátkodobé stolovanie a nie je príliš pohodlná. Samozrejme sa môžu vyskytnúť aj atypické stoly, ktoré si užívateľ navrhne sám podľa vlastných požiadaviek. Aj tie stoly musia prejsť ergonomickou skúškou, aby pri dlhšom používaní neškodili svojmu užívateľovi.

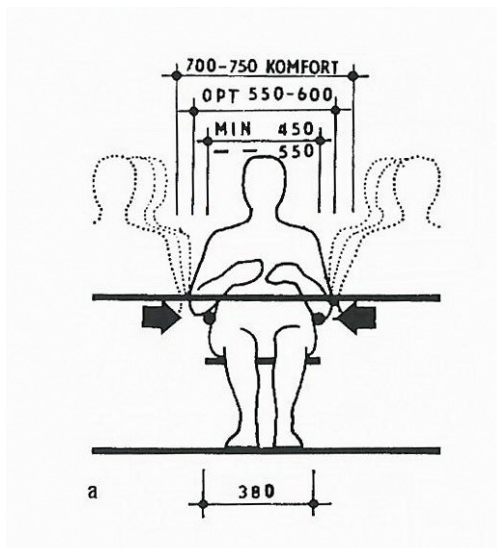

Obr.38 Komfortná šírky, Poštulková HANÁK

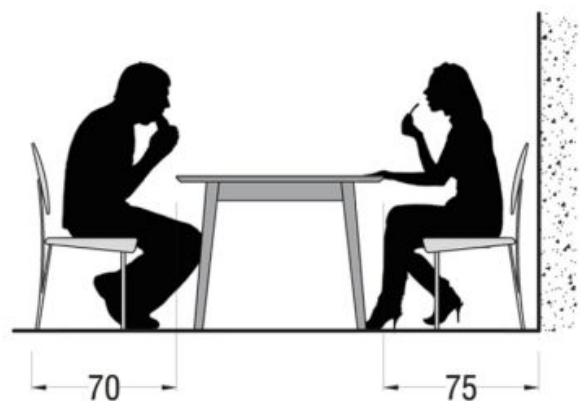

Obr.39 Priestorové požiadavky pre stolovanie,

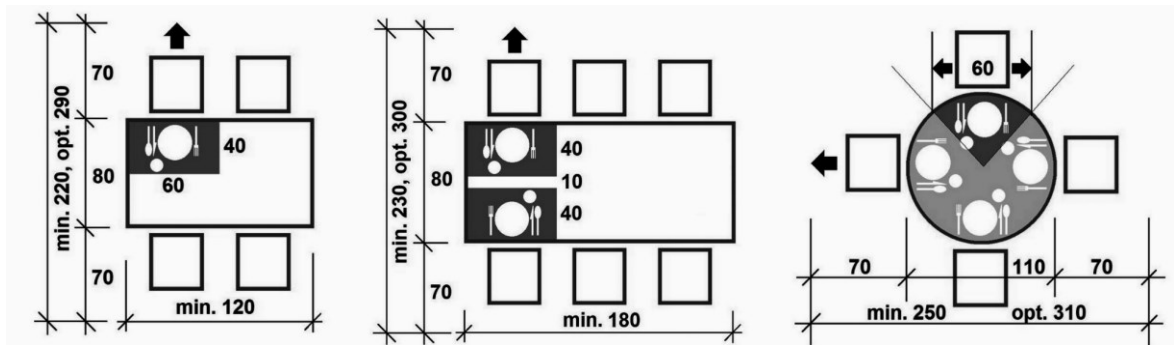

Obr.40 Ergonómia-stolovanie

Rozmer každého nábytku bol určený podľa antropocentrických meraní. Taktiež sa rozmery určovali podľa toho, akú činnosť užívateľ vykonáva na danej ploche. Rozmer u jedáľenského stola je určený podľa toho, koľko osôb sa pri stolovaní nachádza. Výška stola je odvodená od spôsobu sedenia. Ak sa preto jedná o jedáľenský stôl, berieme k úvahe výšku sedenia priaznivú pre naše zažívacie organy. Výška stolovej dosky pre jednu osobu by nemala byť menšia, ako 750mm, aby bol dosiahnutý komfort pri stolovaní.

Bezpečnosť pri užívaní týchto predmetov je závislá od konštrukcie a pevnosti spojov. Je dôležité, aby nedošlo k poškodeniu predmetu alebo zraneniu užívateľa. Preto všetky viditeľné plochy musia byť opracované tak, aby boli príjemne na dotyk a nepoškodzovali iný materiál v interiéri alebo samotného užívateľa. Povrchová úprava musí byť prevedená z takých materiálov, aby sa pri čistení chemickými prostriedkami nepoškodila vrchná časť materiálu.

5. MATERIALY A TECHNOLOGIE PRE VÝROBU JEDÁLENSKÝCH STOLOV

Dnes remeselníci často spolupracujú s dizajnérmí, aby zvýšili produktivitu a kreativitu svojich prác. Sú to ľudia, ktorí realizujú sny a predstavy iných ľudí. Týmto spôsobom vznikajú veľmi zaujímavé spolupráce, na ktorých stojí dnešný dizajn. Už to nie je remeselník, ktorý tvorí tradičné ľudové umenie, ale človek, ktorý vytvára nové idey o dizajne. Bez týchto remeselníkov by sa dizajnéri neobišli a ich práca je neodmysliteľnou súčasťou dizajnu. Dnešná generácia remeselníkov je už natoľko vyprofilovaná, že ovláda viacero tradičných, ale aj nových technológií spracovania materiálu. Skúsenosti, ktoré prevzali, naplno využívajú aj v spolupráci s dizajnom. Prácu týchto vynaliezavých remeselníkov postupne nahradili niektorí zdatní dizajnéri, ktorí okrem navrhovania sami realizujú svoje riešenia. Z veľkej časti k tomu prispel trh, ale aj vlastná iniciatíva. Poznanie krásy výroby produktu a pocit, keď dizajnér vidí vo finále zhotovený produkt stoja za to. Títo noví remeselníci vytvárajú novú tradíciu, ktorá tvorí dizajnérske remeslo. Ani oni by sa však nezaobišli bez znalostí starých majstrov a tradície, ktorá nesie poriadok a účelovosť práce.

5.1 Drevo

Drevo je prírodný materiál, ktorý ma výborne fyzikálno-mechanické vlastnosti. Jeho dostupnosť nás priviedla k tomu, že je to najpoužívanejší materiál vo výrobe nábytku. Nie len vzhľad je hlavným atribútom tohoto materiálu, ale aj vôňa, ktorá láka k tomu aby sme mali tento kúsok prírody u nás doma. Už naši predkovia poznali čaro tohoto materiálu a vedeli s ním pracovať a pretvárať ho.

Medzi tradičné výrobné postupy patri tesanie, rezanie a dlabanie, ktoré boli často využívané v minulosti. Tieto techniky boli využívané za pomoci rôznych nástrojov, ktoré si ľudia vyrobili sami. Ako napr.: dláto, ktoré bolo prítomne pri výrobe rôznych produktov dennej potreby ako sú drevene nádoby, stavebných spojov ale aj pri dekorovaní. Tieto pracovné postupy boli dnes nahradené novými technológiami. Medzi nové stroje tohto typu patrí CNC stroj, ktorý s maximálnou presnosťou vie vyrezať akýkoľvek tvar. Taktiež sa vo výrobe objavili stroje na rezanie, brúsenie a zrovnávanie, ktoré uľahčujú a urýchľujú celkový proces výroby nábytku.

Pri výrobe je taktiež doležíte vedieť, že drevo vieme rozdeliť do 3 smerov: priečny, pozdĺžny a tangenciálny. Tieto 3 smery sú veľmi dôležité pri výrobe masívneho nábytku, pretože sa drevo správa v každom smere inak. Napr.: pri lepení škárovky musíme dávať pozor nato aby sme kusy dosák lepili tak aby ročne kruhy nenadväzovali na seba. Časom by sa doska mohla prehnúť a tým by sa znehodnotila.

Typy lepenia: napájaná škárovka
priebežná škárovka

Škárovka sa využíva hlavne pri výrobe stolovej dosky. Pri výrobe dosák sa surové rezivo najprv vysuší v sušiarňi a potom sa nareže. Stolová doska je tvorená z viacerých kusov dosák, ktoré sa následne lepia. Takáto hotová doska sa opracuje na požadovaný rozmer a povrchovo upraví brúsením, lakovaním a poprípade morením.

Typ dreviny:

Ihličnatá škárovka - ich hustota je nižšia, preto je určená ako konštrukčný materiál.

Listnaté škárovka - svojou hustotou a odolnosťou slúžia ako výborný materiál na výrobu nábytku.

5.2 Nové materiály

Moderná doba prináša aj inováciu v materiáloch. Dnes je pre nás dôležitá udržateľnosť a ekológia. Preto sa mnoho dizajnérov prikláňa k novým upcyklovaným materiálom, ktoré menia nielen naše domovy, ale aj postoj k prírode. Ľudia sa v tomto prípade snažia napodobňovať prírodu a vytvárať materiály, ktoré nebudú závadné pre užívateľa ani pre jeho okolie. Snažia sa vytvoriť širšie spektrum farieb a dezénov, a taktiež zlepšiť optické a fyzikálne vlastnosti materiálov.

Nie len prírodné zdroje sú inšpiráciou, ale aj nám známy materiál PVC, ktorý sa veľmi často využíva. Je zdrojom nových textúr, ktoré imitujú prírodné materiály.



Obr. 41 Recykled Plastic

Taktiež umelý kameň nepatrí úplne k novým materiálom, ale poznáme ho už niekoľko rokov. Napriek tomu je stále veľmi populárny nie len v architektúre, ale aj v interiéri. V tomto prípade vieme pracovať s rôznymi štruktúrami, či s perfektne hladkým povrchom. Oblíbeným materiálom je aj hrdzavejúci plech, ktorý sa používa, ako fasáda alebo ho využívajú umelci pri tvorbe rôznych skulptúr. Tento materiál je odolný voči všetkým poveternostným, ale i mechanickým poškodeniam. Je upravený tak, aby vydržal nápor, aj keď je viditeľné, že sa jedná o korodujúci materiál.

3D tlač je momentálne najpopulárnejšou technológiou, ktorá za pomoci kompozitu vytvára nie len produkty dennej potreby, ale aj umelecké diela, architektúru, ba dokonca aj potraviny. V dnešnej dobe nie je problém si v pohodlí domova vytlačiť cestoviny rôznych tvarov a štruktúr a následne ich servírovať. Je to technológia, ktorá hýbe dnešnou generáciou, ktorá nám prináša nový rozmer vo vývoji materiálov a tvarov.



Obr.42 3D tlačiareň

II. PRAKTICKÁ ČÁST

6 CIEĽ PRÁCE

Cieľom mojej diplomovej práce je navrhnúť jedálenský stôl, ktorý bude svojim tvarom a funkciou zaujímavý a nebude zapadať do bežných typov stolov, ktoré nám ponúka trh. Taktiež chcem, aby bol môj produkt z kvalitných materiálov a vyrobený tak, aby slúžil svojmu účelu čo najdlhšie. Udržateľnosť je pre mňa hlavným atribútom pri navrhovaní akéhokoľvek produktu. Drevo, ako materiál je výborný spoločník pre každého z nás. Je to materiál, ktorý nám je veľmi blízky a príjemný na dotyk. Obklopuje nás denno-denne ako v interiéri, tak i v exteriéri. Jeho fyzikálno-mechanické vlastnosti sú výborné na spracovanie a užívanie. Samozrejme aj ono má svoje limity a spracovanie musí prebiehať, tak aby sme tento materiál neznehodnotili.

6.1.Výskumná časť

Cieľom výskumu bolo zistiť aký vzťah ma užívateľ k jedálenskému stolu a aký dlhý čas pri ňom trávy. Tridsať opýtaných odpovedalo na 4 otázky týkajúce sa stolovania. Tento dotazník som zaslala mailom konkrétnym ľuďom, z rôznych vekových kategórií. Chce som tak docieľiť aby v mojom výskume boli zahrnuté všetky vekové kategórie.

Koľko krát v týždni stolujete za jedným stolom ?

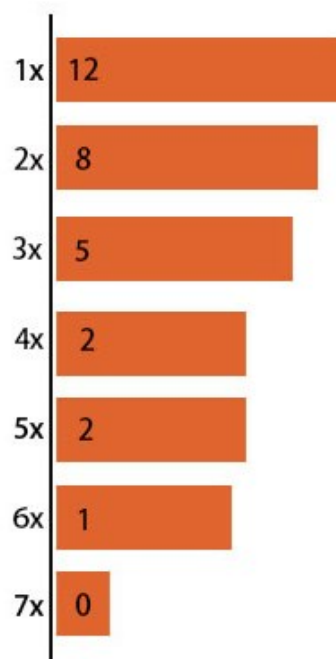

Obr.42 Dotazník 1

Čo je pre vás rozhodujúce pri nakúpe jedálenského stola ?

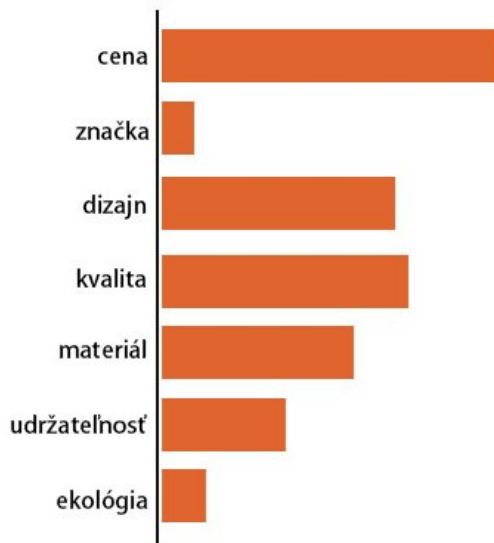

Obr.43 Dotazník 2

Preferujete pri stolovaní stoličku alebo lavicu?

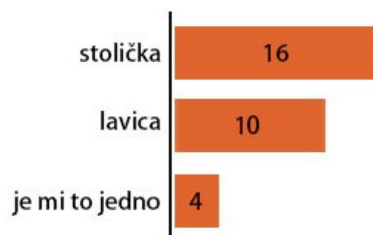

Obr.44. Dotazník 3

Trávite čas pri stole, aj keď pravé nestolujete ?

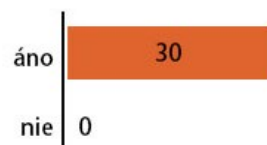

Obr.45 Dotazník 4

V prieskume bola spomenutá ekológia a udržateľnosť. S touto skutočnosťou sa respondenti príliš nezaoberali. A preto je mojou úlohou tento fakt zmeniť a vo svojej práci ukázať dôležitosť týchto faktov. Taktiež čas, ktorý užívateľ strávi pri spoločnom stolovaní by sa mal znásobiť. Ďalším dôležitým faktorom je cena a to, že užívateľ by mal poznať hodnotu a kvalitu produktu.

Tento prieskum obohatil moje poznatky a priniesol posun v mojej práci a v tom akým smerom sa mám v navrhovaní uberať.

7 HĽADANIE CESTY

7.1 Inšpirácia

Mojou hlavnou inšpiráciou bola rodina. Často som pri navrhovaní spomínala na detstvo a nato, ako sme spolu všetci sedeli za jedným stolom. Mnoho krát sa za jedným stolom stretla skupina 4 generácií. Hierarchia pri stolovaní bola vždy dodržaná, keďže najstarší členovia mali najväčšie slovo, jedli ako prví. Potom nasledovali muži, za nimi ženy a až na konci boli deti. Tieto pravidlá určovali to, ako vyzeralo naše stolovanie. Samozrejme veľa krát nešlo len o jedlo, ale aj o bežný rodinný rozhovor, kde sa preberali rôzne témy a diskutovalo sa o živote. Tieto spomienky sú pre mňa na toľko silné, že som sa ich rozhodla pretaviť do súčasnosti a ponúknuť svoju emóciu v podobe miesta pohody a domova dnešnému užívateľovi. Myslím, že v tejto rýchle dobe sa už zabúda na spoločné stolovanie a trávenie času za jedným stolom. Vytvorenie takéhoto miesta v domácnosti je veľmi dôležitá úloha pre chod rodiny a pre sociálny život, ktorý v nej prebieha.



Obr.46 Stolovanie

7.2 Tvorba v kríze

V momentálnej dobre vírusu, ktorá nás zasiahla je veľmi ťažké hľadať inšpiráciu. V mojom prípade som zostala odrezaná od rodiny a od možnosti si spoločne sadnúť za jeden stôl. Paradoxne je pre na veľkým prekvapením, ako nám technológie jednoducho uľahčili prenos emócií online. Kedy nie je problém zavolať svojim blízkym cez smartfón alebo tablet a vidieť ich za jedným stolom. Takýmto spôsobom možne spolu tráviť čas kdekoľvek a kedykoľvek. Je to však len prenesení obraz, ktorý nám ukazuje druhú stranu reality. V danom momente necítíme teplo a vône, ktoré sú speté z týmto miestom.

V tomto období som často spomínala na to, aké by to bolo s nimi sedieť za jedným stolom. Vnímať emócie, chute a vône, ktoré sa vria vo vzduchu pred nedeľným obedom. Pri mojej tvorbe som sa teda sústredila na spomienky, ktoré ma sprevádzajú a o ktoré som sa mohla oprieť. Pre mňa, ako dizajnéra to bola nová situácia, kedy som bola uzavretá v jednom priestore bez rodiny a bez hlavnej emócie, ktorá sprevádzala celú moju prácu. No skutočnosť, že mnoho rodín vďaka tejto situácii začalo zase spolu stolať ma hnala k tomu, aby som vytvorila nové a zaujímavejšie miesto. Kde by rodina a jej členovia, aj naďalej trávili svoje voľné chvíle. A to nie len v dobe krízy, ale aj v dobe, kedy nemajú čas a musia sa venovať práci a iným aktivitám.

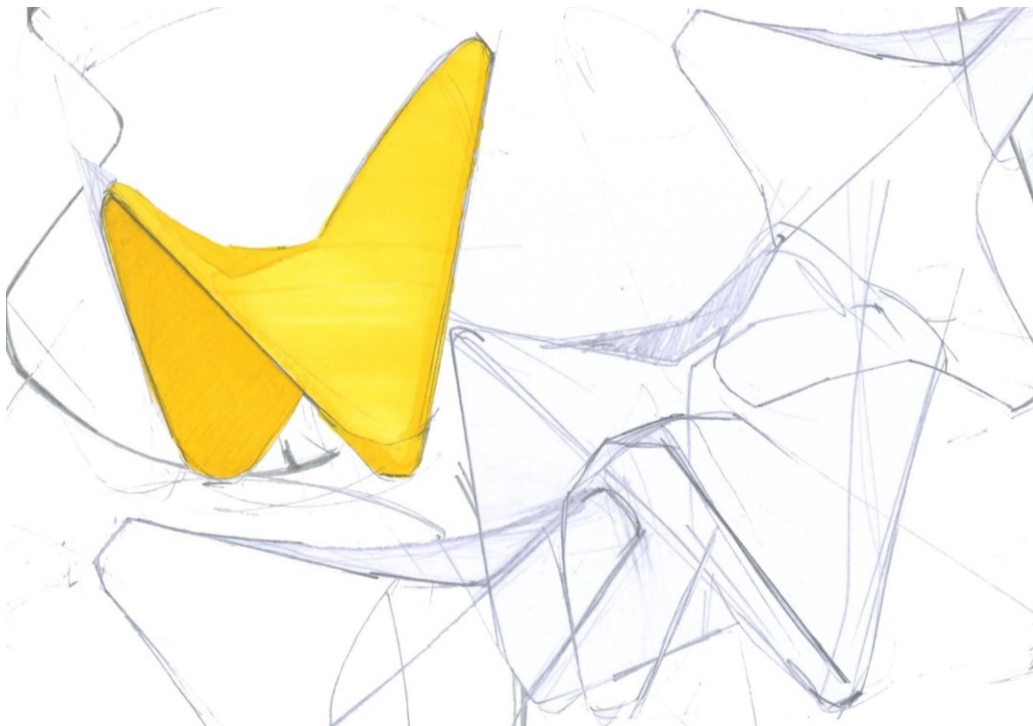

Obr. 47. skica 1

8 Navrhovanie

8.1 Jedáľenský stôl

V prvotnej fáze som si určila o aký stôl pôjde a následne som sa snažila vytvoriť obsiahlu rešerš toho, čo dnešný trh ponúka. Keďže som vedela, že sa budem chcieť odlišiť, hľadala som cestu, ako s mojim produktom zaujať potenciálneho zákazníka. Drevené stoly nie sú žiadna lacná záležitosť a hlavne, ak sa jedna o masív. Hlavným znakom návrhu bola stabilita a to, aby bol stôl pevný. Ďalej kvalitný materiál a samozrejme samotný dizajn, ktorý predáva tento produkt.

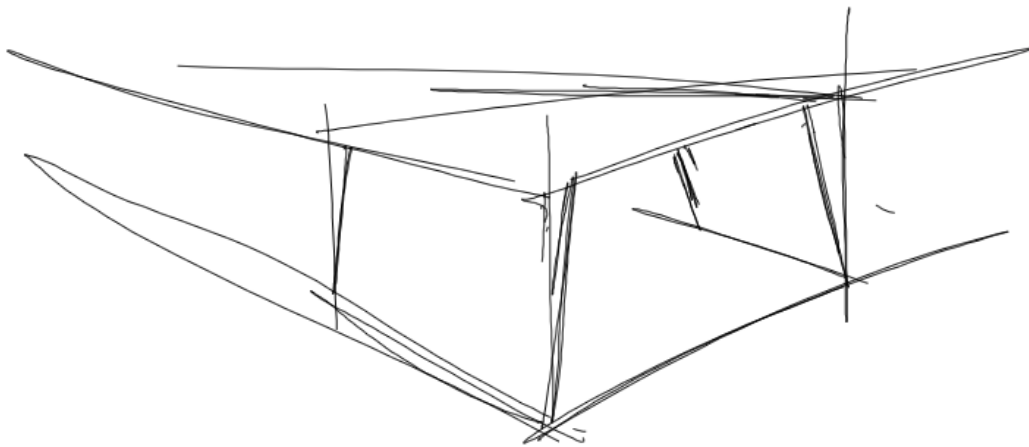

Obr. 48 skica 2

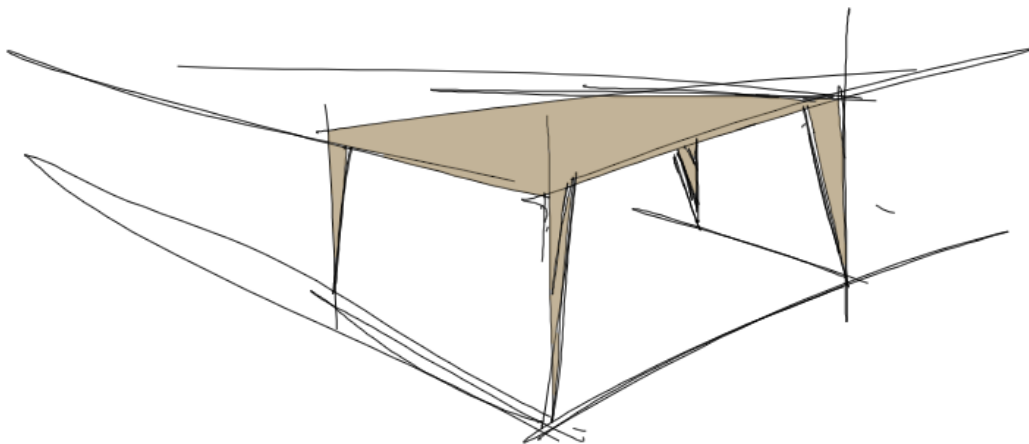

Obr.49 skica 3

Pri kresbe prvých návrhov som hľadala cestu, ako sa odlišiť a vytvoriť produkt, ktorý bude na prvý pohľad zaujímavý. Vtedy som však ani len netušila, aký tvrdý oriešok to pre mňa bude. Navrhnuť stôl, ktorý bude svojou eleganciou zapadať do interiéru, no svojim tvarom

zaujme na prvý pohľad. To je náročná úloha pre každého dizajnéra. Hľadane toho, ako sa odlišiť od ostatných bola moja doména.



Obr.50 skica 4



Obr.51 skica 5

Ako najzaujímavejší moment som si vybrala stolovú dosku, kde sa toho odohráva najviac, a ktorá je aj najviac viditeľná. V tomto priestore som chcela vytvoriť niečo, čo sa bude odlišovať od iných bežne predávaných stolov. Rozhodla som sa túto časť rozdeliť na dve samostatné časti a tým ozvláštniť celkový vizuál stola. Pri samotnom rozdelení vznikla na stolovej doske medzera, s ktorou som ďalej pracovala, a v ktorej som videla hlavný potenciál celého produktu.

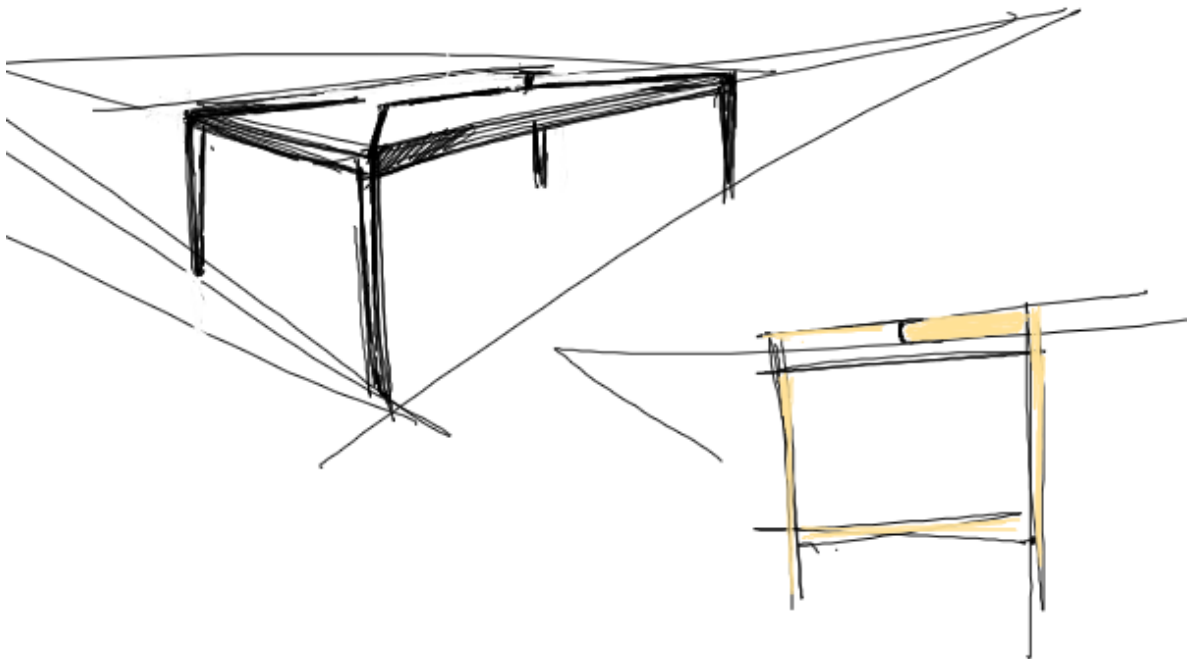

Obr.52 skica 6



Obr.53 skica 7



Obr. 54 vizualizácia 1



Obr. 55 vizualizácia 2

Stôl, ktorý je na obrázku bol jeden z prvých návrhov. Od tohto návrhu som sa odpichla ďalej a rozpracovala ďalšie návrhy, ktoré sa niesli v rovnakom duchu. Jednoduchá konštrukcia a zaujímavý moment rozdelenia dosky, ako symbol dvoch svetov.



Obr. 56 vizualizácia 3



Obr. 57 vizualizácia 4

V tejto verzii som sa snažila vzniknutú medzeru na vrchnej doske prekryť ďalším kusom materiálu, tak aby som spevnila konštrukciu a vytvorila zaujímavý detail. Od tejto varianty som však upustila a ďalej som využívala „špáru“, ako hlavný vizuálny prvok.



Obr. 58 vizualizácia 5

K stolu samozrejme patrí aj sedenie, preto som sa rozhodla navrhnúť kompletný set stola so sedením. Namiesto stoličky som zvolila lavicu pre 2-3 osoby. Lavica mi v tomto prípade prišla, ako najvhodnejšia varianta, keďže som chcela zanechať čistotu celkového dizajnu a vyzdvihnúť tak stôl, ako dominantu. V sedení som použila podobné prvky, ako u stola. Vizualná hra s medzerou pokračuje po celej dĺžke lavice, kde ju v centranej časti dopĺňa tmavší kus dreva, ktorý slúži ako lub. Tento návrh lavice som neskôr prispôbila dizajnu sedenia pre jednotlivca, vďaka čomu vzniká jednoduché sedenie bez operadla, ktoré je určené na krátkodobé sedenie.



Obr.59 vizualizácia 6

Ako je vidieť na obrázkoch tejto variácie som sa rozhodla pridať lub aj na vrchnú časť stola, kde som tak podporila stabilitu stola a vytvorila kontrastný detail



Obr.60 vizualizácia 7



Obr.61 vizualizácia 8



Obr.62 vizualizácia 9



Obr.63 vizualizácia 10

V týchto variantách som chcela docieľiť celkovú čistotu tvarov tak, aby sa stôl a sednie vzájomne dopĺňali. Sú tu však jednoduchšie riešenia a po konzultácií, kde sme riešili konštrukciu som prisla nato, že pri sedacej časti lavice môže dôjsť k prehnutiu a následnému poruseniu materiálu, či spojov. Z hľadiska bezpečnosti by táto varinata nebola vhodná. Riešením bolo pridať do spodnej časti lub a spevniť celkovú konštrukciu.



Obr.64 vizualizácia 11



Obr.65 vizualizácia 12



Obr.66 vizualizácia 13



Obr.67 vizualizácia 14

V tejto variante som sa rozhodla pre kovovú konštrukciu. Nohy sú navrhnuté z oceľovej pásoviny a tak pôsobia ľahšie a elegantnejšie ako predchádzajúce návrhy. V tomto prípade hra aj kontrast čiernej farby s prirodzenou farbou dreva.



Obr.68 vizualizácia 15



Obr.69 vizualizácia 16



Obr.70 vizualizácia 17

Spodná časť nôh je prepojená kvôli lepšej stabilite stola. Prepojovacia časť je zdvihnutá o pár centimetrov nad zemou aby slúžila ako podložka pod nohy. V tomto detaile vzniká zaujímavý moment, ktorý obhadzuje celý návrh.



Obr.71 vizualizácia 18



Obr.72 vizualizácia 19

Neskôr som sa opäť vrátila k drevenej podnoži, kde som riešila miesto kde si môže užívateľ vyložiť nohy. V tomto prípade som sa snažila vytvoriť variabilitu umiestnenia tejto časti.



Obr.73 vizualizácia 20



Obr.74 vizualizácia 21

Nakoniec som rozhodla tuto časť zavesiť na konštrukciu stola a vytvoriť tak ďalšie zaujímavé miesto.



Obr.75 vizualizácia 22

Z drevenou podnožou som si nebola tak istá, takže som sa vrátila ku kovovej variante a tu som ďalej rozvíjala. Tyč som sa pokúšala umiestniť do špáry, ale po konzultácii som zvažila, že je to síce pekný detail, ale v princípe by kovové časti narážali do vrchnej časti. Taktiež by tato časť nebola pevná.



Obr. 76 skica 8



Obr.77 vizualizácia 23



Obr.78 vizualizácia 24



Obr.79 vizualizácia 25

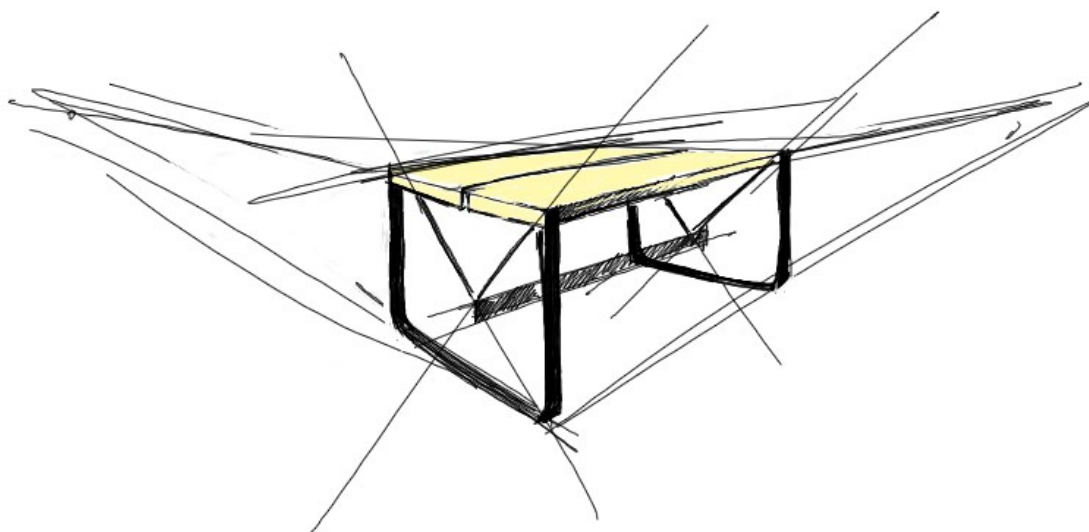

Obr.80 skica 9



Postupne som sa prepracovala k finálnemu návrhu, kde som zanechala oceľovú pásovinu a doriešila som konštrukciu. Drevenú časť na nohy som zavesila na kovové tyče.

Obr.81 vizualizácia 26

8.2 Sedenie

Pri navrhovaní sedenie som mala predstavu, že lavice budú v jednotnom štýle ako jedáľenský stôl. Chcela som tam vytvoriť komplet, ktorý bude spolu vytvárať dojem čistého dizajnu.



Obr.82 vizualizácia 27



Obr.83 vizualizácia 28

V návrhu som sa pohrávala s nohami, ktoré sú pod 3 rôznymi uhlami a tak vytvárajú zaujímavý moment. Ako môžeme vidieť z obrázkov v každom uhle vytvárajú iný obraz



Obr.84 vizualizácia 29

V návrhu som sa pohrávala s nohami, ktoré sú pod 3 rôznymi uhlami a tak vytvárajú zaujímavý moment. Ako môžeme vidieť z obrázkov v každom uhle vytvárajú iný obraz.



Obr.85 vizualizácia 30



Obr.86 vizualizácia 31



Obr.87 vizualizácia 32



Obr.88 vizualizácia 33

K záveru som na snažila vytvoriť lavicu k stolu z kokovou konštrukciou, no lavicu som chcela odlíšiť a navlnnúť ju celu z dreva. Avšak tato varianta mi prišla ťažko pádna, preto som sa rozhodla pre nohy, ktoré budú taktiež z kovu.



Obr.89 vizualizácia 34

Tu už vidíme finálnu podobu sedenia, ktorá je určená pre 3 ľudí. Na vrchnej časti sedaku sa nesie kovová časť, ktorá je prepojená z nohami a tak zaručuje stabilitu a ľahký elegantný tvar.

8.3 Doplnok

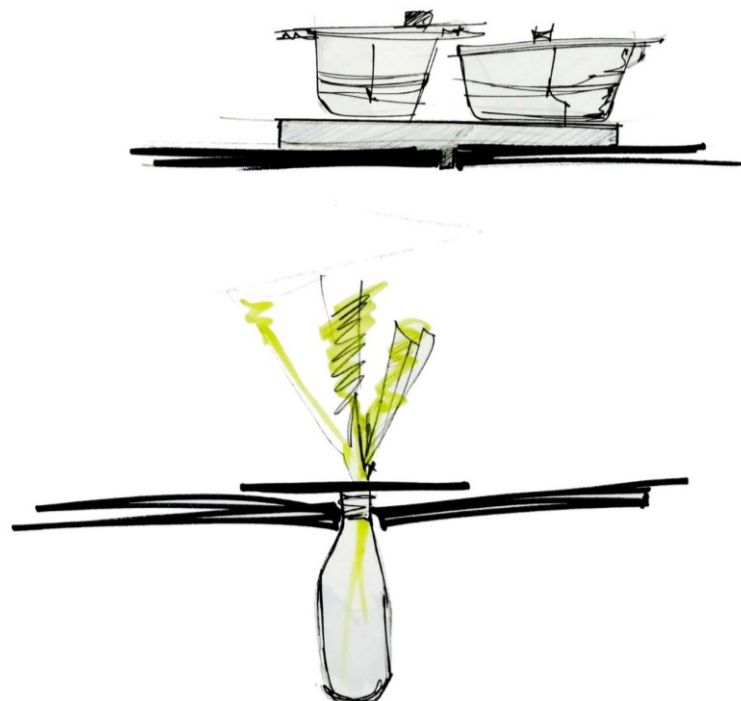

Obr.90 skica 9



Obr.91 vizualizácia 35

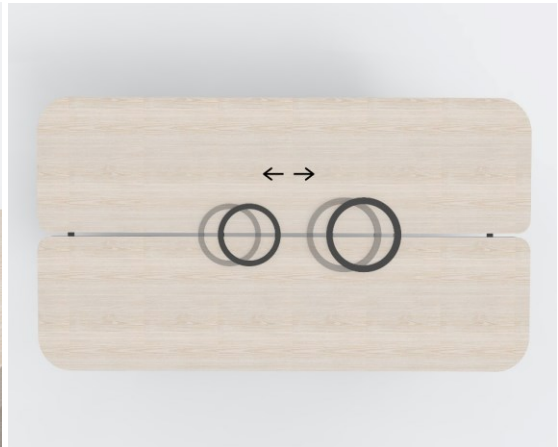

Obr.92 vizualizácia 36

Tato časť slúži na umiestnenie nádob, v ktorých servírujeme jedlo. Ako môžete vidieť z obrázku tieto časti sú posuvné. Slúžia hlavne nato aby sa nádoby mohli pohodlne presúvať na stole a aby užívateľ nemusel posúvať ťažký a horúci hrniec po stole. Taktiež tým vzniká zaujímavý moment kedy jedlo môže v určitom smere cestovať po stole a tým vzniká hra, ktorá ozvláštni naše bežne stolovanie.

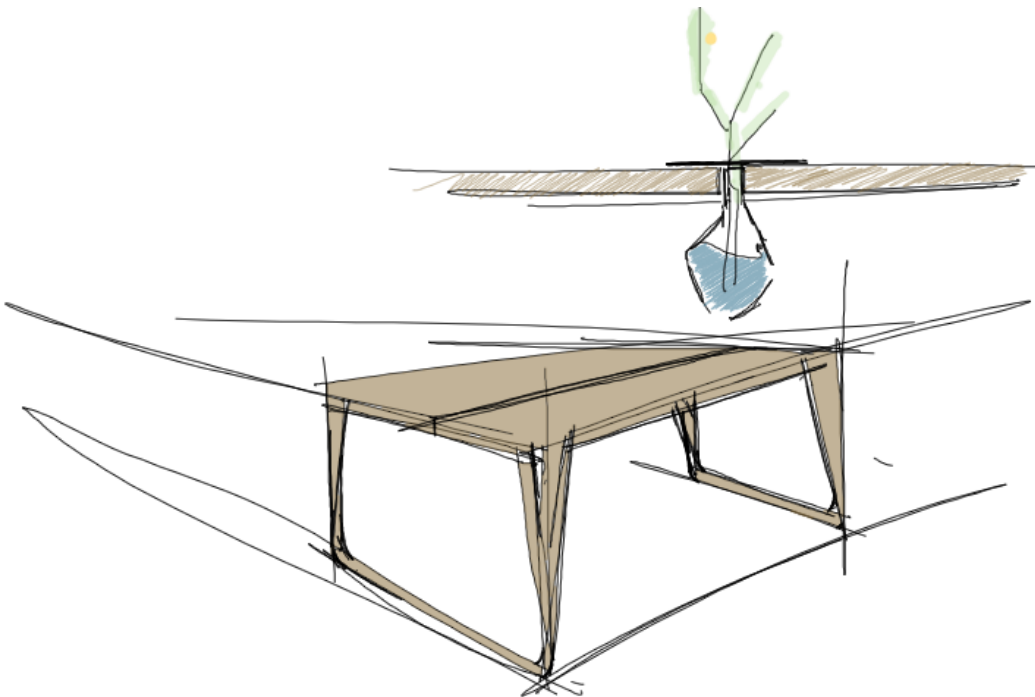

Obr.93 skica 10



Obr. 93 vizualizácia 37

V návrhu som riešila aj iné tvary, ktoré by zapadali do môjho konceptu.



Obr. 94 vizualizácia 38

V tejto variante som sa snažila odstrániť špáru a nahradiť ju dvoma vyfrézovanými drážkami, po ktorých by jazdili kruhy určené na pokladanie hrncov a nádob. Ale kvôli tomu, že v drážkach sa môže usadzovať špina som od tohto návrhu upustila a zachovala tak špáru medzi vrchnou časťou stola.

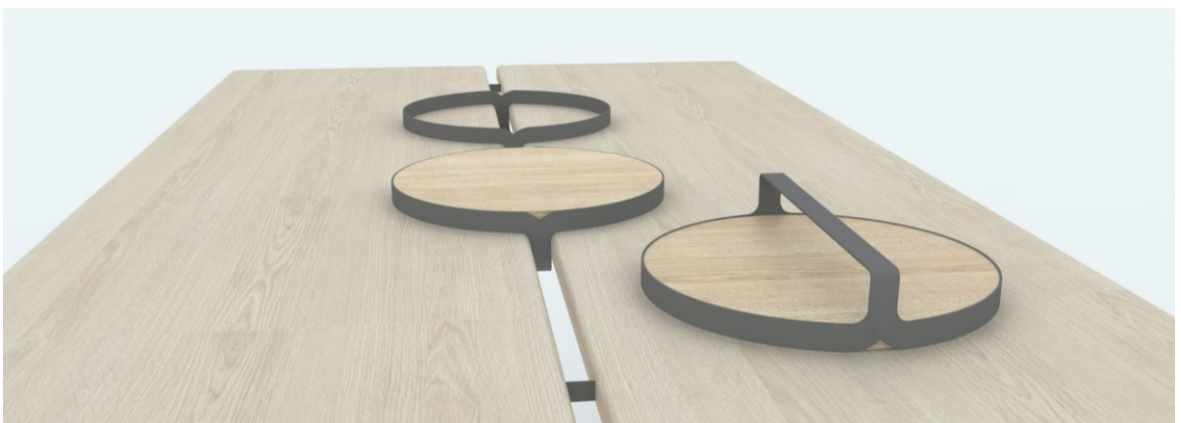

Obr. 95 vizualizácia 39

Vizuál kruhu som doplnila kovovou časťou, ktorá by jazdila v špáre. No po dlhšom zvažovaní som túto variantu zatrhla, keďže kov by mohol poškodiť vrchnú dosku.



Obr. 96 vizualizácia 40

Ideálnym materiálom na tento produkt je drevo, ktoré svojimi vlastnosťami a vzhľadom zapadá do celkovej koncepcie. Tato časť je tvorená z dvoch kusov. Prvá spodná je z dreva, do ktorej je vyfrézovaný otvor. Do tohto otvoru je umiestnená ďalšia časť a to z kovu ako podložka pod horúce hrnce.

Ďalším doplnkom na stole bola snaha vytvoriť miesto na rastliny.

Tento produkt je navrhnutý tak, aby mal užívateľ dojem, že rastlina vyrastá zo špáry na stole. Je vytvorený z dvoch častí, v ktorej je závit. Keďže je špara 2 cm široká je vrchná časť úzka, ale dostačujúca nato aby sme do nej umiestnili pák kusov kvetov.



Obr. 97 vizualizácia 41

9 ERGONOMICKÉ ŠTUDIA

Ergonómia v tomto prípade zohráva dôležitú úlohu. Ak má byť stôl funkčný a aj dizajnovovo zaujímavý musí dodržiavať určité pravidla. Čo sa týka jedálenských stolov sa v priebehu histórie jeho rozmery nemenili. Menili sa len jeho požiadavky a to na základe kultúry, v ktorej sa používal. Samozrejme aj v tomto prípade, ale musia byť zachované ergonomické parametre, aby mal užívateľ, čo najlepší komfort pri využívaní tohoto produktu. Tento jedálsky stôl je preto navrhnutý, tak aby splňoval všetky ergonomické parametre, ktoré sú u jedálsky stolov dané. Prvotná ergonomická štúdia vznikla pri vytvorení 3D modelu, kde som si za pomoci zjednodušenej postavy ľudského tela stanovila základné parametre. Postava užívateľa mala priemernú výšku 170 cm a simulovala tak ženskú aj mužskú postavu. Následne vznikli malé modely v mierke 1:5. Kde som v návrhoch pracovala s vizuálnou medzerou, ktorá je umiestnená v strede stolovej dosky. Bolo pre mňa dôležité, aby v tomto prípade mal užívateľ plný komfort a aby mu táto časť nenarušala jeho zónu určenú na stolovanie. Pri určovaní rozmerov stolovej dosky som čerpala z ergonomických štúdií, ktoré mi pomohli nadefinovať komfortnú zónu pre užívateľa. Stanovený priestor je o rozmere 300mm na šírku a 600mm na dĺžku. Tieto parametre určujú minimálny priestor na komfortné stolovanie. Samozrejme sa rozmery môžu meniť v závislosti od požiadaviek užívateľa na väčší komfort.

Výška stolovej dosky je pre mňa taktiež veľmi dôležitá. Ideálnu výšku stanovuje norma a pohybuje sa v rozmeroch 700-800mm. Taktiež som k jedálskému stolu navrhla lavice, ktoré sa svojim dizajnom nenápadne podobajú stolu, a ktoré dotvárajú celok jedálského nábytku. Výška sedenia je 450mm, šírka 400 mm a dĺžka 1200mm. V dĺžke máme určenú minimálnu hodnotu 450mm, aby bol dosiahnutý komfort, tak aby sa dvaja spolu sediaci nedotýkali nohami a ramenami. Rozhodla som sa pre dĺžku 1400mm, aby mal užívateľ pohodlie a nemusel mať pocit stiesnenosti, ktorá je veľmi nepríjemná hlavne pri jedle. Tento stôl a lavice sú určené pre bežného užívateľa. Preto som brala do úvahy normy, ktoré sú dané, a ktoré mi zaručia, že užívateľ nebudeme mať problém s užívaním tohoto predmetu.

10 MAESIF



Obr.95 ARDEN, maesif

10.1 Charakteristika firmy

Firmu, ktorú som si pre svoju diplomovú prácu vybrala sa nazýva MAESIF a tvoria ju traja členovia, ktorí sú absolventi z Technickej Univerzity vo Zvolene. Počas štúdia nazbierali skúsenosti a znalosti o dreve, predovšetkým jeho fyzikálne a mechanické vlastnosti, ktoré momentálne využívajú pri tvorbe svojho nábytku. Vytvárajú solitéry na mieru s moderným dizajnom a vysokou kvalitou prevedenia. Ich filozofiou je pridávanie hodnoty drevu zo slovenských lesov, s použitím súčasných, ale aj tradičných postupov.

Dbajú na dôslednú konzultáciu každého detailu. Predstavy začínajú realizovať až po odsúhlasení konečného vzhľadu na základe vizualizácií tak, aby bol klient vždy spokojný.

Pozícia: Pre moderných a poctivých ľudí je Maesif značkou dizajnového masívneho nábytku, ktorý dokáže vytvoriť atmosféru interiéru snov, pretože spoločnosť Measif ma výrobu nábytku len pre individuálnych klientov.

Produkt: masívny nábytok, stoly, posteľ, komody

Dizajn: ľahký / minimalistický / nadčasový / jemný / haptický / prítazlivé krivky / pokojný / doraz na detail

Servis: komplet servis / dizajn na mieru / individuálny prístup

Vízia firmy:

Súčasnosť: ich misiou je vyrábať z domáceho dreva prestížny dizajnerský nábytok

Budúcnosť: je vytvárať pocit individuality, bezpečia a pohodlia v priestore na, ktorý sa budú ľudia tešiť, či je to ich práca alebo domov

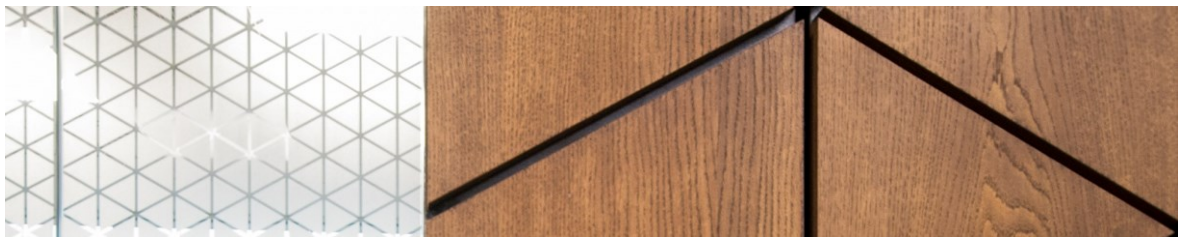

Obr. 96 interiér, maesif

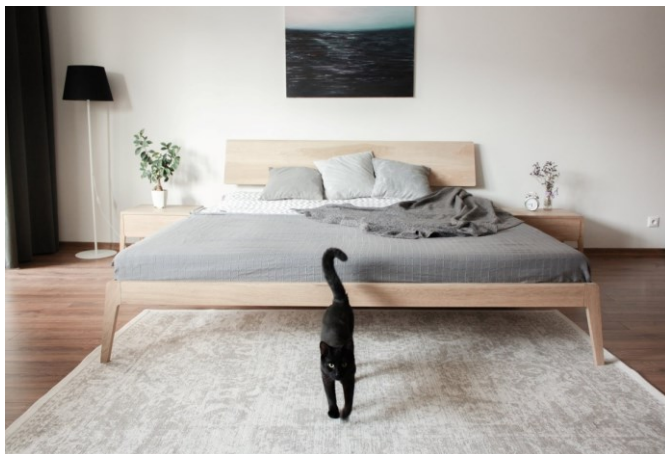

Obr.97 Posteľ, maesif



Obr.98 Stôl,maesif

Profil klienta:

- 30-55 r. muž/žena
- 2k – 4k mesačne
- Zamestnanec v korporáte / IT / manažérsky office job
- Mešťan- žije tam kde sa dejú dôležité veci
- Častejšie si dopraje komfort

10.2 Komunikácia s firmou

Túto firmu som oslovila v októbri minulého roka. Kedy som im napísala mail s návrhom na spoluprácu. Firma bola ochotná so mnou spolupracovať, a preto sme sa dohodli na prvom stretnutí, ktoré prebehlo v novembri minulého roka. Na prvom stretnutí som ich oboznámila s mojim portfóliom. Oni mi predstavili svoju ideu a myšlienku tvorby. Po vzájomnej konzultácií sme sa dohodli na sérii produktov, ktoré by do budúcnosti mohli zaradiť do svojho portfólia.

Po konzultácii s mojim ateliérovým vedúcim pánom doc. MgA. Martinom Surmanom, ArtD. Sme sa zhodli na tom, že sa moja práca bude zaoberať návrhom jedálenského stola.

11 FINÁL



Obr.99 vizualizácia finálu



Obr.100 vizualizácia finálu 2

Finálne prevedenie sa nesie v jednoduchých tvaroch. Na hornej doske je navrhnutá špára, v ktorej sa nachádzajú dva produkty. Tieto produkty vytvárajú akúsi hru a ozvlášťujú priestor na stole. V spodnej časti je umiestnený hranol zavesený na kovových tyčkách slúžiaci na opranie nôh. Sedenie je prispôsobene dizajnu stola a špáru tu nahrádza kovová časť, ktorá výtvarne prepojuje tieto dva produkty.

Zámerom celého návrhu bola hra a komunikácia predmetu z užívateľom.

Stôl je vyrobený z kovových profilovú a pásoviny. Horná doska je z dubového masívu a skladá sa zo štyroch masívnych dosák, ktoré majú celkovú dĺžku 1800 mm.

Často som premýšľa ako tento stôl nazvem. Chcela som názov, ktorý bude jednoduchý a ľahko zapamätateľný. Preto som sa rozhodla pre názov MASA. Toto slovo pochádza z rumunského jazyka a známe stôl.

Z marketingového hľadiska by som tento stôl chcela predávať pod značkou maesif. Keďže firma ma svoju klientelu a buduje si ideu o spolupráci s viacerými dizajnérmi. Stôl by som

rad prihlásila do par súťaží aby som zvidenia seba ako začínajúceho dizajnéra, školu a náš ateliér priemyselného dizajnu a firmu maesif.

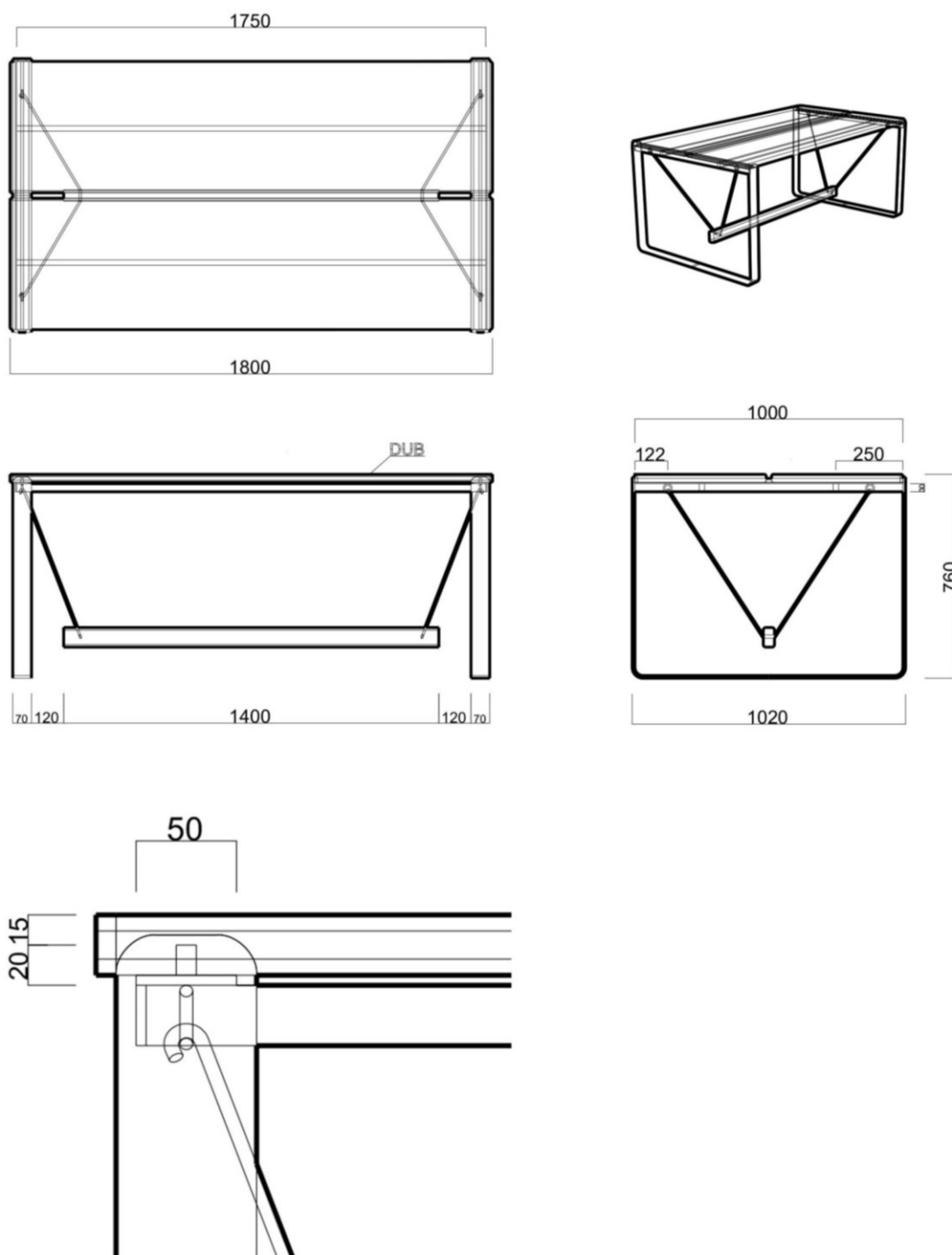

Obr.101 výkres

12 ZÁVER

V celej nasej histórii môžeme nájsť zmienky o jedle, stolovaní a o trávení času za stolom. Pretože pri stole nejde len o stolovanie, ale aj o chvíle strávene s našou rodinou a priateľmi. Cely život nás sprevádza toto miesto. Je to ústredný bod našej domácnosti. Aj pre mňa osobne je to miesto, kde sa vždy všetci stretieme.

V tomto období som si uvedomí aké je takže byť odlúčený od rodiny a netráviť s nimi spoločné chvíle. O to viac si teraz vážim momenty kedy som s nimi. Sama som pocítila dôležitosť tohoto miesta a jeho genius loci, ktoré nenahradí žiadne iné miesto.

Firma maesif mi dala možnosť spolupráce za čo som im veľmi vďačná. Bola to pre mňa obrovská skúsenosť pracovať s takouto firmou. Aj keď je to mladá firma veľmi dobre vedia čo chcú a zakladajúci si na dizajne a kvalite svojich produktov.

V začiatkoch mojej práce som si myslela, že navrhnúť stôl nie je až tak obťažne, no časom som zistila, že navrhnúť jedálenský stôl je obrovská výzva, s ktorou som bojoval niekoľko mesiacov. Mojim hlavným motor bol fakt, že firma, s ktorou som spolupracovala ma tak skvele produkty, že som sa k nim chcela svojím dizajnom aspoň trochu priblížiť.

Často som zvažovala, či to bola správaná voľba. Zobrať si tak veľké sústo, no v konečnom dôsledku mi to dalo obrovskú skúsenosť a radosť s prevedenej práce.

ZOZNAM OBRÁZKOV

Obr.1: Renesančný stolík.....	11
<i>Renesančný stolík [online]. In.: [cit. 2020-05-25]. http://www.pjinterier.eu/pj-interiuor/eshop/1-1-Nabytok/1-2-Renesancny/5/339-renesancny-stolik-50581</i>	
Obr.2: Barokový stôl.....	12
<i>Barokový stôl [online]. In.: [cit. 2020-05-25]. https://www.soga.sk/aukcie-obrazy-diela-umenie-starozitnosti/aukcie/69-aukcia-umeleckeho-remesla-a-starozitnosti/barokovy-sedliacky-stol-13152</i>	
Obr.3: Rokokový stôl.....	12
<i>Rokokový stôl [online]. In.: [cit. 2020-05-25]. http://exklusivewohnaccessories.blogspot.com/2014/06/rokoko-svet-podle-ludvika-xv.html</i>	
Obr.4: Stôl z klasicizmu.....	13
<i>Stôl z klasicizmu [online]. In.: [cit. 2020-05-25]. https://www.soga.sk/aukcie-obrazy-diela-umenie-starozitnosti/aukcie/66-aukcia-umeleckeho-remesla-a-starozitnosti/klasicisticky-kartarsky-stolik-11419</i>	
Obr.5: Stôl z obdobia Empíru	13
<i>Stôl z obdobia Empíru [online]. In.: [cit. 2020-05-25]. https://www.bydlet.cz/304443-bydleni-historie-bydleni-empir-styl-vojevudce-napoleona/</i>	
Obr.6: Set z obdobia Biedermeier.....	13
<i>Set z obdobia Biedermaier [online]. In.: [cit. 2020-05-25]. https://www.soga.sk/aukcie-obrazy-diela-umenie-starozitnosti/aukcie/66-aukcia-umeleckeho-remesla-a-starozitnosti/okruhly-biedermeier-stol-11563</i>	
Obr.7: Stôl z obdobia Biedermeier.....	13
<i>Stôl z obdobia Biedermaier [online]. In.: [cit. 2020-05-25]. https://www.soga.sk/aukcie-obrazy-diela-umenie-starozitnosti/aukcie/66-aukcia-umeleckeho-remesla-a-starozitnosti/okruhly-biedermeier-stol-11563</i>	
Obr.8 Stôl z obdobia secesie.....	14
<i>Set z obdobia Biedermaier [online]. In.: [cit. 2020-05-25]. https://www.soga.sk/aukcie-obrazy-diela-umenie-starozitnosti/aukcie/43-aukcia-umeleckeho-remesla-a-dekorativnych-umeni/neudany-neznamy-stol-na-centralnej-nohe-3874</i>	
Obr.9: Toaletný stôl z obdobia secesie.....	14
<i>Toaletný stôl z obdobia secesie [online]. In.: [cit. 2020-05-25]. https://www.slovakiana.sk/kulturne-objekty/cair-ko11l3f?content=CAIR_DIV_PANORAMA_1&contentDo=urn:nbn:sk:cair-do40hxc</i>	
Obr.10: Kubistický stolík.....	14
<i>Kubistický stolík [online]. In.: [cit. 2020-05-26]. https://cz.pinterest.com/pin/490540584412190127/</i>	

- Obr.11: Kubistický stólik.....14
Kubistický stólik [online]. In.: [cit. 2020-05-26].
https://www.webumenia.sk/dielo/CZE:MG.U_28671
- Obr.12: Jedálenský stól z obdobia moderny.....15
Jedálenský stól z oddobia moderny [online]. In.: [cit. 2020-05-26].
<https://www.modernista.cz/produkty/jidelni-stul/>
- Obr.13: Sedenie a stól z obdobia moderny.....15
Sedenie a stól z obdobia moderny [online]. In.: [cit. 2020-05-26].
<https://www.modernista.cz/produkty/jidelni-stul/>
- Obr.14: Pozdlžny stól zobdobia art-deco16
Pozdlžny stól z obdobia art-deco [online]. In.: [cit. 2020-05-26].
<https://www.courtneyprice.com/art-deco-influences-and-furniture-and-a-resource/>
- Obr.15: Písací stól z obdobia art-deco.....16
Písací stól z obdobia art-deco [online]. In.: [cit. 2020-05-26].
<https://www.courtneyprice.com/art-deco-influences-and-furniture-and-a-resource/>
- Obr.16: Stól IN-50, Isamu Nooguchi16
Isamu Noguchi, StólIN-50 [online]. In.: [cit. 2020-05-28]. <https://famous-design.ru/stol-isamu-noguchi.html>
- Obr.17:Stoly USA, Frederick Keisler.....16
Frederick Keisler, stoly USA StólIN-50 [online]. In.: [cit. 2020-05-28].
<https://mojdom.zoznam.sk/styl/dizajn/film-nielen-pre-pamatnikov/>
- Obr.18: Kolekcia Tupan, Eero Saarinem17
Kolekcia Tulipan, Eero Saarinem [online]. In.: [cit. 2020-05-28].
<https://mojdom.zoznam.sk/styl/dizajn/retro-dizajn-prichadza-do-mody-inspirujte-sa-ako-mu-umoznit-zaziarit-v-interieri/>
- Obr.19: Table, Charles a Ray Eamesovci.....17
Table, Charles a Ray Eamesovci [online]. In.: [cit. 2020-06-08].
https://www.1stdibs.com/furniture/tables/card-tables-tea-tables/1950s-folding-table-charles-ray-eames-herman-miller/id-f_18028621/
- Obr.20: Stolička Mravec a Vajcový stól, Arnie Jacobson.....17
Amie Jacobson, Stolička Mravecc a Vajcový stól [online]. In.: [cit. 2020-06-08].
<https://www.vinterior.co/furniture/seating/dining-chairs/an-arne-jacobsen-egg-table-and-four-ant-chairs-for-fritz-hansen-1952>
- Obr.21: Čajový stolík, Alvar Aalto.....17
Alvar Aalto, Čajový stolík [online]. In.: [cit. 2020-06-08]. Dostupná z:
<https://sk.pinterest.com/pin/514114113696170084/>
- Obr.22: Stoličky a stól, Vico Magistretti.....18
Vico Magistretti, Stoličky a stól [online]. In.: [cit. 2020-06-08].
<https://www.diotti.com/en/air-chair-design-magis.html>

- Obr.23: Stolický a stôl, Eero Aarnio.....18
Eero Aarnio [online]. In.: [cit. 2020-06-08]. <https://mojdom.zoznam.sk/styl/dizajn/retro-dizajn-prichadza-do-mody-inspirujte-sa-ako-mu-umoznit-zaziarit-v-interieri/>
- Obr. 24: Smoked Table.....19
Smoked Table [online]. In.: [cit. 2020-06-09]. <https://www.arteslonga.com/en/chair/905-70s-smoked-dining-table-chairs.html>
- Obr.25: Chrome Space Saver, Daystrom.....19
Chrome Space Saver Daystrom [online]. In.: [cit. 2020-06-09]. <https://attic.city/item/oUJv/chrome-space-saver-70s-kitchen-table-and-chairs-by-daystrom/vintage-mid-century-frederick>
- Obr.26: Interiér, Memphis.....20
Interiér, Memphis [online]. In.: [cit. 2020-06-09]. <https://howtospendit.ft.com/house-garden/207148-why-now-s-the-time-to-collect-memphis-design>
- Obr.27: Brazílsky obdĺžnikový stôl, Memphis.....20
Memphis, Brazílsky obdĺžnikový stôl [online]. In.: [cit. 2020-06-09]. <https://www.madeindesign.co.uk/prod-table-brazil-by-peter-shire-1981-refbrazil.html#zoom>
- Obr. 28: Air Chair, Jasper Morrison.....20
Jasper Morrison, Air Chair [online]. In.: [cit. 2020-06-15]. <https://www.magisdesign.com/product/air-chair/>
- Obr.29: Sedenie, Tom Dixon.....20
Tom dixon, sednie [online]. In.: [cit. 2020-06-15]. <https://www.connox.com/categories/furniture/seating-furniture/chairs.html>
- Obr.30: 2019 - designblok.....21
2019-designblok [online]. In.: [cit. 2020-05-24]. Dostupná z: <https://www.javorina.sk/cz/designblok>
- Obr.31: Hriby, Vrštiak a Žák.....21
Vrštiak a Žák - Hriby [online]. In.: [cit. 2020-05-24]. Dostupná z: <http://www.designmag.cz/produkty/76060-vrtiska-a-zak-navrhli-stolky-hriby-a-hodiny-luna-pro-slovenskou-javorinu.html>
- Obr.32: Stôl Stockholm, M.K. Johansen.....22
M.K.Johansen, Stôl Stockholm [online]. In.: [cit. 2020-05-24]. Dostupná z: <http://www.designmag.cz/produkty/76060-vrtiska-a-zak-navrhli-stolky-hriby-a-hodiny-luna-pro-slovenskou-javorinu.html>
- Obr.33: Stockholm M.K. Johansen.....22
M.K.Johansen, Stôl Stockholm [online]. In.: [cit. 2020-05-24]. Dostupná z: Vrštiak a Žák - Hriby [online]. In.: [cit. 2020-05-24]. Dostupná z: <http://www.designmag.cz/produkty/76060-vrtiska-a-zak-navrhli-stolky-hriby-a-hodiny-luna-pro-slovenskou-javorinu.html>

Obr.34: Jedálenský stôl, Michal Stažko.....	23
<i>Michal Stažko, Jedálenský stôl [online]. In.: [cit. 2020-06-15].</i>	
https://creathink.sk/portfolio/karpis-stoly-2016/	
Obr.35: Jedálenský stôl, Michal Stažko.....	23
<i>Michal Stažko, Jedálenský stôl [online]. In.: [cit. 2020-06-15].</i>	
https://creathink.sk/portfolio/karpis-stoly-2016/	
Obr.36: Solvav, Vitra.....	23
<i>Vitra, Solvav [online]. In.: [cit. 2020-06-15].</i>	
https://www.zeno.sk/znacky/vitra/	
Obr.37: Posledná večera, Leonardo da Vinci.....	26
<i>Leonardo da Vinci - Posledná večera [online]. In.: [cit. 2020-05-20].</i>	
<i>Dostupná z: https://www.vytvarnavychova.sk/vytvarne-umenie/rozbior-umeleckeho-diela/66-zena-vyvoj</i>	
Obr.38: Konfork šírky, Poštulková.....	28
<i>Poštulková, Konfortná šírka [online]. In.: [cit. 2020-07-12].</i>	
<i>Dostupná z: https://www.vytvarnavychova.sk/vytvarne-umenie/rozbior-umeleckeho-diela/66-zena-vyvoj</i>	
Obr.39: Priestorové požiadavky pre stolovanie, HANÁK.....	28
<i>HANÁK, Priestorové požiadavky pre stolovanie [online]. In.: [cit. 2020-07-12].</i>	
<i>Dostupná z: http://www.hanak-budejovice.cz/proc-hanak/ergonomie/</i>	
Obr.40: Ergonómia-stolovanie.....	29
<i>Ergonomia-stolovanie [online]. In.: [cit. 2020-07-12].</i>	
<i>Dostupná z: http://vygosh.cz/erg-stol.html</i>	
Obr.41: Recykled Plastic.....	32
<i>Recykled Plast [online]. In.: [cit. 2020-07-12].</i>	
<i>Dostupná z: https://sk.pinterest.com/pin/496099715203393907/</i>	
Obr.42: 3D tlačiareň.....	33
<i>3D tlačiareň [online]. In.: [cit. 2020-07-12].</i>	
<i>Dostupná z: https://sk.pinterest.com/pin/88805423887568615/</i>	
Obr.42 Dotazník 1.....	34
Obr.43 Dotazník 2.....	35
Obr.44. Dotazník 3.....	35
Obr.45 Dotazník 4.....	35
Obr.45 Stolovanie.....	36
<i>Stolovanie [online]. In.: [cit. 2020-07-15].</i>	
<i>Dostupná z: https://stepanek3d.sk/ako-si-vybrat-3d-tlaciaren/</i>	
Obr 46. skica 1.....	37

Obr. 47 skica 2.....	38
Obr.48 skica 3.....	38
Obr.49 skica 4	39
Obr.50 skica 5.....	39
Obr.51 skica 6.....	39
Obr.52 skica 7.....	40
Obr. 53 vizualizácia 1.....	41
Obr. 54 vizualizácia 2.....	41
Obr. 55 vizualizácia 3.....	41
Obr. 56 vizualizácia 4.....	41
Obr. 57 vizualizácia 5.....	41
Obr.58 vizualizácia 6.....	42
Obr.60 vizualizácia 7.....	42
Obr.61 vizualizácia 8.....	42
Obr.62 vizualizácia 9.....	43
Obr.63 vizualizácia 10.....	43
Obr.64 vizualizácia 11	43
Obr.65 vizualizácia 12.....	44
Obr.66 vizualizácia 13.....	44
Obr.67 vizualizácia 14.....	44
Obr.68 vizualizácia 15.....	44
Obr.69 vizualizácia 16.....	45
Obr.70 vizualizácia 17.....	45
Obr.71 vizualizácia 18.....	45
Obr.72 vizualizácia 19.....	45
Obr.73 vizualizácia 20.....	45
Obr.74 vizualizácia 21.....	45
Obr.75 vizualizácia 22.....	46
Obr.76 skica 8.....,	46
Obr.77 vizualizácia 23.....	47
Obr.78 vizualizácia 24.....	47
Obr.79 vizualizácia 25.....	47
Obr.80 skica 9.....	48
Obr.81 vizualizácia 26.....	48

Obr.82 vizualizácia 27.....	49
Obr.83 vizualizácia 28.....	49
Obr.84 vizualizácia 29.....	49
Obr.85 vizualizácia 30.....	50
Obr.86 vizualizácia 31.....	50
Obr.87 vizualizácia 32.....	50
Obr.88 vizualizácia 33.....	50
Obr.89 vizualizácia 34.....	51
Obr.90 skica 9.....	51
Obr.91 vizualizácia 35.....	52
Obr.92 vizualizácia 36.....	52
Obr.93 skice 10.....	52
Obr. 93 vizualizácia 37.....	53
Obr. 94 vizualizácia 38.....	53
Obr. 95 vizualizácia 39.....	53
Obr. 96 vizualizácia 40.....	54
Obr. 97 vizualizácia 41.....	54
Obr.95 ARDEN, maesif.....	55
<i>maesif, ARDEN [online]. In.: [cit. 2020-07-22]. Dostupná z: https://maesif.com/produkty.html</i>	
Obr. 96 interiér, maesif.....	57
<i>maesif, interiér [online]. In.: [cit. 2020-07-22]. Dostupná z: https://maesif.com/interier-na-mieru.html</i>	
Obr.97 Postel', maesif	57
<i>maesif, Postel' [online]. In.: [cit. 2020-07-22]. Dostupná z: https://www.facebook.com/maesif.furniture/photos/a.1727521337576402/2387401254921737</i>	
Obr.98 Stôl,maesif.....	57
<i>maesif, Stôl [online]. In.: [cit. 2020-07-22]. Dostupná z: https://www.facebook.com/maesif.furniture/photos/a.1902348880093646/2606162876378906</i>	
Obr.99 vizualizácia finálu.....	59
Obr.100 vizualizácia finálu 2.....	59
Obr.101 výkres	60

ZOZNAM POUŽITEJ LITERATURY

- [1] TON, O nás: História [online].,1 [cit. 2020-06- 17]. Dostupné z:
<https://www.ton.eu/sk/o-spolocnosti/>
- [2] RAWSTHORN, Alice. *Zdravím světě: jak design vstupuje do života*. Zlín: Kniha Zlín, 2014 ISBN 978-80-7473-226-3.
- [3] KOLESÁR, Zdeno, Marián LAŠŠÁK a František BURIAN. *Art dizajn: František Burian a študenti*. Bratislava: Slovart, 2017. ISBN 805562741X.
- [4] BRAMSTON, Dave. *Design výrobků: hledání inspirace*. Brno: Computer Press, 2010. ISBN 978-80- 251-2914-2.
- [5] KARASOVÁ, Daniela. *Dějiny nábytkového umění 19. a 20. století*. Praha: ARGO,2001. ISBN 80-7203-339-5.
- [5] WILSON, Michael. *Jak číst současně umění*. Zlín: kniha Zlín 2013. ISBN 978-80-7473-620-9.
- [7] UHRÍN, Tibor. *Drevo, dizajn a tradícia*. Bratislava: Ústredie ľudovej umeleckej výroby, 2012. ISBN 978-80-88852-97-1.
- [8] KOLESÁR, Zdeno. *Nové kapitoly z dejín dizajnu*. Bratislava: Slovenské centrum dizajnu, 2009. ISBN 978-80-970173-1-6.
- [9] KOTRADYOVÁ, Veronika. *Komfort v mikroprostredí*. Bratislava: Media Group, 2015. ISBN 978-80-8159-161-7.
- [10] JELENČÍK, Branislav. *Dizajn. Čo by ste sa ešte radi dozvedeli?* Bratislava: STU, 2014. ISBN 9788022741934.
- [11] RUHRBER, SCHNECKENBURGER, FRICKOVÁ, HONNEF. *Umění 20.století*. Bratislava: Slovart, 2004. ISBN 8072095

ZOZNAM POUŽITÝCH SYMBOLOV A SKRATIEK

napr. například

CNC Computer Numeric Control

CAD Computer Aided Desi

mm Milimeter

SEZNAM PŘÍLOH

Nosič CD-ROM

