

Bitlocker šifrování disku v Linuxovém prostředí

Bc. Vojtěch Trefný

Diplomová práce
2019

 Univerzita Tomáše Bati ve Zlíně
Fakulta aplikované informatiky

Univerzita Tomáše Bati ve Zlíně

Fakulta aplikované informatiky

akademický rok: 2018/2019

ZADÁNÍ DIPLOMOVÉ PRÁCE

(PROJEKTU, UMĚLECKÉHO DÍLA, UMĚLECKÉHO VÝKONU)

Jméno a příjmení: **Bc. Vojtěch Trefný**

Osobní číslo: **A17302**

Studijní program: **N3902 Inženýrská informatika**

Studijní obor: **Informační technologie**

Forma studia: **kombinovaná**

Téma práce: **Bitlocker šifrování disku v Linuxovém prostředí**

Téma anglicky: **Bitlocker Disk Encryption in the Linux Environment**

Zásady pro vypracování:

1. Seznamte se s nástrojem Windows Bitlocker pro šifrování disků.
2. Popište podporované šifrovací módy a možnosti správy klíčů.
3. Analyzujte použitá kryptografická primitiva a jejich atributy.
4. Seznamte se s nástrojem a knihovnou libbde a možnostmi přístupu k Bitlocker obrazu disku v prostředí OS Linux.
5. Navrhněte a podle možností implementujte nutná rozšíření Linuxových nástrojů pro jednoduchý přístup k obsahu Bitlocker disku.



Rozsah diplomové práce:

Rozsah příloh:

Forma zpracování diplomové práce: **tištěná/elektronická**

Seznam odborné literatury:

1. FERGUSON, Niels. AES-CBC + Elephant diffuser A Disk Encryption Algorithm for Windows Vista. 2006. Dostupné také z: <https://css.csail.mit.edu/6.858/2012/readings/bitlocker.pdf>
2. ROSENDORF, Dan. Bitlocker: A little about the internals and what changed in Windows 8. 2013. Dostupné také z: <http://spi.unob.cz/presentations/23-May/07-Rosendorf%20The%20A0BitLocker%20A0Schema.pdf>
3. Library and tools to access the BitLocker Drive Encryption (BDE) encrypted volumes. In: GitHub [online]. 2018 [cit. 2018-11-29]. Dostupné z: <https://github.com/libyal/libbde>
4. CASEY, Eoghan. Handbook of digital forensics and investigation. Boston: Academic, c2010. ISBN 978-012-3742-674.
5. CARRIER, Brian. File system forensic analysis. London: Addison-Wesley, 2005. ISBN 978-032-1268-174.
6. SOMASUNDARAM, G. a Alok SHRIVASTAVA. Information storage and management: storing, managing, and protecting digital information in classic, virtualized, and cloud environments. 2nd ed. Indianapolis, IN: John Wiley, c2012. ISBN 978-111-8094-839.
7. AUMASSON, Jean-Philippe a Matthew D GREEN. Serious cryptography: a practical introduction to modern encryption. San Francisco: No Starch Press, [2017]. ISBN 978-159-3278-267.

Vedoucí diplomové práce:

Ing. Michal Bližňák, Ph.D.

Ústav informatiky a umělé inteligence

Datum zadání diplomové práce:

3. prosince 2018

Termín odevzdání diplomové práce:

15. května 2019

Ve Zlíně dne 7. prosince 2018

doc. Mgr. Milan Adámek, Ph.D.
děkan



prof. Mgr. Roman Jašek, Ph.D.
garant oboru

Prohlašuji, že

- beru na vědomí, že odevzdáním diplomové práce souhlasím se zveřejněním své práce podle zákona č. 111/1998 Sb. o vysokých školách a o změně a doplnění dalších zákonů (zákon o vysokých školách), ve znění pozdějších právních předpisů, bez ohledu na výsledek obhajoby;
- beru na vědomí, že diplomové práce bude uložena v elektronické podobě v univerzitním informačním systému dostupná k prezenčnímu nahlédnutí, že jeden výtisk diplomové práce bude uložen v příruční knihovně Fakulty aplikované informatiky Univerzity Tomáše Bati ve Zlíně a jeden výtisk bude uložen u vedoucího práce;
- byl/a jsem seznámen/a s tím, že na moji diplomovou práci se plně vztahuje zákon č. 121/2000 Sb. o právu autorském, o právech souvisejících s právem autorským a o změně některých zákonů (autorský zákon) ve znění pozdějších právních předpisů, zejm. § 35 odst. 3;
- beru na vědomí, že podle § 60 odst. 1 autorského zákona má UTB ve Zlíně právo na uzavření licenční smlouvy o užití školního díla v rozsahu § 12 odst. 4 autorského zákona;
- beru na vědomí, že podle § 60 odst. 2 a 3 autorského zákona mohu užít své dílo – diplomovou práci nebo poskytnout licenci k jejímu využití jen připouští-li tak licenční smlouva uzavřená mezi mnou a Univerzitou Tomáše Bati ve Zlíně s tím, že vyrovnání případného přiměřeného příspěvku na úhradu nákladů, které byly Univerzitou Tomáše Bati ve Zlíně na vytvoření díla vynaloženy (až do jejich skutečné výše) bude rovněž předmětem této licenční smlouvy;
- beru na vědomí, že pokud bylo k vypracování diplomové práce využito softwaru poskytnutého Univerzitou Tomáše Bati ve Zlíně nebo jinými subjekty pouze ke studijním a výzkumným účelům (tedy pouze k nekomerčnímu využití), nelze výsledky diplomové práce využít ke komerčním účelům;
- beru na vědomí, že pokud je výstupem diplomové práce jakýkoliv softwarový produkt, považují se za součást práce rovněž i zdrojové kódy, popř. soubory, ze kterých se projekt skládá. Neodevzdání této součásti může být důvodem k neobhájení práce.

Prohlašuji,

- že jsem na diplomové práci pracoval samostatně a použitou literaturu jsem citoval. V případě publikace výsledků budu uveden jako spoluautor.
- že odevzdaná verze diplomové práce a verze elektronická nahraná do IS/STAG jsou totožné.

Ve Zlíně

Vojtěch Trefný, v. r.

.....

podpis autora

ABSTRAKT

Pro šifrování disku v tuto chvíli neexistuje technologie, která by fungovala bez potřeby instalace dalších nástrojů a byla plně integrována do systému jak v prostředí Microsoft Windows, tak v prostředí GNU/Linux. Tato práce se zaměřuje na technologii BitLocker, která je součástí Microsoft Windows, a na možnosti její integrace do linuxových systémů. Cílem je podporovat BitLocker zařízení s využitím standardních linuxových API a umožnit uživatelům tato zařízení používat stejně snadno jako zařízení šifrovaná pomocí nativní technologie LUKS/dm-crypt.

Klíčová slova: BitLocker, šifrování disku, Linux, Device Mapper, UDisks

ABSTRACT

There currently isn't a technology for full disk encryption that would work seamlessly, without installing additional tools, in both Microsoft Windows and GNU/Linux environments. This thesis focuses on the BitLocker technology which is part of the Microsoft Windows and possibilities to integrate it into a Linux system. The goal is to support BitLocker devices using standard Linux APIs and allow users to use these devices as easily as devices encrypted using native encryption technology LUKS/dm-crypt.

Keywords: BitLocker, disk encryption, Linux, Device Mapper, UDisks

Na tomto místě bych chtěl poděkovat svému konzultantovi Ing. Milanu Brožovi, Ph.D. za pomoc a čas, který mi věnoval při přípravě této práce.

Tato práce byla vytvořena ve spolupráci se společností Red Hat.

OBSAH

ÚVOD	9
I TEORETICKÁ ČÁST	9
1 ŠIFROVÁNÍ DISKU	11
2 BITLOCKER	12
2.1 POUŽITÉ KRYPTOGRAFICKÉ FUNKCE	12
2.1.1 AES-CBC.....	12
2.1.2 Elephant difuzér	13
2.1.3 AES-XTS	15
2.1.4 AES-CCM	16
2.1.5 Odvození klíče z hesla	16
2.1.6 Inicializační vektory	18
2.2 DISKOVÝ FORMÁT	18
2.2.1 Hlavička	19
2.2.2 FVE metadata	20
2.2.3 FVE záznamy	22
2.3 KLÍČE	24
2.3.1 Full Volume Encryption Key	24
2.3.2 Volume Master Key	25
2.4 ŠIFROVANÁ DATA	27
2.4.1 Způsob uložení dat	27
2.4.2 Postup při dešifrování	29
2.5 ODLIŠNOSTI VE STARŠÍCH VERZÍCH	30
2.5.1 Hlavička	31
2.5.2 FVE metadata	31
2.5.3 Klíče	31
2.5.4 Šifrovaná data.....	31
3 EXISTUJÍCÍ ŘEŠENÍ PRO PRÁCI S BITLOCKEREM V LINUXU ...	33
3.1 KNIHOVNA LIBBDE	33
3.2 DISLOCKER	35
II PROJEKTOVÁ ČÁST	36
4 BITLOCKER ZAŘÍZENÍ V LINUXOVÉM PROSTŘEDÍ	38
5 DEVICE MAPPER	39
5.1 DM-ZERO	39
5.2 DM-CRYPT	39

5.3	DEVICE MAPPER A BITLOCKER.....	41
6	IMPLEMENTACE NÁSTROJE PRO PRÁCI S BITLOCKER META-DATY	43
6.1	API A IMPLEMENTACE.....	43
6.2	UŽIVATELSKÉ ROZHRANÍ	44
6.3	INSTALACE.....	46
7	INTEGRACE SE SYSTÉMOVÝMI NÁSTROJI	47
7.1	UDISKS.....	47
7.1.1	Identifikace BitLockeru.....	47
7.1.2	Knihovna libblockdev.....	49
7.1.3	Implementace v UDisks.....	50
7.2	PODPORA V GRAFICKÝCH PROSTŘEDÍCH.....	51
ZÁVĚR.....		53
	MOŽNOSTI BUDOUCÍHO ROZŠÍŘENÍ	53
SEZNAM POUŽITÉ LITERATURY		55
SEZNAM POUŽITÝCH SYMBOLŮ A ZKRATEK		61
SEZNAM OBRÁZKŮ		63
SEZNAM TABULEK		64
SEZNAM PŘÍLOH		65

ÚVOD

Šifrování dat je jedním ze základních způsobů jejich ochrany a to obzvlášť na přenosných zařízeních jako jsou notebooky nebo externí disky. Bohužel v současné době neexistuje žádné řešení, které by spolehlivě fungovalo v heterogenním prostředí a v případě externích disků, které mají být používány jak v prostředí Microsoft Windows, tak v linuxovém prostředí, je třeba se spoléhat buď na nástroje třetích stran, nebo na ne vždy funkční či uživatelsky přívětivá řešení, která v jednom prostředí zajistí podporu pro nativní šifrování prostředí druhého.

Cílem této práce je prozkoumat technologii BitLocker, která představuje nativní implementaci šifrování disku v operačním systému Microsoft Windows, a podle možností implementovat nové, případně upravit stávající nástroje pro práci s blokovými zařízeními v prostředí operačního systému GNU/Linux tak, aby uživatel byl schopen s BitLocker zařízeními pracovat stejně jako se zařízeními šifrovanými pomocí nativních linuxových technologií.

Teoretická část této práce v první kapitole popisuje šifrování disku obecně. V druhé kapitole se zaměřuje na samotnou technologii BitLocker, jí používané kryptografické funkce, diskový formát, druhy použitých klíčů a způsoby jejich ochrany a způsobem uložení dat na šifrovaném zařízení. Třetí kapitola pak představuje existující řešení pro práci s BitLockerem v linuxovém prostředí a jejich přednosti a nedostatky.

Praktická část této práce ve čtvrté kapitole obecně představuje technologie a možná řešení pro podporu BitLocker zařízení v linuxovém prostředí. Pátá kapitola se zaměřuje na kernelový ovladač Device Mapper, který je možno použít pro práci se šifrovanými blokovými zařízeními. V šesté kapitole je popsán nově vytvořený nástroj pracující s BitLocker zařízeními a BitLocker metadaty. V sedmé části je pak představen systémový démon UDisks, který poskytuje nástroje pro práci s blokovými zařízeními koncovým uživatelům systému, a jsou zde také popsány úpravy, které bylo třeba provést, aby byla podpora BitLocker zařízení dostupná v grafickém rozhraní.

I. TEORETICKÁ ČÁST

1 Šifrování disku

Šifrování disku, anglicky *Full Disk Encryption* (FDE) nebo *Whole Disk Encryption* je proces, při kterém dochází k šifrování všech dat na disku, včetně systémových souborů operačního systému. K datům na disku pak má uživatel přístup pouze po úspěšné autentizaci. Data na disku zůstávají stále šifrovaná a teprve, když uživatel potřebuje číst či zapisovat data, jsou potřebné sektory disku transparentně před čtením dešifrovány a před zápisem opět zašifrovány. Šifrování disku může být řešeno softwarově, ale i hardwarově v podobě disků, které šifrování implementují ve svém firmwaru.[1]

Kromě šifrování disku existují i další technologie, které šifrují pouze části dat uložených na blokových zařízeních. Příkladem může být šifrování v podobě speciálních šifrovaných kontejnerů, šifrování pouze vybraných diskových oddílů nebo jen jednotlivých souborů či složek. Pouze šifrování celého disku však zaručuje maximální možnou bezpečnost, kdy jsou šifrována všechna citlivá data včetně například odkládacích oddílů (swap), dočasných souborů a metadat o šifrovaných souborech.[1]

Ani šifrování disku však nepředstavuje stoprocentní ochranu dat. Pokud útočník získá přístup k počítači s běžícím systémem, může z jeho paměti získat šifrovací klíč, který v ní musí být dobu běhu systému uložen. Ačkoli se obecně předpokládá, že po přerušení napájení jsou data z operační paměti okamžitě ztracena, výzkumníci z Princetonské univerzity prokázali, že data je možné přečíst ještě několik sekund po přerušení napájení. V případě zchlazení paměti na nižší teplotu se tento čas výrazně prodlužuje a například při $-50\text{ }^{\circ}\text{C}$ je po deseti minutách poškozeno dokonce méně než jedno procento dat. Díky tomu je možné po přemístění paměťových modulů do jiného stroje přečíst jejich obsah a nalézt v něm uložené klíče.[2]

2 BitLocker

BitLocker představuje technologii pro šifrování disku od společnosti Microsoft. BitLocker byl představen v roce 2006 a poprvé jej uživatelé mohli použít v operačním systému Windows Vista. Původním cílem BitLockeru byla ochrana dat na odcizených nebo ztracených přenosných počítačích.[3] BitLocker dokáže ochránit všechna data operačního systému Windows s výjimkou systémového oddílu, který obsahuje Windows Boot Manager.[4]

V této části si stručně představíme kryptografické funkce, které BitLocker používá, formát uložení dat a metadat na disku, používané šifrovací klíče a způsoby jejich ochrany.

2.1 Použité kryptografické funkce

BitLocker používá několik různých kryptografických funkcí a to jak pro šifrování samotných na disku uložených dat, tak pro ochranu klíčů pro jejich (de)šifrování, které jsou uloženy v metadatech. V této kapitole si představíme trojici algoritmů používaných v různých verzích BitLockeru pro šifrování dat na disku: AES-CBC a jeho rozšíření Elephant difuzér a AES-XTS a také algoritmus AES-CCM, kterým jsou zašifrovány BitLockerem používané klíče a stručně si také představíme pro BitLocker specifickou funkci pro odvození klíče z uživatelem zadávaného hesla.

2.1.1 AES-CBC

AES je standardní široce používaná bloková šifra[5], která je v CBC módu používána na šifrování dat na blokových zařízeních. Ve starších verzích BitLockeru se AES-CBC používá pro šifrování dat uložených na šifrovaném zařízení.

Původní návrh CBC módu byl patentován v roce 1978[6] a řešil problém staršího ECB módu, při jehož použití vzniká zašifrováním dvou stejných bloků otevřeného textu stejný šifrovaný text. Tento problém CBC řeší tak, že každý blok otevřeného textu je napřed XORován s předchozím šifrovaným blokem. Standardně tedy šifrování v CBC módu probíhá následovně

$$C_i = E(K, P_i \oplus C_{i-1}) \quad \text{pro } i = 1, \dots, k \quad (2.1)$$

kde E je použitá šifrovací funkce (AES), C_i výsledný šifrovaný blok, K klíč, P_i blok otevřeného textu a C_{i-1} předchozí šifrovaný blok. Protože pro první blok textu neexistuje žádný předchozí blok C_0 , se kterým by mohl být XORován, zavádí se nová hodnota, takzvaný *inicializační vektor*, který se použije pro první blok místo před-

chozího šifrovaného bloku.[7]

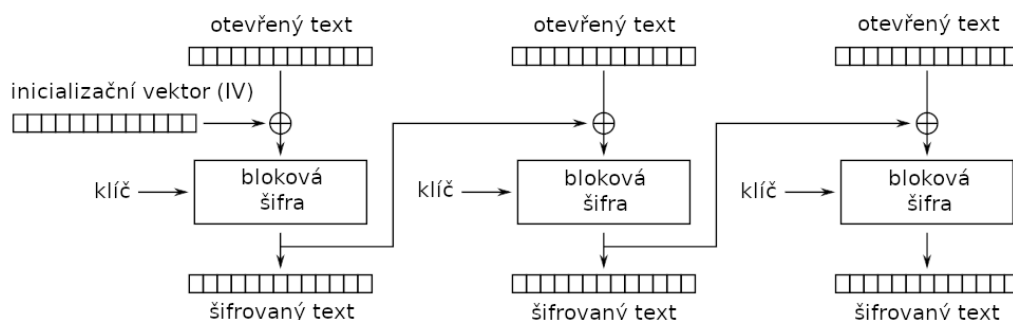

Obr. 2.1 Schéma šifrování pomocí blokové šifry v CBC módu[8]

Pro BitLocker je v případě AES-CBC použito jako inicializační vektor číslo sektoru, navíc ještě zašifrované stejným klíčem, který je využit i pro šifrování textu.

XORování s předchozím blokem zavádí do AES-CBC potenciální slabinu, kdy při znalosti umístění bloku otevřeného textu lze pozměnit předchozí blok tak, aby v následujícím bloku došlo k přehození hodnoty určeného bitu. Tím se sice znehodnotí informace uložené ve změněném bloku (který bude dešifrován na náhodná data), ale můžeme tak změnit důležitou informaci obsaženou v bloku následujícím podle potřeby útočníka.[9]

U BitLockeru může tento útok představovat problém, pokud útočník zná přesné rozložení dat na disku, což je možné obzvlášť u počítačů instalovaných z předpřipravených obrazů. Útočník pak může změnit některé důležité části systému, například spouštěné binární soubory.[3, 10] AES-CBC neobsahuje žádnou autentizační část a nechrání tedy před podobnými (ale ani náhodnými, například v případě poškození disku) změnami šifrovaných dat tak jako jiné šifry, například AES-CCM.

2.1.2 Elephant difuzér

Elephant difuzér je nový algoritmus navržený pro původní variantu BitLockeru rozšiřující AES-CBC tak, aby byly odstraněny potenciální bezpečnostní problémy AES-CBC při použití pro šifrování blokových zařízení, popsané v části 2.1.1[3].

Zjednodušené schéma fungování šifrování pomocí AES-CBC s Elephant difuzérem je znázorněno na obrázku 2.2. Základem je použití dvou různých klíčů — TWEAK klíče pro difuzér a FVEK pro samotné AES-CBC. Podle [3] je tak zajištěno, že výsledek bude minimálně stejně bezpečný jako samotný AES-CBC a eliminuje se tak potenciální problém s použitím nové nevyzkoušené šifry.

Prvním krokem při použití difuzéru je odvození takzvaného sektorového klíče K_s . Ten se získá z čísla sektoru a TWEAK klíče (K_{TWEAK}) následujícím způsobem:

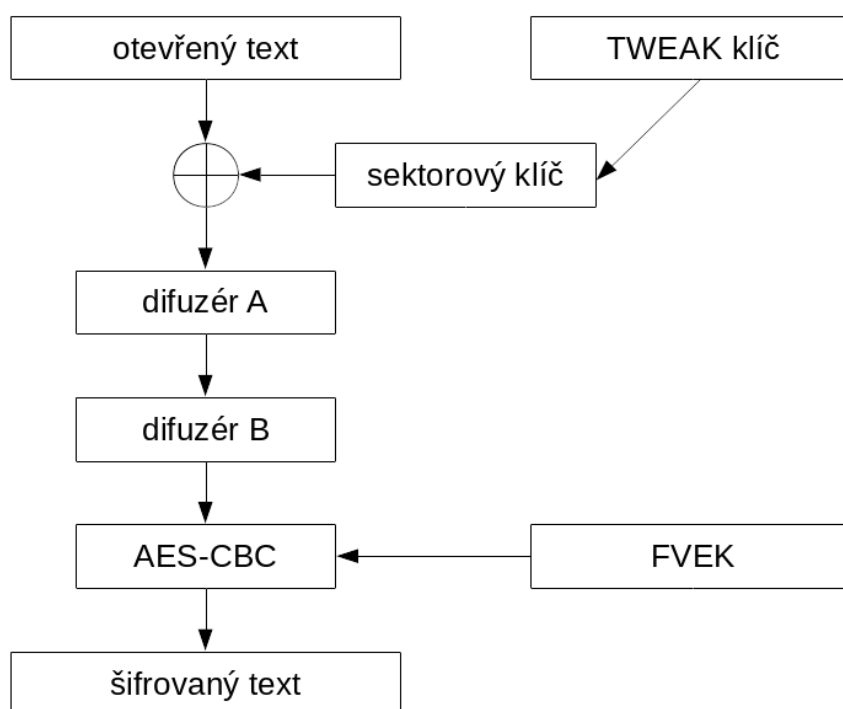

Obr. 2.2 Schéma šifrování sektoru pomocí AES-CBS s Elephant difuzérem[3, 11]

$$K_s = E(K_{TWEAK}, e(s)) \parallel E(K_{TWEAK}, e'(s)) \quad (2.2)$$

kde $e(s)$ je číslo sektoru uložené jako 64bit little endian (s vynulovanými nepoužitými bity) a $e'(s)$ je stejné jako $e(s)$ kromě posledního bajtu, který je nastaven na 128 (0x80). Výsledný 128bit klíč je pak následně podle potřeby zřetězen, aby odpovídal délce šifrovaného sektoru.[3, 10, 11]

Otevřený text je pak následně XORován s takto získaným klíčem a dále zpracován pomocí dvojice difuzérů A a B .

Přesný popis obou difuzérů je k dispozici v [3], zde si pouze stručně naznačíme jejich funkčnost, jejíž cílem je rozprostřít informaci po celé délce šifrovaného sektoru.

Difuzéry A (2.3) a B (2.4) fungují při šifrování dat následovně:

$$\begin{aligned} \text{for } i = n \cdot A_{cycles} - 1, \dots, 2, 1, 0 \\ d_i \leftarrow d_i - (d_{i-2} \oplus (d_{i-5} \lll R_i^{(a)} \bmod 4)) \end{aligned} \quad (2.3)$$

$$\begin{aligned} \text{for } i = n \cdot B_{cycles} - 1, \dots, 2, 1, 0 \\ d_i \leftarrow d_i - (d_{i+2} \oplus (d_{i+5} \lll R_i^{(b)} \bmod 4)) \end{aligned} \quad (2.4)$$

kde n je počet slov v sektoru, $(d_0, d_1, \dots, d_{n-1})$ jsou slova daného sektoru, i je řídicí proměnná cyklu, A_{cycles} a B_{cycles} je počet opakování difuzérů A a B (u BitLockeru je $A_{cycles} := 5$ a $B_{cycles} := 3$) a $R^{(a)}$ a $R^{(b)}$ počet posunutí doleva (\lll) v jednotlivých krocích.[3]

2.1.3 AES-XTS

AES-XTS je speciálně navržená bloková šifra pro šifrování dat uložených na blokových zařízeních. Jedná se o rozšíření původního XEX módu, jehož funkcionalita je naznačena na obrázku 2.3, o takzvaný *ciphertext stealing*, který rozšiřuje XEX mód o možnost šifrovat data i o jiné délce, než jsou násobky 128bit.[12] Vzhledem k tomu, že u blokových zařízení se standardně používá délka sektoru 512 nebo 4096 bajtů, jedná se v tomto případě prakticky o XEX mód.

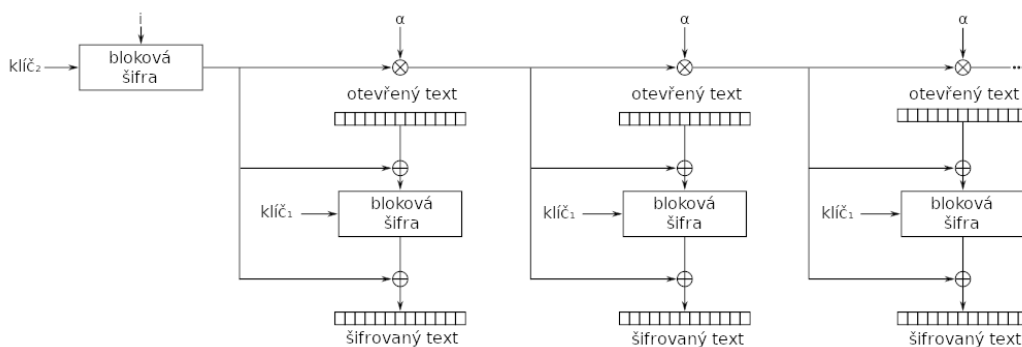

Obr. 2.3 Schéma šifrování pomocí blokové šifry v XEX módu[13]

Šifrování jednoho bloku pomocí AES-XTS pak probíhá následujícím způsobem

$$T = E(K_2, i) \otimes \alpha^j \quad (2.5)$$

$$C = E(K_1, P \oplus T) \oplus T \quad (2.6)$$

kde E je použitá šifrovací funkce (v tomto případě AES), C je výsledný šifrovaný blok, P blok otevřeného textu, K_1 a K_2 jsou klíče, i číslo sektoru, α^j prvek $GF(2^{128})$ odpovídající polynomiálnímu x (například 10_2), přičemž GF je Galoisovo těleso.[14]

Z výše uvedeného vyplývá, že pro AES-XTS jsou použity dva různé klíče — jeden pro šifrování čísla sektoru (inicializačního vektoru) a druhý pro šifrování samotného bloku otevřeného textu. Proto jsou klíče pro AES-XTS dvakrát větší, než kolik by vyžadovalo samotné AES. Klíč pro 128bit AES-XTS tedy bude mít celkovou délku 256 bitů.

Stejně jako AES-CBC zmíněný v části 2.1.1, ani AES-XTS neobsahuje žádnou autentizaci a nechrání tedy před změnami šifrovaného textu.

2.1.4 AES-CCM

Poslední z šifrovacích funkcí použitých v BitLockeru je AES s CCM módem, která je použita pouze v rámci metadat na ochranu uložených klíčů. AES-CCM představuje zástupce šifer používaných pro takzvané autentizované šifrování, které zajišťuje jak integritu, tak důvěrnost dat. Toho je typicky docíleno spojením šifrování a MAC.[15]

CCM mód představuje kombinaci dvou existujících technologií — CTR módu, který zajišťuje samotné šifrování a CBC-MAC, který zajišťuje autentizaci, přičemž pro obě části šifry se používá stejný klíč.

Postup při dešifrování a verifikaci, který nás při práci s BitLocker zařízeními zajímá nejvíce, je následující: Na vstupu funkce jsou zašifrovaná data, řetězec pro verifikaci (MAC tag) a nonce použité při generování šifrovaných dat. Šifrovaný text je dešifrován v CTR módu, jehož výsledkem jsou otevřená data a MAC. Následně se pomocí CBC-MAC ověří dešifrovaný MAC a pokud je verifikace úspěšná, vrátí CCM funkce dešifrovaná data.[16]

Ačkoli je CCM mód obvykle používán pro zajištění, že s šifrovanými daty nebylo nijak manipulováno (jako například v IPsec[17]), v BitLockeru lze verifikační krok využít také k rychlému zjištění, zda bylo uživatelem zadáno správné heslo, protože v případě použití nesprávného hesla MAC autentizace také selže a není tak třeba složitě zjišťovat, zda dešifrovaný heslem chráněný klíč je ve skutečnosti správný či nikoli.

AES-CCM bylo kvůli zajištění autentizace také zvažováno pro šifrování samotných uložených dat. Problémem v tomto případě je ale fakt, že šifrovaná data nemohou být větší, než data otevřená — potřebný MAC tag tak není možné uložit společně se šifrovaným sektorem a ukládání MAC tagu do jiného sektoru, například společně s MAC tagy pro další sektory, porušuje atomicitu zápisu sektoru a v případě poškození sektoru s MAC tagy by bylo ztraceno více sektorů s daty, která by pak nebylo možné kvůli chybějícím MAC tagům při dešifrování ověřit.[3]

2.1.5 Odvození klíče z hesla

Jedním z problémů, které je třeba řešit v případech, kdy je v kryptografii použito heslo zadávané uživatelem, je převedení tohoto hesla na klíč použitelný pro vybranou šifrovací funkci, v našem případě AES-CCM, která v BitLockeru slouží k ochraně na disku uložených klíčů. Obecně se v těchto případech používají speciální funkce pro odvození klíče (KDF, z anglického *Key Derivation Function*), které z hesla odvodí klíč o požadované délce. Obvyklým postupem je zkombinování hesla s unikátní solí za použití hashovací funkce, kdy přidání soli ztěžuje možnost vytvoření předpočítaných tabulek hesel. Dalším používaným stupněm ochrany je pak přidání určitého počtu iterací, které je třeba pro odvození klíče provést. Tím se celé odvození klíče zpomaluje

a teoreticky se tak zvyšuje odolnost proti útokům hrubou silou.[18]

Ačkoli existují standardizované funkce pro odvození klíče z hesla, jako například PBKDF2 definovaná v [18], Microsoft pro BitLocker zavedl vlastní funkci postavenou nad hashovací funkcí SHA256[19] s pevným počtem iterací.

Prvním krokem pro odvození klíče je zkonstruování struktury uvedené na obrázku 2.4.

```
uint8_t last_sha256[32];
uint8_t initial_sha256[32];
uint8_t salt[8];
uint64_t count;
```

Obr. 2.4 Struktura pro odvození hesla z klíče podle [20]

Následně se počet iterací (`count`) a poslední spočtená hodnota hashe celé struktury `last_sha256` nastaví na nuly. Z uživatelem zadaného hesla se spočte SHA256 a z tohoto výsledku se spočte ještě jednou SHA256 a nastaví se jako výchozí hodnota hashe (`initial_sha256`). Potřebná sůl (`salt`) je uložena v metadatových záznamech u VMK, který je chráněn daným heslem (viz 2.3.2).

Dalším krokem je již samotná iterace, kdy se spočte SHA256 hash celé struktury a výsledek se uloží do proměnné `last_sha256`. Zároveň se zvýší čítač iterací o jedna a vše se opakuje celkem 1048576 (0x100000) krát. Poslední hodnota uložená v `last_sha256` po provedení všech iterací, je pak hledaný odvozený klíč.[20, 21]

Tab. 2.1 Srovnání funkcí pro získání klíče z hesla. Není-li uvedeno jinak jsou hodnoty pro PBKDF2 převzaty z [18], pro Argon2 z [22] a pro BitLocker z [20, 21].

	PBKDF2	BitLocker	Argon2
rok vzniku	2000	2006	2015
standardizace	ano	ne	ne (probíhá[23])
hashovací funkce	HMAC-SHA1/2	SHA256	Blake2
počet iterací	volitelný	pevný (2^{20})	volitelný
počet vláken	1	1	volitelný (až 2^{24})
paměťová náročnost	ne	ne	ano
dostupná implementace	ano	ne	ano

V tabulce 2.1 je k dispozici srovnání této funkce s funkcemi PBKDF2 a Argon2. Argon2 je nová funkce sloužící pro odvození klíče z hesla, která kromě výpočetního výkonu významně využívá i paměť a znemožňuje tak pokusy o získání klíče hrubou silou na grafických kartách.[22] Vůči těmto útokům jsou funkce, jako zde popsána varianta

odvození pro BitLocker, velmi málo odolné — [21] uvádí pro BitLocker zařízení více jak 3000 vyzkoušených hesel za sekundu s použitím GPU Tesla V100.

Ze srovnání vychází nejlépe funkce Argon2, je však logické, že vzhledem k datu jejího vzniku, nemohla být v BitLockeru použita (je ale například použita v LUKS verze 2[24]). Ale i funkce PBKDF2 vychází ze srovnání lépe, díky své standardizaci, volitelnému počtu iterací a obecně dostupné implementaci.

2.1.6 Inicializační vektory

Ve výše uvedených popisech šifrovacích funkcí je několikrát zmíněn inicializační vektor. Ten se používá u blokových šifer, které pro zvýšení bezpečnosti před šifrováním XORují otevřený text s předchozím šifrovaným blokem. Inicializační vektor v tomto případě nahrazuje nultý šifrovaný blok pro první blok otevřeného textu.

Inicializační vektor je možné definovat různými způsoby jako je například fixní IV (v tom případě ale dojde ke stejnému problému jako u ECB módu — dva stejně začínající sektory vytvoří stejný šifrovaný text), náhodný IV, posloupnost čísel nebo IV generovaný z unikátního čísla nonce (z anglického „number used *once*“).[7]

V BitLockeru jsou použity pro výše zmíněné šifry následující inicializační vektory:

- u AES-CBC číslo sektoru zašifrované pomocí AES-ECB s klíčem použitým pro šifrování dat,
- u AES-XTS pouze jednoduché číslo sektoru uložené jako 128bit little endian a
- u AES-CCM nonce uložené společně s klíčem, který je pomocí AES-CCM zašifrován. [20]

2.2 Diskový formát

Pro samotnou práci s BitLocker zařízením v linuxovém prostředí je nejdůležitější formát, tedy způsob, jakým jsou na disku uložena data. Protože je pomocí BitLockeru možné vytvořit šifrovaný flash disk, který lze použít na jiném počítači pouze za znalosti hesla, je zřejmé, že někde na samotném disku jsou uložena všechna potřebná metadata pro jeho „odemčení“¹⁾ v (alespoň částečně) otevřené podobě²⁾.

¹⁾U šifrovaných úložných zařízení se běžně používá termín *odemčení* pro jeho „přípravu“ pro čtení. Odemčení dává větší smysl, než dešifrování, protože data se dešifrují až při jejich čtení, jak již bylo vysvětleno v části 1. Při odemčení se tedy pouze z metadata (nebo z jiného hardwaru, jako například TPM) získá (de)šifrovací klíč a připraví se (virtuální) zařízení, ze kterého lze číst data v otevřené podobě.

²⁾Například populární nástroj TrueCrypt/VeraCrypt na zašifrovaném disku žádná metadata v otevřené podobě nemá.[25]

16	68760	128	21440	128	22632	128	91568
Hl.	Data	FVE 1	Data	FVE 2	Data	FVE 3	Data

Obr. 2.5 Zjednodušené schéma struktury 100 MiB BitLocker zařízení

Na obrázku 2.5 je nastíněna zjednodušená struktura uložení dat a metadat na zařízení šifrovaném pomocí BitLockeru. Na začátku zařízení se nachází 8 KiB velká hlavička (podrobněji popsána v části 2.2.1) obsahující základní data pro jeho identifikaci a mezi zašifrovanými daty jsou uloženy tři kopie takzvaných FVE metadat, každá o velikosti 64 KiB³⁾ (podrobněji popsány v části 2.2.2). Čísla nad jednotlivými částmi schématu odpovídají jejich velikosti v sektorech pro testovací zařízení o velikosti 100 MiB, které bylo vytvořeno ve Windows 10.

2.2.1 Hlavička

Stejně jako u většiny diskových formátů, je i u BitLockeru na začátku disku takzvaná hlavička, která obsahuje základní informace o použitém formátu a jeho vlastnostech a slouží také k jeho rychlé identifikaci.

BitLocker hlavička zabírá celkem 512 bajtů a je u ní patrná inspirace u souborového systému NTFS. V tabulce 2.2 jsou zobrazeny jednotlivé známé položky hlavičky BitLockeru a pro srovnání také stejné položky v hlavičce souborového systému NTFS. Struktura formátu BitLocker není společností Microsoft nikde veřejně zcela kompletně zdokumentována, význam jednotlivých položek tedy nemusí být vždy přesně znám.

Popis struktury NTFS hlavičky je převzat z [26], popis struktury BitLocker hlavičky je pak částečně převzata z [20], částečně z [3], částečně z [27] a částečně výsledkem vlastního zkoumání.

Z pohledu identifikace BitLocker zařízení je nejdůležitější částí hlavičky 8 bajtů na offsetu 3, které se u NTFS formátu nazývají *OEM název* a které slouží pro rychlou identifikaci zařízení. V linuxových systémech se podobné identifikátory obvykle nazývají *signatura*[28]. Pro BitLocker formát je (u všech verzí) signatura v ASCII podobě -FVE-FS-[29].

Pro další práci s BitLockerem není většina položek hlavičky zajímavá. Výjimku tvoří GUID identifikátor uložený na offsetu 160 (16 bajtů dlouhý UTF-8 textový řetězec) a trojice 32bitových beznaménkových celočíselných (`uint32`) hodnot na offsetech 176, 184 a 192, které obsahují umístění (jako relativní offset od začátku zkoumaného za-

³⁾Velikosti odpovídají místu, které je pro daná metadata na zařízení vyhrazeno. Ve skutečnosti mohou být metadata mnohem menší.

Tab. 2.2 Porování položek hlaviček BitLocker a NTFS

offset	velikost	BitLocker	NTFS
0	3	boot kód	
3	8	OEM název (signatura)	
11	2	počet bajtů na sektor	
13	1	počet sektorů na cluster	
14	2	rezervované sektory	
16	4	nepoužito	
21	1	popisek média	
22	18	nepoužito	
40	8	počet sektorů	
48	8	adresa prvního clusteru MFT	
56	8	kopie adresy prvního clusteru MFT	
64	1	velikost MFT entry	
65	3	nepoužito	
68	1	velikost indexu	
69	3	nepoužito	
72	8	NTFS serial number	
80	4	nepoužito	
84	76	boot kód	
160	16	BitLocker GUID	boot kód
176	8	offset první kopie FVE metadat	
184	8	offset druhé kopie FVE metadat	
192	8	offset třetí kopie FVE metadat	
200	310	boot kód	
510	2	signatura (0xaa55)	

řízení) tří bloků FVE metadat. Všechny tyto čtyři hodnoty jsou v BitLocker hlavičce umístěny na offsetech, které jsou v NTFS součástí *bootcode*.

Umístění všech výše zmíněných „důležitých“ částí BitLocker hlavičky je zobrazeno na obrázku 2.6.

2.2.2 FVE metadata

Samotná výše popsaná hlavička formátu BitLocker obsahuje především informace sloužící pro rychlou identifikaci zařízení jako zařízení šifrovaného pomocí technologie BitLocker. Všechny informace potřebné pro práci s tímto zařízením, tedy především způsob uložení dat, jejich umístění, způsob jakým jsou šifrována a hlavně klíč pro jejich (de)šifrování, jsou uloženy na třech různých místech⁴⁾ definovaných v hlavičce. Jedná se o tři identické kopie⁵⁾ takzvaných *FVE metadat*.

⁴⁾Na offsetech přibližně ve 33 %, 44 % a 55 % u testovaných BitLocker zařízení.

⁵⁾Tři kopie jsou zvoleny pravděpodobně jako záloha pro případ náhodného poškození metadat. Vzhledem k tomu, že bez kompletní nepoškozené kopie těchto metadat není možné data na zařízení

```

00000000 eb 58 90 2d 46 56 45 2d 46 53 2d 00 02 08 00 00 |.X.-FVE-FS-.....|
00000010 00 00 00 00 00 f8 00 00 3f 00 ff 00 00 28 03 00 |.....?....(..|
00000020 00 00 00 00 e0 1f 00 00 00 00 00 00 00 00 00 |.....|
00000030 01 00 06 00 00 00 00 00 00 00 00 00 00 00 00 |.....|
00000040 80 00 29 00 00 00 00 4e 4f 20 4e 41 4d 45 20 20 |..)....NO NAME |
00000050 20 20 46 41 54 33 32 20 20 20 33 c9 8e d1 bc f4 | FAT32 3.....|
00000060 7b 8e c1 8e d9 bd 00 7c a0 fb 7d b4 7d 8b f0 ac |{.....|..}.|...|
00000070 98 40 74 0c 48 74 0e b4 0e bb 07 00 cd 10 eb ef |.@t.Ht.....|
00000080 a0 fd 7d eb e6 cd 16 cd 19 00 00 00 00 00 00 00 |..}|.....|
00000090 00 00 00 00 00 00 00 00 00 00 00 00 00 00 00 |.....|
000000a0 3b d6 67 49 29 2e d8 4a 83 99 f6 a3 39 e3 d0 01 |;.gI)..J....9...|
000000b0 00 50 19 02 00 00 00 00 00 d0 c1 02 00 00 00 00 |.P.....|
000000c0 00 a0 73 03 00 00 00 00 00 00 00 00 00 00 00 |..s.....|
000000d0 00 00 00 00 00 00 00 00 00 00 00 00 00 00 00 |.....|
*
00000100 0d 0a 52 65 6d 6f 76 65 20 64 69 73 6b 73 20 6f |..Remove disks o|
00000110 72 20 6f 74 68 65 72 20 6d 65 64 69 61 2e ff 0d |r other media...|
00000120 0a 44 69 73 6b 20 65 72 72 6f 72 ff 0d 0a 50 72 |.Disk error...Pr|
00000130 65 73 73 20 61 6e 79 20 6b 65 79 20 74 6f 20 72 |less any key to r|
00000140 65 73 74 61 72 74 0d 0a 00 00 00 00 00 00 00 00 |estart.....|
00000150 00 00 00 00 00 00 00 00 00 00 00 00 00 00 00 |.....|
*
00000190 00 00 00 00 00 00 00 00 78 78 78 78 78 78 78 78 |.....xxxxxxx|
000001a0 78 78 78 78 78 78 78 78 78 78 78 78 78 78 78 |xxxxxxxxxxxxxxxx|
*
000001e0 78 78 78 78 78 78 78 78 ff ff ff ff ff ff ff |xxxxxxxx.....|
000001f0 ff ff ff ff ff ff ff ff ff ff ff 00 1f 2c 55 aa |.....,U.|
00000200

```

Obr. 2.6 BitLocker hlavička se zvýrazněnou signaturou, GUID a trojicí offsetů FVE metadat

FVE metadata se skládají z celkem tří částí – hlavičky FVE bloku (*FVE metadata block header*), samotné FVE hlavičky (*FVE metadata header*) a různého množství FVE záznamů (*FVE metadata entry*, které obsahují samotné klíče a další důležité informace[20]⁶).

Důležité položky v obou hlavičkách, jejich velikosti a offsety (vztažené vůči začátku dané hlavičky) jsou uvedeny v tabulce 2.3. Kompletní struktura obou hlaviček je součástí přílohy 1.

Mezi pro nás zajímavé položky v hlavičce patří její celková velikost (včetně velikosti samotné hlavičky a velikosti za ní následujících záznamů), šifrovací algoritmus použitý

dešifrovat, je vícenásobná záloha na místě.

⁶Toto dělení zavádí Joachim Metz v [20]. Teoreticky by se daly dvě první části metadat spojit, protože na disku se nachází vždy hned za sebou, ale rozdělení dává smysl, protože první část se týká popisu samotných metadat (signatura, verze, umístění všech tří bloků), zatímco druhá část už obsahuje samotná metadata (GUID, čas vytvoření, použitý šifrovací algoritmus).

Tab. 2.3 Zjednodušená struktura FVE metadat[20]

Hlavička FVE bloku		
offset	velikost	popis
0	8	signatura (-FVE-FS-)
10	2	verze (1 nebo 2)
32	8	offset první kopie FVE metadat
40	8	offset druhé kopie FVE metadat
48	8	offset třetí kopie FVE metadat

FVE hlavička		
offset	velikost	popis
0	4	velikost metadat (včetně záznamů)
16	16	GUID
36	4	šifrovací algoritmus
40	8	datum a čas vytvoření

pro zašifrování dat uložených na disku (možné algoritmy jsou popsány v části 2.1) a také čas vytvoření, který je uložen ve formátu FILETIME⁷⁾.

2.2.3 FVE záznamy

Za výše uvedenou hlavičkou se nachází blíže nespecifikované množství FVE záznamů. Ty slouží v podstatě jako key-value úložiště pro jakékoli další informace, které jsou pro práci s BitLockerem potřebné. Tím, že není třeba předem určeno, kolik takových záznamů bude za hlavičkou uloženo, je možné přidávat nové položky při zachování zpětné kompatibility⁸⁾.

Jelikož známe celkovou velikost FVE metadat (je uvedena v hlavičce, viz tabulka 2.3) a celková velikost hlaviček FVE metadat je pevná (64 a 48 bajtů), pro přečtení všech záznamů stačí číst data ve smyčce, dokud nedojdeme na konec metadat, nebo dokud následující záznam nemá nulovou velikost.

Struktura FVE je relativně jednoduchá a je popsána v tabulce 2.4. Důležitou součástí je velikost záznamu, protože podle svého typu může mít různou délku.[11, 20]

Typ a hodnota označují, co je v daném záznamu uloženo. Známé typy a hodnoty jsou popsány v tabulce 2.5. U typů se typicky jedná buď o klíč (FVEK, VMK), nebo obecnou vlastnost (*property*). Hodnota pak dále specifikuje, jak je daný typ uložen

⁷⁾FILETIME je ve skutečnosti struktura sestávající ze dvou 32bit celočíselných hodnot, které dohromady udávají počet 100 nanosekundových intervalů, které k danému datu uplynuly od 1. ledna 1601.[30]

⁸⁾Celková největší možná velikost FVE metadat je 64 KiB (alespoň tedy tolik je pro FVE metadata vyhrazeno na vytvořených BitLocker zařízeních), teoreticky je tedy možné mít až 64 KiB - 112 B metadat.

Tab. 2.4 Struktura FVE záznamu

offset	velikost	popis
0	2	velikost záznamu
2	2	typ záznamu
4	2	typ hodnoty záznamu
6	2	verze (1)
8		data

(zašifrovaný klíč, textový řetězec).

Způsob uložení dat záleží na tom, jaká konkrétní data jsou v záznamu uložena. U „jednoduchých“ záznamů, jako je například popis, je v datech uložen textový řetězec uložený v kódování UTF-16, u „složitějších“ záznamů, jako jsou například klíče, mají data vlastní strukturu včetně dalších záznamů.

Tab. 2.5 Známé typy FVE záznamů

Typy		Hodnoty	
typ	popis	typ	popis
0	vlastnost	0	smazáno
1	VMK	1	klíč
2	FVEK	2	textový řetězec
7	popisek	5	AES-CCM šifrovaný klíč
15	hlavička disku ⁹⁾	6	TPM klíč
		8	VMK
		15	offset a velikost

Příklad „jednoduchého“ záznamu je uveden na obrázku 2.7, kde vidíme záznam typu *description* (popisek). Ten v podstatě obsahuje jméno počítače, na kterém bylo dané BitLocker zařízení vytvořeno a také datum vytvoření. Můžeme tedy vidět, že toto konkrétní BitLocker zařízení bylo vytvořeno na počítači DESKTOP-NPM7RCA a to 3. února 2019. Tato informace je uložena jako standardní textový řetězec v kódování UTF-16. Kromě tohoto řetězce jsou pak na obrázku zvýrazněny i další údaje: velikost celého záznamu (64 bajtů), jeho typ (7 — popisek) a hodnota (2 — textový řetězec) a verze (1).

U jednoduchého zařízení — v tomto konkrétním případě USB flash disku — se bude obvykle vyskytovat pouze pět záznamů a to již výše zmíněný popisek, dvojice záznamů typu VMK, jeden záznam typu FVEK (více informací o obou se nachází v části 2.3) a jeden záznam obsahující informace o umístění hlavičky disku (více informací o tomto

⁹⁾Umístění a velikost NTFS hlavičky otevřeného zařízení. Odpovídá hodnotě 15. Podrobnější informace o umístění NTFS hlavičky na šifrovaném zařízení jsou v části 2.4.1.

```

02195070 40 00 07 00 02 00 01 00 44 00 45 00 53 00 4b 00 |@.....D.E.S.K.|
02195080 54 00 4f 00 50 00 2d 00 4e 00 50 00 4d 00 37 00 |T.O.P.-.N.P.M.7.|
02195090 52 00 43 00 41 00 20 00 47 00 3a 00 20 00 32 00 |R.C.A. .G.:. .2.|
021950a0 2f 00 33 00 2f 00 32 00 30 00 31 00 39 00 00 00 |/.3./2.0.1.9...|

```

Obr. 2.7 Příklad FVE záznamu typu „description“
(popisek)

záznamu se nachází v části 2.4.1).

2.3 Klíče

Pravděpodobně nejdůležitější součástí BitLocker hlavičky jsou šifrovací klíče. Ve FVE metadatech nalezneme celkem dva typy klíčů — Full Volume Encryption Key, neboli FVEK, a Volume Master Key, neboli VMK¹⁰). Uloženy jsou v metadatových záznamech odpovídajících typů v zašifrované podobě.

2.3.1 Full Volume Encryption Key

Full Volume Encryption Key (dále jen „FVEK“) je nejdůležitějším klíčem pro celý BitLocker. Pomocí tohoto klíče jsou zašifrovaná data uložena na disku. FVEK samotný nejde změnit bez kompletního přešifrování všech dat a v případě jeho poškození nebo náhodného smazání, není možné uložená data nijak dešifrovat.

FVEK je v metadatech uložen v záznamu typu *FVEK* s hodnotou *AES-CCM šifrovaný klíč* a je, jak hodnota naznačuje, zašifrován pomocí šifry AES-CCM (o této šifře a módu více v části 2.1), kdy je jako klíč použit VMK.

Tab. 2.6 Způsob uložení FVEK v metadatech

offset	velikost	popis
0	8	datum a čas vytvoření (jako FILETIME)
8	4	nonce
12	16	MAC tag
28	44 ¹¹)	šifrovaný klíč

Struktura dat pro FVEK v metadatovém záznamu je popsána v tabulce 2.6. Kromě samotného klíče obsahují datum a čas jeho vytvoření a nonce.[20, 27] Nonce (z anglického „*number used once*“) je unikátní číslo (v tomto případě prostá posloupnost

¹⁰)Původní varianta BitLockeru má ještě jeden klíč — TWEAK, ten je podrobněji popsán v části 2.5.

¹¹)Velikost šifrovaného klíče závisí na použité šifře — 12 bajtů vždy připadne na informace o klíči a 32 bajtů v tomto případě připadá na samotný klíč, jelikož je použit 128bit AES-XTS.

začínající od nuly a zvyšující se s každým klíčem) sloužící společně s datem a časem vytvoření jako inicializační vektor pro dešifrování[7].

Samotná zašifrovaná část klíče obsahuje kromě samotného klíče také další data o klíči samotném — velikost, verze a šifrovací metoda použitá pro data zašifrovaná pomocí FVEK. Jejich struktura je popsána v tabulce 2.7.[20, 27]

Tab. 2.7 Obsah FVEK po dešifrování

offset	velikost	popis
0	4	velikost
4	4	verze (1) ¹²⁾
8	4	šifrovací metoda
12	32	klíč

Na obrázku 2.8 je pak vidět příklad dešifrovaného FVEK. Zvýrazněny jsou jeho celková velikost (44 bajtů), verze (1), použitá šifrovací funkce (hexadecimální kód 0x8004 v tomto případě znamená 128bit AES-XTS) a následně samotnou dvojici 128bit klíčů pro AES-XTS (o klíčích pro AES-XTS více v části 2.1.3).

```
00000000  2c 00 00 00 01 00 00 00 04 80 00 00 a4 d0 11 64 |,.....d|
00000010  0c a0 df ec b2 4d a2 39 b1 4e 4a b7 62 56 f2 e3 |.....M.9.NJ.bV..|
00000020  b2 27 54 40 91 21 0e 98 aa 84 5f 52          |.'T@.!...._R  |
```

Obr. 2.8 Dešifrovaný FVEK

2.3.2 Volume Master Key

Jak již bylo řečeno výše, FVEK je na disku uložen zašifrován pomocí Volume Master Key (dále jen „VMK“). Ten je uložen také v metadatových záznamech ve FVE metadatach a je také zašifrován. Na rozdíl od FVEK, který je vždy uložen v pouze v jediné kopii, VMK může být ve FVE metadatach uložen vícekrát, pokaždé chráněný jiným způsobem, tedy pokaždé jinak zašifrováný.

Tento systém umožňuje, aby byl FVEK (jakožto hlavní a nejdůležitější klíč) uložen na disku pouze v jediné kopii, ale zároveň existovala možnost, jak mít pro jedno zařízení více různých hesel (respektive více různých způsobů odemčení daného zařízení)[27]. Pro přidání nového hesla tak teoreticky stačí znát alespoň jedno již existující heslo[31], pomocí kterého se VMK dešifruje a následně uloží zašifrováný pomocí nového hesla.

¹²⁾Některé zdroje [20] uvádějí verzi pouze jako 2 bajtovou a následující 2 bajty jako „neznámé“. Vzhledem k tomu, že v jiných hlavičkách je verze v některých případech 4 bajtová a v některých 2 bajtová a že na testovacích zařízeních byly tyto dva bajty vždy nulové, domnívám se, že je pravděpodobnější, že verze je zde 4 bajtová.

Analogicky tak lze také snadno změnit heslo — jak již bylo zmíněno výše, FVEK nejde změnit bez přešifrování celého zařízení, ale změna hesla díky tomuto systému znamená pouhé uložení nově zašifrovaného VMK.

V odstavci výše je několikrát zmíněno *heslo*, ale VMK může být chráněn více různými způsoby. Dokumentace BitLockeru [32] zmiňuje celkem deset možných typů *protektorů* klíčů (tedy deset způsobů, jak může být daný klíč chráněn, respektive šifrován) v BitLockeru. Tyto možnosti jsou zapsány v tabulce 2.8.

Tab. 2.8 Možnosti ochrany VMK

hodnota	popis
0	neznámý/jiný
1	TPM
2	externí klíč
3	číselné heslo
4	TPM a PIN
5	TPM klíč
6	TPM, PIN a klíč
7	veřejný klíč
8	heslo
9	TPM certifikát
10	CryptoAPI Next Generation (CNG)

Z pohledu této práce je nejobvyklejším protektorem právě heslo, protože použití BitLocker zařízení v linuxovém prostředí se dá předpokládat primárně u flash disků, u nichž se používá ochrana heslem¹³⁾.

Pro každé vytvořené BitLocker se kromě primární ochrany (v našem případě typicky hesla) vytváří ještě jeden VMK chráněný takzvaným záložním heslem. Způsob ochrany je u něj stejný jako u VMK, který je chráněný heslem, rozdíl je v tom, že heslo zadává uživatel, kdežto záložní heslo je vygenerované a uživateli je při vytváření „předáno“ v podobě souboru, který obsahuje 48 čísel. U něj se předpokládá, že si jej uživatel buď vytiskne, nebo bezpečně uloží v elektronické podobě. U strojů přihlášených v síti Active Directory lze také záložní klíče automaticky zálohovat na doménovém serveru. Pomocí záložního hesla lze pak zařízení odemknout stejně, jako při použití normálního hesla a pomocí nástrojů obsažených v základní instalaci Windows nastavit nové heslo (nebo nastavit nové TPM, či jiný způsob ochrany).[34, 35]

Struktura VMK, naznačená v tabulce 2.9, je ovlivněna tím, že samotný klíč může být chráněn různými způsoby a je pro něj tedy třeba ukládat různá metadata, a i samotný klíč může být potřeba v některých případech ukládat v různých podobách.

¹³⁾Ochrana pomocí TPM nedává u přenosných disků smysl, protože TPM čipy jsou nedělitelnou součástí hardwaru a takto chráněný disk by nešlo na jiném počítači dešifrovat.

První část VMK struktury je v celku běžná — obsahuje identifikátor klíče (GUID), čas vytvoření a typ ochrany. Další metadata jsou pak uložena jako záznamy, stejně jako u samotné FVE hlavičky (podrobněji v části 2.2.3 a tabulce 2.4).

Tab. 2.9 Struktura VMK

offset	velikost	popis
0	16	GUID
16	9	datum a čas vytvoření
24	2	neznámé
26	2	typ ochrany
28		metadatové záznamy

Kompletní VMK klíč chráněný záložním heslem je zobrazen na obrázku 2.9. Zvýrazněno je GUID, typ ochrany (8 — heslo) a dva připojené záznamy, první obsahující sůl potřebnou pro odvození klíče potřebného pro dešifrování VMK ze záložního hesla (funkcionalita odvození klíče z hesla je popsána v části 2.1.5) a druhá obsahující samotný klíč (textový výpis je debugovacím výstupem z nástroje vytvořeného v rámci praktické části).

2.4 Šifrovaná data

2.4.1 Způsob uložení dat

Po hlavičkách a metadatach zbývá popsat jen způsob, jakým jsou na disku uložena samotná šifrovaná data. Protože BitLocker metadata se vyskytují celkem ve třech kopiích na různých místech „uprostřed“ šifrovaného zařízení, jsou uložena data rozdělena celkem na čtyři části. Až na jednu výjimku jsou šifrovaná data uložena na správných místech — tedy na místě, kde mají být uložena i po dešifrování.

Výjimkou je v tomto případě hlavička souborového systému NTFS. Její umístění je způsobeno poněkud zvláštním rozhodnutím tvůrců BitLockeru, že otevřené zařízení bude mít stejnou velikost, jako zařízení zašifrované, a to i přesto, že si z jeho celkové velikosti BitLocker metadata uberou přibližně 200 KiB¹⁴).

Speciální zacházení vyžaduje NTFS hlavička proto, že na výsledném otevřeném zařízení musí být na jeho začátku, aby toto zařízení bylo systémem správně rozpoznáno jako NTFS a jako takové připojeno. Proto je třeba NTFS hlavičku přesunout na začátek disku a nahradit jí původní BitLocker hlavičku. Umístění NTFS hlavičky v šifrovaných datech je zapsáno ve FVE metadatach ve speciálním záznamu typu *hlavička disku* (viz

¹⁴U linuxové implementace šifrování disku, technologie LUKS/dm-crypt, byl zvolen jiný přístup — otevřené zařízení je menší a metadata se na něm nijak neřeší — jsou z výsledného zařízení „odstraněna“. První sektor otevřeného zařízení pak obsahuje standardní hlavičku souborového systému bez potřeby dalšího „přesouvání“ jako u BitLockeru.

```

00000000 c1 56 2e 01 d6 4e 27 45 8a bf 7a 9f 29 e0 b5 21 |.V...N'E..z.)...!|
00000010 40 c5 cd 54 a0 bb d4 01 00 00 00 08 ac 00 00 00 |@..T.....|
00000020 03 00 01 00 00 10 00 00 46 ee b7 10 0e 43 4d d4 |.....F....CM.|
00000030 f1 84 a5 ab eb c6 21 f4 40 00 12 00 05 00 01 00 |....!...@.....|
00000040 40 7d e5 52 a0 bb d4 01 04 00 00 00 72 b0 71 f4 |@}.R.....r.q.|
00000050 20 9e c9 8e b7 1b 5e 42 71 b5 bc 21 c6 57 9b 29 |.....~Bq..!.W.)|
00000060 56 2c 92 ad db d7 73 75 a9 78 c2 94 c5 a5 07 d1 |V,....su.x.....|
00000070 62 61 0c 56 d8 ca 9d ac 50 00 13 00 05 00 01 00 |ba.V....P.....|
00000080 40 7d e5 52 a0 bb d4 01 05 00 00 00 3e d9 ac 58 |@}.R.....>..X|
00000090 e6 86 ba ac 05 48 ea 0b 64 ee 77 7a b4 77 ba cb |.....H..d.wz.w..|
000000a0 c0 83 83 b0 7b ab 52 c7 0d 9e 8f 62 d7 cb a3 90 |....{.R....b....|
000000b0 cc b8 8e 39 a4 be 8a 0a 5c 16 86 62 c9 64 81 4d |...9....\..b.d.M|
000000c0 91 9d 27 24 3a 8e a3 7c 50 00 00 00 05 00 01 00 |..'...|P.....|
000000d0 40 7d e5 52 a0 bb d4 01 06 00 00 00 97 18 2f d6 |@}.R...../..|
000000e0 83 de e7 63 0a fa 57 48 44 2b 66 90 91 a0 ad e9 |...c..WHD+f.....|
000000f0 0c 08 e8 1e 3d 2f 7d 3b cc 9f ba e4 ed b5 6b c2 |....=/};.....k.|
00000100 e1 a4 53 cf c5 60 2a 92 2d c8 1d 85 10 b7 99 87 |..S..'*.-----|
00000110 9d 1d 1e 36 46 40 6b e7 |...6F@k. |

```

VMK

```

Identifier: 012e56c1-4ed6-4527-8abf-7a9f29e0b521
Type: VMK protected with recovery password
Salt: 46 ee b7 10 0e 43 4d d4 a5 ab eb c6 21 f4 f1 84
AES-CCM encrypted key
  Nonce data: 2019-02-03 09:10:36.052000
  Nonce counter: 6
  Key: 91 a0 ad e9 0c 08 ... 1d 1e 36 46 40 6b e7

```

Obr. 2.9 VMK chráněný záložním heslem

tabulka 2.5). V záznamu je uveden offset (relativně k začátku disku), na kterém se zašifrovaná NTFS hlavička nachází a její velikost (u testovaných zařízení 8 KiB, což také odpovídá velikosti vyhrazené pro BitLocker hlavičku).

Vzhledem k tomu, že výsledné otevřené zařízení má mít stejnou velikost jako šifrované zařízení, zbývá ještě vyřešit, jak bude v otevřeném zařízení naloženo s metadaty — na jejich místě v otevřeném NTFS musí „něco“ být a zároveň je třeba ochránit je proti náhodnému přepsání nebo smazání. Teoreticky je možné tato metadata prostě dešifrovat stejně jako ostatní šifrovaná data. Výsledkem by pak sice byla nesmyslná data, ale pokud je zařízení již otevřeno, není třeba k metadatům již znovu přistupovat a je tedy jedno, že nejsou čitelná. Takováto „nesmyslná“ data by už jen stačilo v rámci NTFS ochránit před přepsáním. Pokud by bylo třeba k metadatům přistupovat i u otevřeného zařízení, bylo by další možností nechat je prostě viditelná tak, jak jsou (a opět je ochránit před přepsáním).

Autoři BitLockeru ale nakonec sáhli po třetí možnosti — metadata jsou v otevřeném

```

00000000 eb 52 90 4e 54 46 53 20 20 20 20 00 02 08 00 00 |.R.NTFS      ....|
00000010 00 00 00 00 00 f8 00 00 3f 00 ff 00 00 28 03 00 |.....?....(..|
00000020 00 00 00 00 80 00 00 00 ff 1f 03 00 00 00 00 00 |.....|
00000030 55 21 00 00 00 00 00 00 02 00 00 00 00 00 00 00 |U!.....|
00000040 f6 00 00 00 01 00 00 00 52 53 3d 84 7d 3d 84 a4 |.....RS=.}=..|
00000050 00 00 00 00 fa 33 c0 8e d0 bc 00 7c fb 68 c0 07 |.....3.....|.h..|
00000060 1f 1e 68 66 00 cb 88 16 0e 00 66 81 3e 03 00 4e |..hf.....f.>..N|
00000070 54 46 53 75 15 b4 41 bb aa 55 cd 13 72 0c 81 fb |TFSu..A..U..r...|
00000080 55 aa 75 06 f7 c1 01 00 75 03 e9 dd 00 1e 83 ec |U.u.....u.....|
00000090 18 68 1a 00 b4 48 8a 16 0e 00 8b f4 16 1f cd 13 |.h...H.....|
000000a0 9f 83 c4 18 9e 58 1f 72 e1 3b 06 0b 00 75 db a3 |.....X.r.;...u..|
000000b0 0f 00 c1 2e 0f 00 04 1e 5a 33 db b9 00 20 2b c8 |.....Z3... +.|
000000c0 66 ff 06 11 00 03 16 0f 00 8e c2 ff 06 16 00 e8 |f.....|
000000d0 4b 00 2b c8 77 ef b8 00 bb cd 1a 66 23 c0 75 2d |K.+..w.....f#.u-|
000000e0 66 81 fb 54 43 50 41 75 24 81 f9 02 01 72 1e 16 |f..TCPAu$....r..|
000000f0 68 07 bb 16 68 52 11 16 68 09 00 66 53 66 53 66 |h...hR..h..fSfSf|
00000100 55 16 16 16 68 b8 01 66 61 0e 07 cd 1a 33 c0 bf |U...h..fa....3..|
00000110 0a 13 b9 f6 0c fc f3 aa e9 fe 01 90 90 66 60 1e |.....f'..|
...
00000150 0f 82 16 00 66 ff 06 11 00 03 16 0f 00 8e c2 ff |....f.....|
00000160 0e 16 00 75 bc 07 1f 66 61 c3 a1 f6 01 e8 09 00 |...u...fa.....|
00000170 a1 fa 01 e8 03 00 f4 eb fd 8b f0 ac 3c 00 74 09 |.....<.t.|
00000180 b4 0e bb 07 00 cd 10 eb f2 c3 0d 0a 41 20 64 69 |.....A di|
00000190 73 6b 20 72 65 61 64 20 65 72 72 6f 72 20 6f 63 |sk read error oc|
000001a0 63 75 72 72 65 64 00 0d 0a 42 4f 4f 54 4d 47 52 |curred...BOOTMGR|
000001b0 20 69 73 20 63 6f 6d 70 72 65 73 73 65 64 00 0d | is compressed..|
000001c0 0a 50 72 65 73 73 20 43 74 72 6c 2b 41 6c 74 2b |.Press Ctrl+Alt+|
000001d0 44 65 6c 20 74 6f 20 72 65 73 74 61 72 74 0d 0a |Del to restart..|
000001e0 00 00 00 00 00 00 00 00 00 00 00 00 00 00 00 00 |.....|
000001f0 00 00 00 00 00 00 8a 01 a7 01 bf 01 00 00 55 aa |.....U.|
00000200

```

Obr. 2.11 První sektor dešifrovaného BitLocker zařízení
(NTFS hlavička)

čným vektorem nastaveným na číslo sektoru odpovídající jejich umístění na šifrovaném zařízení. Jedinou výjimkou jsou oblasti BitLocker metadat, které jsou nahrazeny nulami, jak bylo popsáno v části 2.4.1.

2.5 Odlišnosti ve starších verzích

Výše popsaná struktura diskového formátu BitLocker, způsob uložení klíčů a rozložení dat na šifrovaném a dešifrovaném zařízení, odpovídají aktuální nejnovější verzi BitLockeru dostupné ve Windows 7 a novějších. Původní verze dostupná ve Windows Vista se v některých drobnostech mírně liší. Tato práce se primárně zabývá nejnovější verzí, protože je v současné době jedinou podporovanou (oficiální podpora Windows

Vista byla ukončena 11. dubna 2017[36]). Podpora pro starší verze však může být také v některých případech vyžadovaná, a proto si ve stručnosti představíme nejvýznamnější odlišnosti mezi těmito verzemi.

Nejvýraznější změnou je nejspíše změna algoritmu použitého pro šifrování dat z AES-CBC s Elephant difuzérem nejdříve pouze na AES-CBC[10] a později na AES-XTS[37] (rozdíl mezi těmito algoritmy je popsán v části 2.1), ale menší změny se týkají i samotných metadat a hlavičky.

2.5.1 Hlavička

Samotná BitLocker hlavička se změnila jen minimálně. Zajímavé je, že starší verze obsahuje offset pouze první kopie FVE metadat a to přesto, že i tato verze obsahuje tři kopie. Offsety ostatních kopií je tak třeba vyčíst ze samotných metadat. Díky tomu se všechna metadata specifická pro BitLocker vešla do nevyužitých oblastí v NTFS hlavičce (od které je BitLocker hlavička odvozen, viz 2.2.1) a nezasahují tak do boot kódu. Na druhou stranu v případě poškození první kopie FVE metadat bude složitější najít na disku dvě zbylé záložní kopie.

2.5.2 FVE metadata

FVE metadata se u starší verze liší pouze v drobných detailech. Výhodou FVE metadat je, že jsou verzovaná a lze tak snadno rozpoznat, o jakou variantu BitLockeru se jedná. Starší varianta má verzi 1, novější varianta má verzi 2. Důležité hodnoty (signatura, velikost, umístěné offsetů všech tří kopií FVE metadat) jsou v obou verzích stejné.

2.5.3 Klíče

Struktura klíčů VMK a FVEK se u starší verze BitLockeru nijak neliší. Jediný rozdíl představuje další klíč TWEAK, který se používá pro šifrování inicializačního vektoru. TWEAK klíč je uložen, podobně jako FVEK, zašifrovaný pomocí VMK ve FVE metadatach jako speciální záznam (viz 2.2.3).

2.5.4 Šifrovaná data

Asi největší odlišnost u starších verzí je ve způsobu uložení šifrovaných dat a to především v umístění NTFS hlavičky otevřeného zařízení. Zatímco u novější verze BitLockeru je tato hlavička zašifrovaná a uložena na speciálním místě zapsaném ve FVE metadatach (způsob umístění šifrované NTFS hlavičky je popsán v části 2.4.1), v původní variantě BitLockeru je NTFS hlavička uložena nezašifrovaná a to přímo na svém „původním“ místě na začátku disku. Vzhledem k malé odlišnosti původní hlavič-

ky BitLockeru a hlavičky NTFS stačí při dešifrování nahradit určité části BitLocker hlavičky a výsledkem je validní NTFS hlavička pro dešifrované zařízení.

Nahradit je třeba signaturu — místo původního `-FVE-FS-` dosadíme NTFS (standardní signatura souborového systému NTFS) a offset první kopie FVE metadat — ten nahradí adresa prvního clusteru MFT, která je uložen ve FVE metadatech.[20]

Poslední rozdíl v šifrovaných datech spočívá v inicializačním vektoru použitém pro jejich (de)šifrování. Stejně jako u novější verze BitLockeru se zde použije číslo sektoru, ale nikoli prosté, ale zašifrované pomocí TWEAK klíče.

3 Existující řešení pro práci s BitLockerem v Linuxu

Pro Linux již v současné době existují nástroje, které umí s BitLockerem více či méně pracovat. Podle aktivity vývoje a pokrytí funkcionality BitLockeru jsou nejvýznamnější dva projekty — knihovna libbde[38] a nástroj Dislocker[39].

3.1 Knihovna libbde

Knihovna libbde vytvořená Joachimem Metzem představuje asi nejlepší software pro práci s BitLockerem v linuxových systémech a nejen tam, protože podporuje i systémy Microsoft Windows a MacOS X[40]. Kromě knihovny jsou součástí projektu i nástroje pro koncové uživatele `bdemount` a `bdeinfo`. Ukázka výstupu nástroje `bdeinfo`, který slouží primárně pro analýzu existujících zařízení, je vidět na obrázku 3.1. Užitečná může být také dostupnost rozhraní pro jazyk Python (samotná knihovna je implementována v jazyce C).

```
BitLocker Drive Encryption information:
    Encryption method           : AES-XTS 128-bit
    Volume identifier           : 1f8bf933-8323-4c97-8a89-a67625ac8f40
    Creation time                : Feb 03, 2019 09:10:22.265405900 UTC
    Description                  : DESKTOP-NPM7RCA G: 2/3/2019
    Number of key protectors     : 2

Key protector 0:
    Identifier                   : f0f61678-fb6f-4ab1-934a-7094f5b68a85
    Type                         : Password

Key protector 1:
    Identifier                   : 012e56c1-4ed6-4527-8abf-7a9f29e0b521
    Type                         : Recovery password
```

Obr. 3.1 Ukázka výstupu nástroje `bdeinfo`

Podpora BitLockeru, kterou tato knihovna poskytuje, je velice rozsáhlá a libbde dokáže pracovat se všemi jeho existujícími formáty a verzemi. Dokumentace pro tuto knihovnu také obsahuje obsáhlý popis BitLockeru, formátu hlaviček a metadat[20], který byl neocenitelný při přípravě této diplomové práce.

Bohužel i přes tyto rozsáhlé možnosti má knihovna libbde několik vlastností, které z ní dělají nevhodného kandidáta na nástroj pro každodenní použití. Předně je zde problém s neexistující podporou pro zápis — otevřené zařízení je připojitelné pouze pro čtení a ačkoli je podpora pro zápis plánována již od roku 2014¹⁾, stále není k dispozici. Kvůli tomu se může jednat o nástroj vhodný pro forenzní analýzu nebo záchranu dat,

¹⁾libbde Issue #1: Add write support — <https://github.com/libyal/libbde/issues/1>

ale například pro vytvoření šifrovaného flash disku, který bude sloužit ke sdílení dat mezi Windows a Linuxem, je toto řešení nepoužitelné.

Z hlediska případného dalšího vývoje nebo použití v jiných projektech, je také minimálně diskutabilní použití některých technologií. Knihovna *libbde* je součástí většího projektu *libyal*²⁾, který obsahuje několik desítek různých knihoven. Jednou z nich je i knihovna *libaes*, která poskytuje multiplatformní implementaci AES a kterou *libbde* používá pro dešifrování dat. Používání „vlastních“ implementací šifrování je obecně nedoporučováno a preferuje se použití standardních knihoven jako například *libopenssl* nebo *libgcrypt*, které mají teoreticky zaručit správnost implementace kryptografických algoritmů. Použitá knihovna *libaes* například při dešifrování klíčů kvůli špatné implementaci AES-CCM vůbec nekontroluje přiložený MAC tag³⁾.

Pro potenciální uživatele může být problematická také implementace v *user space* pomocí FUSE⁴⁾, které sice výrazně zjednodušuje vývoj, ale může mít velmi výrazný vliv na výkon — zpomalení oproti implementaci v kernelu může nastat až o 83 % a zatížení CPU může narůstat až o 31 % [42].

Nevýhodou FUSE je také, že vytvořené otevřené „zařízení“ ve skutečnosti není systémový nástroj rozpoznán jako blokové zařízení a to právě proto, že bylo vytvořeno v *user space*. Takto vytvořené zařízení sice lze připojit pomocí příkazu `mount`, kdy je na něm úspěšně rozpoznán souborový systém NTFS a jako takový je úspěšně připojen, ale protože jej systém nerozpozná jako nově přidané blokové zařízení, není možné jej detekovat a připojit automaticky.

Pro případnou integraci do existujících nástrojů pro práci s úložnými zařízeními, může být teoreticky problém také licence — *libbde* je dostupná pod licencí GNU LGPL verze 3, která je zpětně nekompatibilní s verzí 2 a použití takové knihovny by (i u nástrojů a knihoven a dostupných pod licencí GNU LGPL verze 2 a novější) automaticky změnilo licenci výsledného programu na GNU LGPL verze pouze 3 [43].

Obecně lze říci, že knihovna *libbde* a s ní dostupné uživatelské nástroje jsou velmi užitečné pro případnou záchranu dat ze zařízení zašifrovaného pomocí BitLockeru, při nemožnosti použít Windows, případně pro různou analýzu dat, ale bohužel nevhodné pro každodenní použití. Volba použitých technologií (FUSE, vlastní implementace kryptografických funkcí) z *libbde* také dělá nevhodného kandidáta na další rozšíření a případné začlenění do existujících aplikací a nástrojů.

²⁾Overview of the libyal projects — <https://github.com/libyal/libyal/wiki/Overview>

³⁾*libaes* Issue #2: AES CCM implementation seems to differ / non-compliant than others — <https://github.com/libyal/libcaes/issues/2>

⁴⁾FUSE je interface pro práci se souborovými systémy v *user space*, bez potřeby programovat přímo v *kernel space*, a je tedy dostupný i pro neprivilegované uživatele [41].

3.2 Dislocker

Druhým projektem, který se zabývá podporou BitLockeru v linuxových systémech, je nástroj Dislocker. Velkou výhodou tohoto nástroje je, že (na rozdíl od knihovny libbde) podporuje i zápis na otevřené BitLocker zařízení. Kromě Linuxu podporuje také MacOS X a BSD systémy. Součástí Dislockeru jsou kromě samotného nástroje `dislocker` i nástroj pro analýzu metadat `dislocker-metadata` (ukázka z jeho výstupu je na obrázku 3.2, nástroj `dislocker-file` sloužící pro dešifrování celého zařízení a uložení dat do souboru a také nástroj `dislocker-find` pro nalezení blokových zařízení s BitLocker formátem.

```

===== [ BitLocker information structure ] =====
Signature: '-FVE-FS-'
Total Size: 0x0370 (880) bytes (including signature and data)
Version: 2
Current state: ENCRYPTED (4)
Next state: ENCRYPTED (4)
Encrypted volume size: 104857600 bytes (0x6400000), ~100 MB
Size of conversion region: 0 (0)
Number of boot sectors backuped: 16 sectors (0x10)
First metadata header offset: 0x2195000
Second metadata header offset: 0x2c1d000
Third metadata header offset: 0x373a000
Boot sectors backup address: 0x21a5000
----- { Dataset header } -----
Dataset size: 0x00000324 (804) bytes (including data)
Unknown data: 0x00000001 (always 0x00000001)
Dataset header size: 0x00000030 (always 0x00000030)
Dataset copy size: 0x00000324 (804) bytes
Dataset GUID: '1F8BF933-8323-4C97-8A89-A67625AC8F40'
Next counter: 10
Encryption Type: AES-XTS-128 (0x8004)
Epoch Timestamp: 1549185022 sec, that to say Sun Feb  3 09:10:22 2019
-----

```

Obr. 3.2 Ukázka výstupu nástroje `dislocker-metadata`

Nevýhody Dislockeru jsou pak podobné jako u výše zmíněné knihovny libbde — implementace využívá FUSE a součástí nástroje je také vlastní implementace AES. Jedná se také pouze o nástroj pro koncové uživatele, nikoli o knihovnu a případná integrace se systémovými nástroji by tak byla složitější. Hlavní nevýhodou je však (pravděpodobně) ukončený vývoj tohoto nástroje — poslední commit v Git repozitáři je z roku 2017.

Obecně je nástroj Dislocker pro koncové uživatele vhodnější, než knihovna libbde a s ní spojené nástroje a to především proto, že umožňuje na BitLocker zařízení také

zapisovat. Sdílí ovšem stejné problémy, které z něj nedělají ideální řešení pro další použití či případné rozšíření nebo začlenění do existujících aplikací a nástrojů.

II. PROJEKTOVÁ ČÁST

4 BitLocker zařízení v linuxovém prostředí

Hlavním cílem této práce je navrhnout a případně implementovat řešení pro práci s BitLocker zařízeními v linuxovém prostředí, které bude jednoduché na použití pro běžné uživatele a které vyřeší problémy stávajících řešení, jako je používání nestandardních kryptografických knihoven nebo používání technologie FUSE, která má negativní dopad jak na výkon, tak na uživatelskou přívětivost.

Splnění výše uvedených požadavků lze rozdělit do tří částí:

1. podpora pro přímou práci se šifrovanými daty, tedy jejich dešifrování při čtení a šifrování při zápisu,
2. podpora pro práci s metadaty BitLockeru, tedy identifikaci BitLocker zařízení a získání důležitých informací pro práci s BitLockerem, jako je použitý šifrovací algoritmus, způsob uložení dat na disku a především klíče pro (de)šifrování dat a
3. integrace s existujícími systémovými nástroji a démoni pro práci s úložnými zařízeními tak, aby z pohledu uživatele fungovala práce s BitLocker zařízeními stejně, jako práce se zařízeními šifrovanými pomocí nativní technologie LUKS/dm-crypt.

První část lze vyřešit pomocí existujícího kernelového ovladače Device Mapper. Přímá nízkourovňová práce s blokovými zařízeními tak bude vyřešena přímo v kernelu a pro (de)šifrování dat bude využito kryptografických funkcí z kernel crypto API. Pro podporu nejnovější verze BitLockeru s šifrováním AES-XTS dokonce není potřeba Device Mapper nijak upravovat. Podrobněji je toto řešení probráno v části 5.

Pro druhou část byl v rámci této práce implementován nový nástroj, který z BitLocker hlavičky a FVE metadat zjistí strukturu daného zařízení a se znalostí hesla získá FVEK a připraví správnou konfiguraci pro Device Mapper potřebnou pro vytvoření otevřeného zařízení. Tento nový nástroj je podrobněji popsán v části 6.

Aby byla zajištěna podpora BitLockeru v grafických rozhraních, je třeba integrovat vytvořený nástroj do existujících nástrojů pro práci s úložnými zařízeními, především do démona UDisks, který zajistí, že BitLocker zařízení bude rozpoznáno jako podporované šifrované zařízení a uživateli nabídnuta možnost jeho odemčení. Změny potřebné v těchto nástrojích jsou popsány v části 7.

5 Device Mapper

Device Mapper je kernelový ovladač, který poskytuje rozhraní pro vytváření nových blokových zařízení pomocí jejich mapování na zařízení existující. Umožňuje tak například vytvořit z jednoho disku několik menších blokových zařízení, nebo naopak spojit více disků do jednoho nového zařízení.[44]

Device mapper umožňuje vytváření různých zařízení s různými vlastnostmi, díky různým modulům, takzvaným *targetům*. Ty poskytují jak funkcionalitu pro prosté mapování mezi dvěma či více zařízeními v podobě targetu *dm-linear*, ale existují i složitější targety, které poskytují i další funkcionalitu nad rámec tohoto mapování, jako například target *dm-raid*, který přidává logiku RAID zařízení.

Z pohledu této práce jsou však důležité dva targety — *dm-zero* a především *dm-crypt*.

5.1 dm-zero

První v této práci použitým targetem je *dm-zero*. V podstatě se jedná o blokové zařízení, které se chová jako `/dev/zero` — při čtení vrací nuly a jakékoli zápisy prostě zahazuje bez chyb.[45]

5.2 dm-crypt

Pro tuto práci nejdůležitějším targetem je *dm-crypt*, který slouží pro tvorbu šifrovaných zařízení. Kromě samotného mapování mezi existujícím zařízením a zařízením nově vytvořeným, navíc všechny zápisy na mapované zařízení a čtení z něj (de)šifruje.[46]

Z pohledu nástrojů pracujících s mapovaným zařízením, se tak jedná o normální nešifrované zařízení — při čtení sektoru jej Device Mapper podle své tabulky napřed přečte ze zašifrovaného disku a dešifruje, takže uživatel dostane již otevřený text. V případě zápisu je pak situace opačná — uživatel zapisuje otevřená data, která Device Mapper nejprve zašifruje a teprve poté skutečně zapíše na disk. Zjednodušené schéma fungování *crypt* targetu je na obrázku 5.1.

Crypt target se používá primárně pro šifrování disku v linuxových systémech společně s technologií LUKS. LUKS se stará o správu klíčů a definuje také diskový formát pro ukládání metadat. Podobně jako u BitLockeru je i u LUKSu klíč pro (de)šifrování dat uložen přímo na disku v metadatech chráněný heslem, případně dalšími způsoby. *Crypt* target má tedy v tomto případě na starosti ukládání dat a jejich dešifrování při čtení a šifrování při zápisu a LUKS slouží pro zjednodušení práce se šifrovaným zařízením, aby si uživatel nemusel pamatovat klíč a další informace nutné pro správné nastavení šifrování.[47]

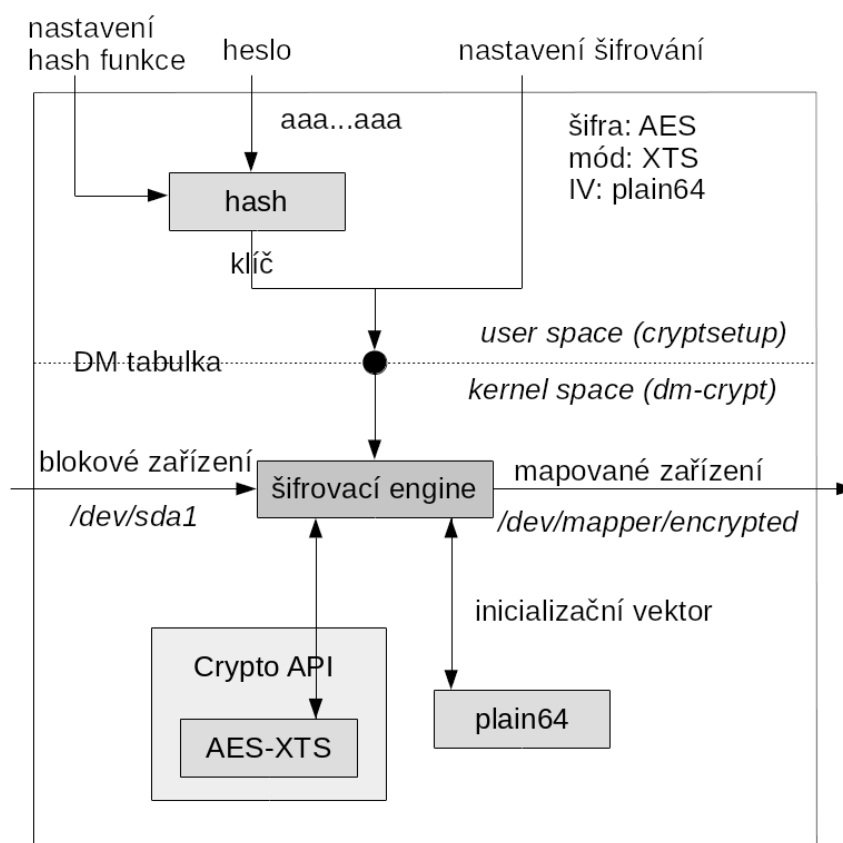

Obr. 5.1 Fungování dm-crypt targetu z pohledu user space a kernel space.[47]

Jak může vypadat jednoduché šifrované zařízení vytvořené pomocí Device Mapperu a LUKS/dm-crypt je vidět v tabulce 5.1. Jedná se přímo o výpis interní struktury Device Mapperu, takzvané *DM tabulky*, která obsahuje informace o nastaveném mapování na existující zařízení a nastavení použitého targetu. Velikosti v tabulce jsou uváděny v 512 B sektorech.

Tab. 5.1 Mapa dm-crypt zařízení v Linuxu

jméno	start	velikost	target	šifra	klíč	IV offset	offset
luks	0	172032	crypt	aes-xts-plain64	f5..d0	0	32768

Zde se jedná o jednoduché šifrované zařízení, které zabírá celé zařízení zašifrované pomocí šifry AES-XTS, kdy inicializačním vektorem je číslo sektoru. Výsledné mapované zařízení je o 16 MiB, které zabírá LUKS hlavička, menší (to udává poslední položka *offset* uváděná v sektorech).

Crypto target podporuje všechny šifry, které jsou podporovány v linuxovém kernel crypto API a širokou škálu definic inicializačního vektoru a teoreticky tak umožňuje podporovat různé technologie šifrování disku — linuxová implementace technologie

TrueCrypt/VeraCrypt je také postavena nad Device Mapperem a crypto targetem[48].

5.3 Device Mapper a BitLocker

Z výše uvedeného popisu Device Mapperu, crypto targetu a stručného představení technologie LUKS, vyplývá, že BitLocker a LUKS/dm-crypt jsou velice podobné technologie. Obě mají na disku metadata v otevřené podobě, která obsahují zašifrovaný klíč použitý k šifrování dat uložených na disku. Ve výchozím nastavení dokonce BitLocker i LUKS/dm-crypt používají stejnou šifrovací funkci — AES v XTS módu a stejný inicializační vektor — číslo sektoru. Jsou zde rozdíly ve způsobu uložení dat a metadat na disku a práci s klíči, ale z pohledu Device Mapperu stačí znát (de)šifrovací klíč pro data a mapu šifrovaných dat na disku a může s BitLockerem pracovat stejně jako s jakýmkoli jinými šifrovanými daty.

Způsob, jak jsou v BitLocker metadatech uloženy klíče, je popsán v části 2.3. Pro použití s Device Mapperem tedy stačí pouze získat z FVE metadat FVEK a použít ho pro vytvoření dm-crypt zařízení.

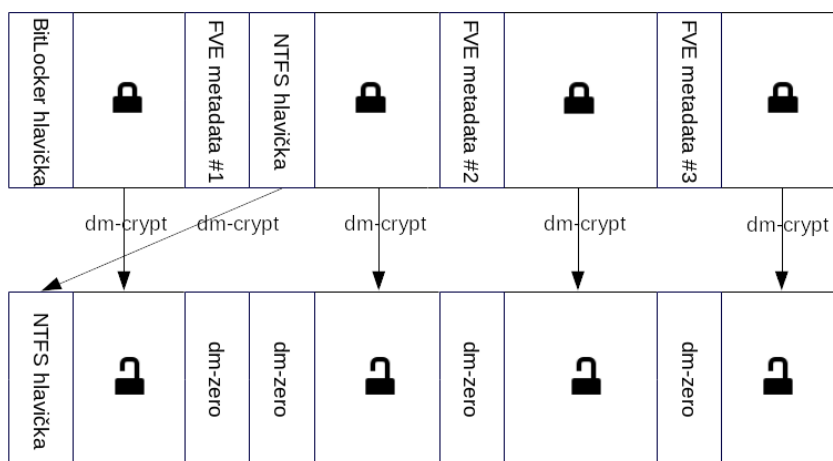

Obr. 5.2 Schéma použitých DM targetů při odemykání BitLocker zařízení

Jak již bylo popsáno v části 2.4.1 a naznačeno na obrázku 2.10, struktura uložení dat na BitLocker zařízení je relativně složitá a dešifrované zařízení má některá data, jako například NTFS hlavičku, přesunutá na jiná místa. I toto lze pomocí Device Mapperu vyřešit jednoduše — mapování různých sektorů původního (šifrovaného) zařízení na zařízení nové je jednou ze základních funkcí, kterou Device Mapper nabízí, a tato funkcionality je dostupná pro všechny targety, tedy i pro crypto target.

Stačí tedy vědět, které sektory šifrovaného zařízení je třeba namapovat na které sektory otevřeného zařízení. Metadatové části, které jsou v otevřeném zařízení v Bit-

Lockeru nahrazeny nulami, mohou být stejně snadno nahrazeny pomocí Device Mapper targetu zero, který je mimo jiné také ochrání proti náhodnému přepsání, protože zápisy na dm-zero zařízení jsou zahazovány[45].

Příklad, jak může fungovat mapování mezi šifrovaným BitLocker zařízením a otevřeným zařízením v linuxovém prostředí, je vidět na obrázku 5.2.

Kompletní Device Mapper tabulka pro testovací 100 MiB zařízení je uvedena v tabulce 5.2.

Tab. 5.2 DM tabulka odemčeného BitLocker zařízení v Linuxu

start	velikost	target	šifra	klíč	IV offset	offset
0	16	crypt	aes-xts-plain64	a4..52	68904	68904
16	68760	crypt	aes-xts-plain64	a4..52	16	16
68776	128	zero				
68904	16	zero				
68920	21424	crypt	aes-xts-plain64	a4..52	68920	68920
90344	128	zero				
90472	22632	crypt	aes-xts-plain64	a4..52	90472	90472
113104	128	zero				
113232	91568	crypt	aes-xts-plain64	a4..52	113232	113232

Můžeme zde vidět strukturu otevřeného zařízení, kdy prvních 16 sektorů zabírá crypt target, který mapuje data původně uložená na offsetu 68904 sektorů — to je NTFS hlavička, která je v původním BitLocker zařízení uložena za prvními metadaty — tomu odpovídá i nastavení IV offsetu, protože inicializační vektor v BitLockeru je číslo sektoru, na kterém jsou data skutečně uložena, nikoli číslo sektoru, na kterém se data nachází na otevřeném zařízení. Následuje první část dat, opět mapovaná pomocí crypt targetu. Za ní jsou dvě dm-zero zařízení, která nahrazují první kopii FVE metadat a již zmíněnou NTFS hlavičku přesunutou na začátek zařízení. Zbývají již jen dvě kopie FVE metadat, opět nahrazené pomocí dm-zero, a tři datové oblasti mapované pomocí dm-crypt.

6 Implementace nástroje pro práci s BitLocker metadaty

Z výše popsaného Device Mapper targetu dm-crypt a jeho možností vyplývá, že pro správnou podporu BitLockeru v linuxovém prostředí stačí dodat klíč, šifru a správné umístění šifrovaných dat a výsledkem bude blokové zařízení, které lze používat pro čtení i pro zápis stejně, jako jakékoli jiné nešifrované blokové zařízení.

Protože žádné z existujících řešení neumožňuje tyto informace získat, bylo rozhodnuto vytvořit nový jednoduchý nástroj, který z BitLocker hlavičky a FVE metadat všechny potřebné informace získá a pomocí nástroje `dmsetup` vytvoří potřebné Device Mapper zařízení.

6.1 API a implementace

Jako programovací jazyk pro implementaci byl zvolen Python, který umožňuje rychlý vývoj a díky široké škále vestavěných i externích knihoven má dostatek funkcí pro práci s blokovými zařízení i šifrováním. Menší nevýhodou této volby je nemožnost použít výsledný kód jako knihovnu pro programy napsané v jazyce C (respektive v jiném jazyce než Python), ale jako vhodné API v tomto případě může posloužit i volání externí utility, pokud má k dispozici vhodné módy a přepínače, které umožní přijímat heslo poslané na standardní vstup a omezí interakci s uživatelem. Systémové nástroje, které budeme dále používat, navíc s takovým použitím konzolových nástrojů počítají a knihovna `libblockdev` (viz 7.1.2) umí s takovými nástroji bez problémů pracovat.

Vzhledem k tomu, že celá práce s metadaty je uceleným ohraničeným krokem, kdy po nastavení Device Mapperu již není potřeba další interakce s blokovým zařízením (jelikož se o vše stará kernel), dává i částečně smysl celou tuto záležitost pojmout jako samostatný proces, který z disku načte potřebné informace, vytvoří Device Mapper zařízení a ukončí se.

Součástí nástroje jsou následné moduly, které lze využívat i samostatně, případně z jiných Python projektů:

- **constants** obsahující různé konstanty vztahující se k BitLocker metadatům (velikosti hlaviček, offsety...),
- **dm** obsahující pomocné funkce pro práci s Device Mapper zařízeními,
- **entry** obsahující třídu `MetadataEntry` a pokrývající funkcionalitu potřebnou pro práci s metadatovými FVE záznamy (2.2.3),
- **fve** obsahující třídu `FVE`, která využívá ostatní zmíněné moduly pro kompletní parsování FVE metadat,

- **header** obsahující třídu `BitLockerHeader` sloužící pro práci s BitLocker hlavičkou a extrakci potřebných dat z ní,
- **keys** obsahující třídy `AESEncryptedKey`, `FVEK`, `UnencryptedKey`, `VMK` a sloužící pro práci s různými klíči nacházejícími se ve FVE metadatach včetně jejich dešifrování a
- **utils** obsahující různé pomocné funkce a nástroje pro práci blokovými zařízeními a pro dekódování přečtených dat.

Rozčlenění do jednotlivých tříd s definovaným rozhraním umožňuje snadné budoucí rozšíření pro starší verze BitLocker metadat, které jsou často jen mírně odlišné (více informací o rozdílech ve starších verzích BitLockeru v části 2.5) a bude tedy možné při jejich implementaci znovu použít většinu kódu.

Na obrázku 6.1 je k dispozici diagram tříd implementovaného nástroje `bitlocker-setup`. V příložených zdrojových kódech je také k dispozici kompletní automaticky generovaná API dokumentace.

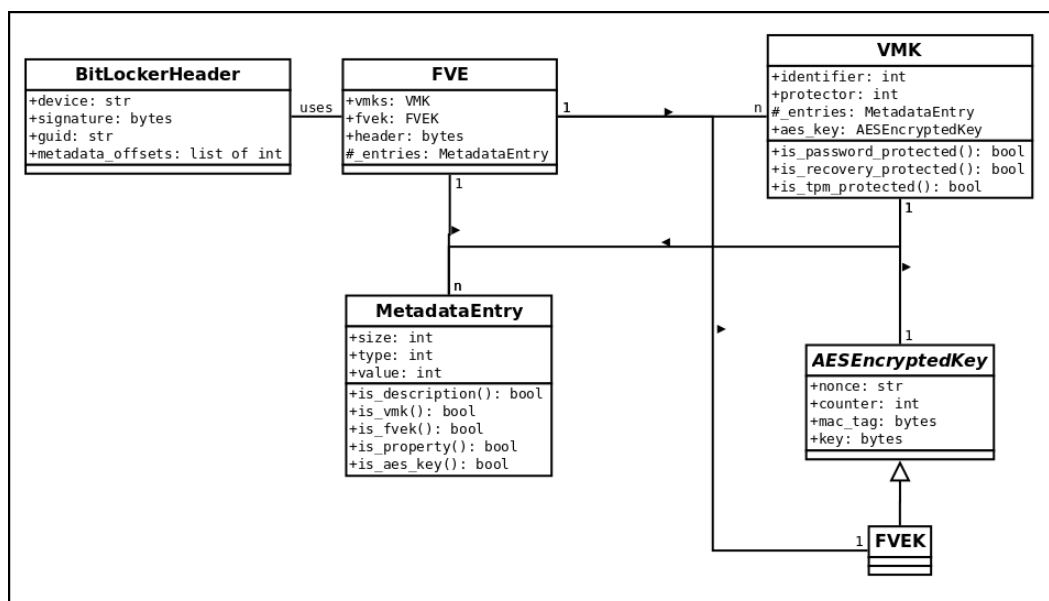

Obr. 6.1 Diagram tříd vytvořeného nástroje `bitlocker-setup`

6.2 Uživatelské rozhraní

Implementovaný nástroj, pojmenovaný `bitlocker-setup`, má několik podpříkazů, které umožňují volit mezi základními operacemi. Jsou to především:

- **open** sloužící pro odemčení BitLocker zařízení,

- **close** sloužící pro jeho opětovné uzamčení a tedy odstraněný vytvořeného Device Mapper zařízení,
- **dump** který vypíše veškeré informace o vybraném zařízení a
- **uuid** který vypíše UUID vybraného BitLocker zařízení.

Kompletní manuálová stránka pro bitlockersetup je dostupná v příloze 2. Ukázka odemčení BitLocker zařízení pomocí bitlockersetup je na obrázku 6.2.

```
$ sudo bitlockersetup open /dev/sdb2 bitlocker
Password for '/dev/sdb2':
Created device mapper device '/dev/mapper/bitlocker'.
```

Obr. 6.2 Ukázka použití nástroje bitlockersetup pro odemčení BitLocker zařízení

```
$ sudo bitlockersetup dump /dev/sdb2
Encryption method:    AES-XTS 128-bit encryption
Volume identifier:    1f8bf933-8323-4c97-8a89-a67625ac8f40
Creation time:        2019-02-03 09:10:22.265406
Description:          DESKTOP-NPM7RCA G: 2/3/2019
VMK
  Identifier:          f0f61678-fb6f-4ab1-934a-7094f5b68a85
  Type:                VMK protected with password
  Salt:                03 d1 b4 23 6b f4 5b df e4 bd dd f4 83 ec 47 ee
  AES-CCM encrypted key
    Nonce data:        2019-02-03 09:10:36.052000
    Nonce counter:    3
    Key:               0d a8 61 01 72 46 9b 7b 34 40 ... 1d 21 0a b7 b8 c4
VMK
  Identifier:          012e56c1-4ed6-4527-8abf-7a9f29e0b521
  Type:                VMK protected with recovery password
  Salt:                46 ee b7 10 0e 43 4d d4 a5 ab eb c6 21 f4 f1 84
  AES-CCM encrypted key
    Nonce data:        2019-02-03 09:10:36.052000
    Nonce counter:    6
    Key:               91 a0 ad e9 0c 08 e8 1e 3d 2f 7d ... 36 46 40 6b e7
FVEK
  AES-CCM encrypted key
    Nonce data:        2019-02-03 09:10:36.052000
    Nonce counter:    8
    Key:               13 08 8b fd e9 12 5a a6 7d 7b 53 ... 94 df c8 49 66
```

Obr. 6.3 Ukázka použití nástroje bitlockersetup pro zobrazení informací o BitLocker zařízení

6.3 Instalace

Pro snadnou instalaci nástroje `bitlockersetup` je k dispozici standardní `Makefile` skript, instalaci lze tedy provést ze složky `bitlockersetup` pomocí příkazu `make install`. K dispozici je také SPEC soubor pro tvorbu RPM balíčků pro distribuci Fedora, balíčky pro Fedoru 30 jsou součástí přiložených zdrojových kódů.

Podporována je také instalace pomocí standardních metod pro Python balíčky pomocí skriptu `setup.py`, případně pomocí nástroje `pip`.

7 Integrace se systémovými nástroji

Samotný nástroj pro práci s BitLockerem, vytvořený v rámci této práce, není dostatečným řešením pro kompletní podporu BitLocker zařízení v Linuxu. Cílem je, aby uživatel nepoznal, že nepracuje s nativním zařízením — tedy, aby po připojení přenosného disku zašifrovaného pomocí technologie BitLocker, byl tento automaticky rozpoznán a uživateli bylo v grafickém rozhraní nabídnuto jeho odemčení, bez nutnosti další interakce z jeho strany (kromě zadání hesla). Tímto se zabývá druhá polovina praktické části této práce, kdy bude vytvořený nástroj integrován do existujících nástrojů a knihoven pro práci s úložnými zařízeními.

7.1 UDisks

I když je často kritizována roztržitost linuxových systémů, která se projevuje také velkým množstvím různých grafických pracovních prostředí, pro práci s úložnými nástroji toto naštěstí neplatí a nejoblíbenější pracovní prostředí jako GNOME, KDE a Xfce používají jednotné API poskytované nástrojem UDisks, byť obvykle nepřímo, jako například v případě prostředí GNOME, které nad UDisks používá ještě další vrstvu v podobě nástroje GVfs[49].

Díky výše popsanému stačí, aby UDisks správně označil vybrané BitLocker zařízení jako šifrované a umožnil jeho odemčení, a bez dalších úprav pak nástroje, které UDisks používají, nabídnou uživateli jeho odemčení.

UDisks není jediným nástrojem, ale spíše projektem, který poskytuje hned několik různých možností pro práci s úložnými zařízeními — démona *udisksd*, knihovnu *libudisks* a konzolový nástroj *udisksctl*[50]. Pro uživatele API, které UDisks nabízí, je nejdůležitější, že poskytuje DBus API¹⁾, kdy na rozhraní *org.freedesktop.UDisks2* vystavuje všechna existující bloková zařízení a umožňuje snadný přístup k jejich vlastnostem a přes nabízené funkce také jejich úpravy a správu.

7.1.1 Identifikace BitLockeru

První věcí, kterou je v případě implementace podpory BitLockeru v UDisks vyřešit, je schopnost identifikace BitLocker zařízení. Jak již bylo řečeno, pro rychlou identifikaci BitLocker zařízení slouží jeho hlavička a především signatura `-FVE-FS-` (o BitLocker hlavičce více v části 2.2.1). UDisks ale sám jednotlivá zařízení neskenuje a jejich hlavičky a signatury nečte, na to používá existující systémovou databázi blokových zařízení

¹⁾DBus je softwarová sběrnice, která umožňuje komunikaci mezi jednotlivými aplikacemi a demony (IPC) a také spouštění funkcí z API, které poskytují systémový démoni (RPC). V grafických prostředích jako GNOME a KDE se používají právě pro komunikaci se systémovými demony jako je UDisks a další.[51]

vytvořenou démonem UDev.

UDev slouží primárně pro zprostředkování událostí o přidání, odstranění a změnách blokových zařízení z kernelu do user space. Vytváří také speciální soubory a symbolické odkazy pro přímý přístup k blokovým zařízením v adresáři `/dev`. Důležitou součástí UDevu jsou pravidla, která určují, co má UDev s daným zařízením v jakém případě dělat — umožňují například jejich inicializaci, nahrání potřebných ovladačů nebo prosté spuštění programů a démonů, které dané zařízení mají ovládat.[52] Kromě toho také s využitím různých systémových nástrojů zjistí o nově připojeném zařízením všechny potřebné informace, tedy také přečte jeho signaturu z hlavičky. K tomu využívá nástroje `blkid` z projektu `util-linux`[53].

Do knihovny `libblkid` (a tedy i do nástroje `blkid`) byla podpora pro detekci BitLocker signatury přidána ve verzi 2.33 vydané v listopadu 2018[54]. Díky tomu UDev správně identifikuje BitLocker zařízení a v jeho databázi jsou tato zařízení vedena jako *crypto* zařízení typu *BitLocker*, jak je vidět na obrázku 7.1.

```
E: DEVNAME=/dev/sda2
E: DEVTYP=partition
E: SUBSYSTEM=block
E: ID_BUS=usb
E: ID_FS_TYPE=BitLocker
E: ID_FS_USAGE=crypto
```

Obr. 7.1 Vybrané informace z UDev databáze o připojeném BitLocker zařízení

UDev (a díky němu i UDisks) tak má vše potřebné pro identifikaci nově připojeného zařízení jako BitLocker zařízení. UDisks tuto identifikaci z UDevu převezme a správně nastaví hodnoty `IdType` a `IdUsage`, jak je vidět na obrázku 7.2.

V UDisks však stále chybí některé informace o BitLocker zařízení jako například `UUID`, které UDev nezná, protože jeho získání z BitLocker hlavičky knihovna `libblkid` nepodporuje.

UDisks také pro toto zařízení nevytvoří rozhraní *org.freedesktop.UDisks2.Encrypted*, které normálně poskytuje další funkce pro práci se šifrovanými zařízeními. To je logické, protože i když je zařízení identifikováno jako šifrované, UDisks s ním neumí nijak pracovat. O přidání této funkcionality a zmíněného rozhraní pro BitLocker zařízení pojednává část 7.1.3.

```
/org/freedesktop/UDisks2/block_devices/sda2:
org.freedesktop.UDisks2.Block:
  Configuration:      []
  CryptoBackingDevice:  '/'
  Device:             /dev/sda2
  DeviceNumber:       2050
  HintAuto:           true
  HintIconName:
  HintIgnore:         false
  HintName:
  HintPartitionable:  true
  HintSymbolicIconName:
  HintSystem:         false
  Id:
  IdLabel:
  IdType:             BitLocker
  IdUUID:
  IdUsage:            crypto
```

Obr. 7.2 Informace o BitLocker zařízení z pohledu UDisks

7.1.2 Knihovna libblockdev

UDisks nepracuje s blokovými zařízeními přímo, ale využívá buď UDev databázi (pro zjištění informací o existujících zařízeních, viz část o identifikaci BitLocker zařízení 7.1.1), nebo knihovnu libblockdev (pro samotnou manipulaci se zařízeními)[56]. Jakákoli nová vlastnost, která má být přidána do UDisks, musí tedy být napřed přidána do libblockdev.

Libblockdev je relativně jednoduchá knihovna napsaná v jazyce C, která poskytuje jednotné API pro různé technologie pro práci s úložnými zařízeními jako je LVM, Btrfs nebo LUKS. Je také modulární a poskytované funkce jsou rozděleny do pluginů, které je možné používat samostatně. Kromě jazyka C nabízí také rozhraní pro Python díky využití technologie GObject introspection.[55]

Pro implementace nových funkcí pro práci s BitLockerem byl zvolen *crypto* plugin této knihovny, který již obsahuje funkce pro práci s šifrovacími technologiemi LUKS/dm-crypt a TrueCrypt/VeraCrypt. Součástí implementace jsou celkem čtyři nové funkce pro práci s BitLocker zařízeními. Jejich pojmenování a navrhované API vychází z obdobných funkcí pro technologii LUKS/dm-crypt. Deklarace nových funkcí jsou k dispozici na obrázku 7.3.

Nově implementované funkce slouží k odemčení (`open`) a opětovnému uzamčení (`close`) BitLocker zařízení, zjištění zda se skutečně jedná o BitLocker zařízení

```
gboolean bd_crypto_bitlocker_open (const gchar *device,
                                   const gchar *name,
                                   const gchar *passphrase,
                                   GError **error);
gboolean bd_crypto_bitlocker_close (const gchar *bitlocker_device,
                                    GError **error);
gboolean bd_crypto_device_is_bitlocker (const gchar *device,
                                       GError **error);
gchar* bd_crypto_bitlocker_uuid (const gchar *device,
                                 GError **error);
```

Obr. 7.3 Interface nově implementovaných funkcí pro práci s BitLockerem v knihovně libblockdev

(`is_bitlocker`) a zjištění UUID²⁾ BitLocker zařízení (`uuid`). API nových funkcí se drží standardu daném ostatními funkcemi v `libblockdev`, kdy funkce vrací boolean hodnotu určující, zda bylo její volání úspěšné, či nikoli (s výjimkou funkcí, které vrací nějakou konkrétní hodnotu, jako zde `UUID`, v takové případě vrací buď dané `UUID` jako textový řetězec, nebo `NULL` v případě neúspěchu) a v případě chyby nastavují chybu do uživatelem předané výstupní proměnné `error`.

Díky tomu, že mnohé technologie pro práci s úložnými zařízeními neposkytují API v podobě knihoven, má `libblockdev` propracovaný systém pomocných funkcí pro volání konzolových nástrojů a při samotné implementaci s použitím vytvořeného nástroje pro práci s BitLockerem tak bylo možné tyto funkce využít.

Patche pro knihovnu `libblockdev` implementující výše zmíněné funkce jsou součástí k této práci přiložených zdrojových kódů.

7.1.3 Implementace v UDisks

V samotném `UDisks` je nejprve třeba vyřešit identifikaci BitLocker zařízení jako podporovaného šifrovaného zařízení, jak je popsáno v části 7.1.1. K tomu slouží nově přidaná funkce `udisks_linux_block_is_bitlocker`, která využívá informace z `UDev` databáze pro identifikaci blokového zařízení jako BitLocker. S pomocí této funkce pak stačí `UDisks` již jen upravit tak, aby BitLocker zařízení přidal `DBus` rozhraní `org.freedesktop.org.UDisks2.Encrypted` a zpřístupnil tak obecné proměnné a funkce pro šifrovaná zařízení. Které bude třeba následně upravit tak, aby správně podporovaly i BitLocker.

Díky tomu, že `UDisks` podporuje kromě technologie `LUKS/dm-crypt` také zařízení šifrovaná pomocí `TrueCrypt/VeraCrypt`, jeho kód je již připraven na podporu více

²⁾V terminologii BitLockeru spíše `GUID`, ale zde se držíme linuxové terminologie, kde se tento univerzální identifikátor nazývá obvykle právě `UUID`.

různých technologií, kdy jsou k dispozici obecné implementace funkcí sloužící k obsluze API volání pro odemykání a uzamykání šifrovaných zařízení a pro přidání podpory pro nové technologie stačí vytvořit pomocné funkce s minimálními úpravami v implementaci veřejných funkcí.

Pro BitLocker takto byly vytvořeny pomocné funkce `bitlocker_open_job_func` a `bitlocker_close_job_func`, které jsou volány z obecných funkcí `handle_unlock` a `handle_lock`, které obsluhují API volání veřejných funkcí `Unlock` a `Lock`. Jejich API je definováno velmi obecně (povinným parametrem funkce `Unlock` je pouze heslo, ostatní jsou předávány jako nepovinný seznam klíč-hodnota[57]), takže pro BitLocker není potřeba jej nijak měnit. Ostatní funkce veřejného API (`ChangePassphrase` a `Resize`), které nejsou pro BitLocker podporovány byly upraveny tak, aby při zavolání vracely chybovou hlášku informující o tom, že tato funkcionality není pro BitLocker podporována, protože u existujícího DBus rozhraní nelze funkce dynamicky odebrat.

Díky tomu, že všechny součásti UDisks — tedy DBus démon, knihovna i konzolový nástroj — jsou generovány ze stejného kódu, není potřeba upravovat žádné další části kódu, kromě výše zmíněných, a podpora pro odemykání BitLocker zařízení bude automaticky propagována i do nástroje `udisksctl`.

Na obrázku 7.4 je viditelné BitLocker zařízení z pohledu UDisks po aplikaci výše zmíněných změn. Nově je přidáno rozhraní `org.freedesktop.org.UDisks2.Encrypted` poskytující další informace o zařízení (funkce zde nejsou viditelné, jedná se pouze o informační výpis z nástroje `udisksctl`).

Patche pro nástroj UDisks implementující výše zmíněné funkce jsou součástí k této práci přiložených zdrojových kódů.

7.2 Podpora v grafických prostředích

Jak již bylo zmíněno výše (7.1), jednotlivá grafická rozhraní spoléhají při identifikaci šifrovaných zařízení na UDisks — pokud má dané zařízení typ `crypto` a má k dispozici rozhraní `org.freedesktop.org.UDisks2.Encrypted`, označí jej jako šifrované a nabídnou jeho odemčení. Po instalaci UDisks s aplikovanými změnami zmíněnými výše jsou tak BitLocker zařízení viditelná v grafickém prostředí jako šifrovaná a při pokusu o jejich připojení bude uživatel dotázán na heslo po jehož zadání mu bude zpřístupněno nově vytvořené otevřené zařízení.

Na obrázku 7.5 je ukázka tohoto chování v prostředí Xfce.

```
/org/freedesktop/UDisks2/block_devices/sda2:
org.freedesktop.UDisks2.Block:
  Configuration:          []
...
  HintPartitionable:     true
  HintSymbolicIconName:
  HintSystem:            false
  Id:
  IdLabel:
  IdType:                BitLocker
  IdUUID:                1f8bf933-8323-4c97-...
  IdUsage:               crypto
org.freedesktop.UDisks2.Encrypted:
  ChildConfiguration:    []
  CleartextDevice:       '/'
  HintEncryptionType:    BitLocker
  MetadataSize:         0
```

Obr. 7.4 Informace o BitLocker zařízení z pohledu UDisks s přidanou podporou pro BitLocker

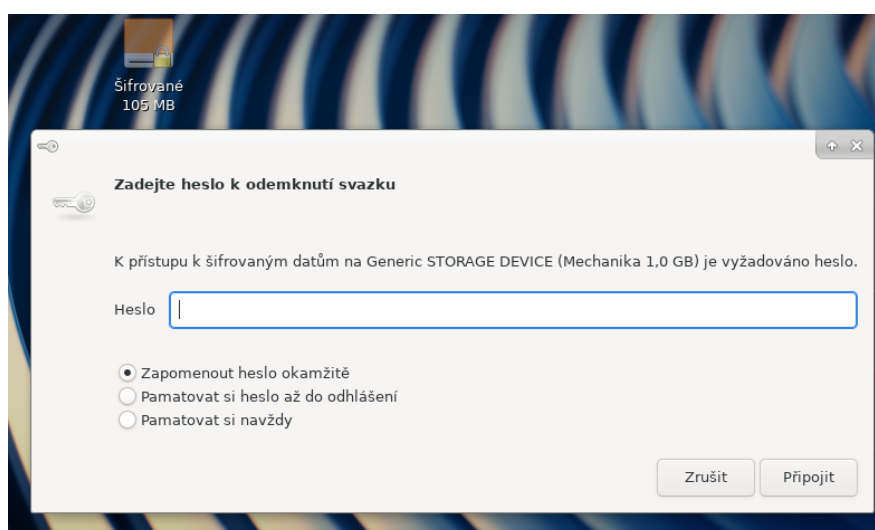

Obr. 7.5 Připojení BitLocker zařízení v prostředí Xfce

ZÁVĚR

Cílem této práce bylo popsat technologii pro šifrování disku BitLocker, její současnou podporu v linuxových systémech a tuto podporu případně rozšířit. Teoretická část nabízí stručný popis BitLockeru, kdy jsou s pomocí existujících zdrojů a vlastního testování popsány použité kryptografické funkce — AES-CBC a AES-XTS použité pro šifrování dat uložených na disku a AES-CCM pro ochranu v metadatech uložených klíčů. Popsán je také diskový formát BitLockeru — hlavička a metadatové oblasti BitLocker zařízení a jejich obsah, včetně dvou druhů v metadatech uložených klíčů — FVEK použitého pro šifrování uložených dat, který je sám uložen v metadatech chráněný pomocí druhé klíče VMK.

Samostatná kapitola je vyhrazena existujícím nástrojům pro práci s BitLockerem v linuxovém prostředí. Bohužel ani knihovna libbde, ani nástroj dislocker nejsou zcela vyhovujícím řešením, především z pohledu zvolených technologií, na kterých staví a problematickým a komplikovaným možností dalšího rozšíření.

Pro podporu BitLockeru v linuxovém prostředí byla v rámci praktické části zvolena kombinace použití existujících technologií pro práci se šifrovanými zařízeními a nově vytvořeného nástroje pro práci s BitLocker metadaty. O samotné (de)šifrování dat při jejich čtení a zápisu se stará jaderný ovladač Device Mapper, který je použit i pro nativní linuxové řešení šifrování disku LUKS/dm-crypt. Ten již nyní podporuje všechny nezbytné kryptografické funkce pro nejnovější verzi BitLockeru. Nově vytvořený nástroj bitlockersetup slouží pouze k získání FVEK klíče z BitLocker metadat a také k výpočtu umístění jednotlivých datových oblastí na šifrovaném zařízení. Pomocí těchto informací a pomocí Device Mapperu pak vytváří nové zařízení pro přístup k šifrovaným datům. Pro dosažení uživatelské přívětivosti tohoto řešení byl upraven systémový démon UDisks tak, aby dokázal odemknout a prezentovat BitLocker zařízení stejně jako nativní LUKS/dm-crypt zařízení. Díky tomu je zaručena podpora BitLocker zařízení ve všech hlavních grafických prostředí, která UDisks používají pro práci s blokovými zařízeními. Díky tomu systém automaticky rozpozná například připojený USB flash disk šifrovaný pomocí BitLockeru a uživateli pro jeho použití stačí jen zadat heslo stejně, jako by se jednalo o disk šifrovaný pomocí LUKS/dm-crypt.

Možnosti budoucího rozšíření

Pro případné budoucí rozšíření této práce se nabízí rozšíření podpory dalších verzí BitLockeru. Současná implementace podporuje pouze nejnovější variantu využívající k šifrování dat algoritmus AES-XTS. Rozšíření o podporu pro algoritmy AES-CBC a AES-CBC s Elephant difuzérem by umožnilo podporovat i zařízení vytvořená na starších verzích operačního systému Microsoft Windows. Další vhodné rozšíření by

představovalo úpravu přepsání vytvořeného nástroje tak, aby mohl být začleněn do projektu cryptsetup, který slouží pro práci se zařízeními šifrovanými pomocí technologií LUKS/dm-crypt a TrueCrypt/VeraCrypt v linuxových systémech. Tím by se výrazně zjednodušilo a urychlilo rozšíření podpory BitLockeru do různých linuxových distribucí.

SEZNAM POUŽITÉ LITERATURY

- [1] SCARFONE, Karen, Murugiah SOUPPAYA a Matt SEXTON. SP 800-111. *Guide to Storage Encryption Technologies for End User Devices*. Gaithersburg, MD, United States: National Institute of Standards and Technology, 2007. Dostupné také z: <https://csrc.nist.gov/publications/detail/sp/800-111/final>
- [2] HALDERMAN, J. Alex, Seth D. SCHOEN, Nadia HENINGER, et al. Lest we remember: Cold-Boot Attacks on Encryption Keys. In: *Communications of the ACM* [online]. 2009, **52**(5), s. 91-98 [cit. 2019-04-24]. DOI: 10.1145/1506409.1506429. ISSN 00010782. Dostupné z: <http://portal.acm.org/citation.cfm?doid=1506409.1506429>
- [3] FERGUSON, Niels. *AES-CBC + Elephant diffuser: A Disk Encryption Algorithm for Windows Vista*. Microsoft, 2006.
- [4] HALL, Justin, Liza POGGEMEYER a Duncan MACKENZIE. BitLocker Countermeasures. In: *Microsoft Docs* [online]. Microsoft, 2019 [cit. 2019-04-24]. Dostupné z: <https://docs.microsoft.com/en-us/windows/security/information-protection/bitlocker/bitlocker-countermeasures>
- [5] FIPS 197. *Announcing the ADVANCED ENCRYPTION STANDARD (AES)*. Gaithersburg, MD, United States: National Institute of Standards and Technology, 2001. Dostupné také z: <https://nvlpubs.nist.gov/nistpubs/fips/nist.fips.197.pdf>
- [6] EHRSAM, William, Carl MEYER, John SMITH a Walter TUCHMAN. *Message verification and transmission error detection by block chaining*. United States. US4074066A. Uděleno 1978-02-14. Zapsáno 1978-02-14.
- [7] KOHNO, Tadayoshi, Niels FERGUSON a Bruce SCHNEIER. *Cryptography engineering: design principles and practical applications*. Indianapolis, IN: Wiley Pub., c2010. ISBN 978-0-470-47424-2.
- [8] Encryption using the Cipher Block Chaining (CBC) mode. In: *Wikimedia Commons* [online]. [cit. 2019-04-22]. Dostupné z: https://commons.wikimedia.org/wiki/File:CBC_encryption.svg
- [9] REGALADO, Daniel. CBC Byte Flipping Attack-101 Approach. In: *Infosec Resources* [online]. Infosec Institute, 2013 [cit. 2019-04-22]. Dostupné z: <https://resources.infosecinstitute.com/cbc-byte-flipping-attack-101-approach/>

- [10] ROSENDORF, Dan. The BitLocker schema with a view towards Windows 8. In: *43. konference EurOpen.CZ* [online]. Plzeň, 2013, s. 91-101 [cit. 2019-03-04]. ISBN 978-80-86583-26-6. Dostupné z: <https://europen.cz/Anot/43/eo-2-13.pdf>
- [11] KUMAR, Nitin a Vipin KUMAR. Bitlocker and Windows Vista. In: *NVLabs* [online]. 2008 [cit. 2019-04-20]. Dostupné z: http://www.nvlabs.in/uploads/projects/nvbit/nvbit_bitlocker_white_paper.pdf
- [12] DWORKIN, Morris. SP 800-38E. *Recommendation for Block Cipher Modes of Operation: The XTS-AES Mode for Confidentiality on Storage Devices*. Gaithersburg, MD, United States: National Institute of Standards and Technology, 2010.
- [13] Schema of an XEX encryption. In: *Wikimedia Commons* [online]. [cit. 2019-04-23]. Dostupné z: https://commons.wikimedia.org/wiki/File:XEX_mode_encryption.svg
- [14] IEEE STD 1619 -2007. *IEEE Standard for Cryptographic Protection of Data on Block-Oriented Storage Devices*. New York, NY, United States: IEEE Computer Society, 2008.
- [15] ISO/IEC 19772:2009. *Information technology – Security techniques – Authenticated encryption*. Switzerland: International Organization for Standardization, 2009.
- [16] DWORKIN, Morris. SP 800-38C. *Recommendation for Block Cipher Modes of Operation: the CCM Mode for Authentication and Confidentiality*. Gaithersburg, MD, United States: National Institute of Standards and Technology, 2004. Dostupné také z: <https://nvlpubs.nist.gov/nistpubs/Legacy/SP/nistspecialpublication800-38c.pdf>
- [17] HOUSLEY, R. IETF RFC 4309. *Using Advanced Encryption Standard (AES) CCM Mode with IPsec Encapsulating Security Payload (ESP)*. Herndon, VA, United States: The Internet Society, 2005. Dostupné také z: <https://www.ietf.org/rfc/rfc4309.txt>
- [18] KALISKI, B. IETF RFC 2898. *PKCS #5: Password-Based Cryptography Specification*. 2. Bedford (Massachusetts): RSA Laboratories, 2000. Dostupné také z: <https://www.ietf.org/rfc/rfc2898.txt>
- [19] FIPS PUB 180-4. *Secure Hash Standard*. Gaithersburg, MD, United States: National Institute of Standards and Technology, 2015. Dostupné také z: <https://csrc.nist.gov/publications/detail/fips/180/4/final>

- [20] METZ, Joachim. BitLocker Drive Encryption (BDE) format specification. In: *GitHub: Library and tools to access the BitLocker Drive Encryption (BDE) encrypted volumes* [online]. 2011 [cit. 2019-04-15]. Dostupné z: [https://github.com/libyal/libbde/blob/master/documentation/BitLocker%20Drive%20Encryption%20\(BDE\)%20format.asciidoc](https://github.com/libyal/libbde/blob/master/documentation/BitLocker%20Drive%20Encryption%20(BDE)%20format.asciidoc)
- [21] AGOSTINI, Elena a Massimo BERNASCHI. *BitCracker: BitLocker meets GPUs* [online]. 2019. Dostupné z: <https://arxiv.org/abs/1901.01337>
- [22] BIRYUKOV, Alex, Daniel DINU a Dmitry KHOVRATOVICH. *Argon2: the memory-hard function for password hashing and other applications*. 2017. Dostupné také z: <https://www.cryptolux.org/images/0/0d/Argon2.pdf>
- [23] DRAFT-IRTF-CFRG-ARGON2-04. *The memory-hard Argon2 password hash and proof-of-work function*. 4. Internet Engineering Task Force, 2018. Dostupné také z: <https://tools.ietf.org/html/draft-irtf-cfrg-argon2-04>
- [24] BROŽ, Milan. *LUKS2 On-Disk Format Specification*. 2018. Dostupné také z: <https://gitlab.com/cryptsetup/cryptsetup/blob/master/docs/on-disk-format-luks2.pdf>
- [25] BROZ, Milan a Vashek MATYAS. The TrueCrypt On-Disk Format—An Independent View. *IEEE Security and Privacy Magazine* [online]. 2014, **12**(3), 74-77 [cit. 2019-04-24]. DOI: 10.1109/MSP.2014.60. ISSN 1540-7993. Dostupné z: <http://ieeexplore.ieee.org/document/6824535/>
- [26] CARRIER, Brian. *File system forensic analysis*. 1. London: Addison-Wesley, 2005. ISBN 978-0321268174.
- [27] KORNBLUM, Jesse D. Implementing BitLocker Drive Encryption for forensic analysis. *Digital Investigation* [online]. 2009, **5**(3-4), 75-84 [cit. 2019-04-25]. DOI: 10.1016/j.diin.2009.01.001. ISSN 17422876. Dostupné z: <https://linkinghub.elsevier.com/retrieve/pii/S1742287609000024>
- [28] BINNIE, Chris. *Practical Linux topics*. New York, NY: Apress, [2016], s. 18. ISBN 978-1484217719.
- [29] CASEY, Eoghan. *Handbook of digital forensics and investigation*. Boston: Academic, c2010. ISBN 978-0123742674.
- [30] Programming reference for Windows API: FILETIME structure. *Microsoft Docs* [online]. [cit. 2019-04-07]. Dostupné z: <https://docs.microsoft.com/en-us/windows/desktop/api/minwinbase/ns-minwinbase-filetime>

- [31] LICH, Brian a Nick BROWER. Using Your PIN or Password: Changing your PIN or Password. In: *Microsoft Docs* [online]. 2016 [cit. 2019-04-18]. Dostupné z: <https://docs.microsoft.com/en-us/microsoft-desktop-optimization-pack/mbam-v2/using-your-pin-or-password>
- [32] Security WMI Providers: BitLocker Drive Encryption Provider. *Microsoft Docs* [online]. [cit. 2019-04-09]. Dostupné z: <https://docs.microsoft.com/en-us/windows/desktop/secprov/bitlocker-drive-encryption-provider>
- [33] RUSSINOVICH, Mark E., David A. SOLOMON a Alex IONESCU. *Windows Internals, Part 2*. 6th ed. Redmond, Wash.: Microsoft Press, 2012, s. 172-174. ISBN 978-0735665873.
- [34] HALL, Justin a Liza POGGEMEYER. BitLocker recovery guide. In: *Microsoft Docs* [online]. 2019 [cit. 2019-04-15]. Dostupné z: <https://docs.microsoft.com/en-us/windows/security/information-protection/bitlocker/bitlocker-recovery-guide-plan>
- [35] MICROSOFT. *BitLocker Drive Encryption Security Policy For FIPS 140-2 Validation*. 2011. Dostupné také z: <https://csrc.nist.gov/csrc/media/projects/cryptographic-module-validation-program/documents/security-policies/140sp1053.pdf>
- [36] Windows Vista support has ended. In: *Windows Support* [online]. Microsoft, 2017 [cit. 2019-04-15]. Dostupné z: <https://support.microsoft.com/en-us/help/22882/windows-vista-end-of-support>
- [37] SOSNOWSKI, Rafal. Bitlocker: AES-XTS (new encryption type). In: *Microsoft TechNet* [online]. 2016 [cit. 2019-04-18]. Dostupné z: <https://blogs.technet.microsoft.com/dubaisec/2016/03/04/bitlocker-aes-xts-new-encryption-type/>
- [38] METZ, Joachim. Library and tools to access the BitLocker Drive Encryption (BDE) encrypted volumes. In: *GitHub* [online]. 2018 [cit. 2018-11-29]. Dostupné z: <https://github.com/libyal/libbde>
- [39] COLTEL, Romain a Hervé SCHAUER. Dislocker: FUSE driver to read/write Windows' BitLocker-ed volumes under Linux / Mac OSX. In: *GitHub* [online]. 2017 [cit. 2019-04-15]. Dostupné z: <https://github.com/Aorimn/dislocker>
- [40] METZ, Joachim. Building. In: *Libbde Wiki* [online]. 2016 [cit. 2019-04-15]. Dostupné z: <https://github.com/libyal/libbde/wiki/Building>

- [41] SINGH, Sumit. Develop your own filesystem with FUSE. In: *IBM Developer: Linux Development* [online]. 2014 [cit. 2019-04-15]. Dostupné z: <https://developer.ibm.com/articles/l-fuse/>
- [42] VANGOOR, Bharath Kumar Reddy a Vasily TARASOV. To FUSE or Not to FUSE: Performance of User-Space File Systems. In: *FAST'17 Proceedings of the 15th Usenix Conference on File and Storage Technologies*. Santa Clara, CA, USA: USENIX Association Berkeley, 2017, s. 59-72. ISBN 978-1-931971-36-2.
- [43] Frequently Asked Questions about the GNU Licenses: Is GPLv3 compatible with GPLv2?. In: *GNU Project* [online]. [cit. 2019-04-15]. Dostupné z: <https://www.gnu.org/licenses/gpl-faq.html.en#v2v3Compatibility>
- [44] Logical Volume Manager Administration: APPENDIX A. The Device Mapper. In: *Red Hat Customer Portal* [online]. [cit. 2019-04-19]. Dostupné z: https://access.redhat.com/documentation/en-us/red_hat_enterprise_linux/6/html/logical_volume_manager_administration/device_mapper
- [45] *Linux Kernel Documentation: dm-zero* [online]. In: . [cit. 2019-04-19]. Dostupné z: <https://www.kernel.org/doc/Documentation/device-mapper/zero.txt>
- [46] BROŽ, Milan. Dm-crypt: Linux kernel device-mapper crypto target. In: *Cryptsetup Wiki* [online]. 2018 [cit. 2019-04-19]. Dostupné z: <https://gitlab.com/cryptsetup/cryptsetup/wikis/DMCrypt>
- [47] FRUHWIRTH, Clemens a Markus SCHUSTER. Secret Messages: Hard disk encryption with DM-Crypt, LUKS, and cryptsetup. *Linux Magazine* [online]. 2005, **2005**(61) [cit. 2018-11-30]. ISSN 1752-9050. Dostupné z: https://nnc3.com/mags/LM10/Magazine/Archive/2005/61/065-071_encrypt/article.html
- [48] BROŽ, Milan. Cryptsetup 1.6.0 Release Notes. In: *The Linux Kernel Archives* [online]. 2014 [cit. 2019-04-20]. Dostupné z: <https://kernel.org/pub/linux/utils/cryptsetup/v1.6/v1.6.0-ReleaseNotes>
- [49] GVfs. In: *GNOME Wiki* [online]. 2019 [cit. 2019-04-18]. Dostupné z: <https://wiki.gnome.org/Projects/gvfs>
- [50] Udisks. In: *FreeDesktop* [online]. 2018 [cit. 2019-04-18]. Dostupné z: <https://www.freedesktop.org/wiki/Software/udisks/>

- [51] PALMIERI, John. Get on D-BUS. *Red Hat Magazine* [online]. 2005, (3) [cit. 2019-04-18]. Dostupné z: <http://www.redhat.com/magazine/003jan05/features/dbus/>
- [52] KENLON, Seth. An introduction to Udev: The Linux subsystem for managing device events. In: *Opensource.com* [online]. 2018 [cit. 2019-04-18]. Dostupné z: <https://opensource.com/article/18/11/udev>
- [53] ŽÁK, Karel. Libblkid Reference Manual: Overview. In: *The Linux Kernel Archives* [online]. 2017 [cit. 2019-04-28]. Dostupné z: pub/linux/utils/util-linux/v2.33/libblkid-docs/gtk.html
- [54] ŽÁK, Karel. Util-linux 2.33 Release Notes. In: *The Linux Kernel Archives* [online]. 2018 [cit. 2019-04-18]. Dostupné z: <https://kernel.org/pub/linux/utils/util-linux/v2.33/v2.33-ReleaseNotes>
- [55] PODZIMEK, Vratislav. Libblockdev reaches the 1.0 milestone!. In: *Storage APIs* [online]. 2015 [cit. 2019-04-18]. Dostupné z: <https://storageapis.wordpress.com/2015/05/21/libblockdev-reaches-the-1-0-milestone/>
- [56] PODZIMEK, Vratislav. UDisks to build on libblockdev!?. In: *Storage APIs* [online]. 2017 [cit. 2019-04-18]. Dostupné z: <https://storageapis.wordpress.com/2017/05/22/udisks-to-build-on-libblockdev/>
- [57] *UDisks Reference Manual*. 2019. Dostupné také z: <http://storaged.org/doc/udisks2-api/latest/>

SEZNAM POUŽITÝCH SYMBOLŮ A ZKRATEK

AES	Advanced Encryption Standard
API	Application Programming Interface
ASCII	American Standard Code for Information Interchange
BSD	Berkeley Software Distribution
Btrfs	B-tree file system
CBC	Cipher Block Chaining
CCM	Counter with CBC-MAC
CNG	CryptoAPI Next Generation
CPU	Central Processing Unit
CTR	Counter
DBus	Desktop Bus
DM	Device Mapper
ECB	Electronic Code Book
FDE	Full Disk Encryption
FS	File System
FVE	Full Volume Encryption
FVEK	Full Volume Encryption Key
FUSE	Filesystem in Userspace
GNOME	GNU Network Object Model Environment
GNU	GNU is Not Unix
GPU	Graphics Processing Unit
GUID	Globally Unique Identifier
GVfs	GNOME Virtual file system
IPC	Inter Process Communication
IPsec	IP security
IV	Inicializační vektor
KDE	K Desktop Environment
KDF	Key Derivation Function
LGPL	Lesser General Public License
LUKS	Linux Unified Key Setup
LVM	Logical Volume Management
MAC	Message Authentication Code
MFT	Master File Table
NTFS	New Technology File System
OEM	Original Equipment Manufacturer
PBKDF	Password-Based Key Derivation Function

PIN	Personal Identification Number
RAID	Redundant Array of Independent Disks
RPC	Remote Procedure Call
RPM	RPM Package Manager
SHA	Secure Hash Algorithm
TPM	Trusted Platform Module
USB	Universal Serial Bus
UTF	Unicode Transformation Format
UUID	Universally Unique Identifier
VMK	Volume Master Key
XEX	Xor-Encrypt-Xor
Xfce	XForms Common Environment
XTS	XEX-based Tweaked-codebook with Ciphertext Stealing

SEZNAM OBRÁZKŮ

Obr. 2.1	Schéma šifrování pomocí blokové šifry v CBC módu[8]	13
Obr. 2.2	Schéma šifrování sektoru pomocí AES-CBS s Elephant difuzérem[3, 11]	14
Obr. 2.3	Schéma šifrování pomocí blokové šifry v XEX módu[13]	15
Obr. 2.4	Struktura pro odvození hesla z klíče podle [20]	17
Obr. 2.5	Zjednodušené schéma struktury 100 MiB BitLocker zařízení	19
Obr. 2.6	BitLocker hlavička se zvýrazněnou signaturou, GUID a trojicí offsetů FVE metadat	21
Obr. 2.7	Příklad FVE záznamu typu „description“ (popisek)	24
Obr. 2.8	Dešifrovaný FVEK	25
Obr. 2.9	VMK chráněný záložním heslem	28
Obr. 2.10	Schéma „mapování“ mezi šifrovaným a otevřeným BitLocker zařízením	29
Obr. 2.11	První sektor dešifrovaného BitLocker zařízení (NTFS hlavička) . . .	30
Obr. 3.1	Ukázka výstupu nástroje <code>bdeinfo</code>	33
Obr. 3.2	Ukázka výstupu nástroje <code>dislocker-metadata</code>	35
Obr. 5.1	Fungování dm-crypt targetu z pohledu user space a kernel space.[47]	40
Obr. 5.2	Schéma použitých DM targetů při odemykání BitLocker zařízení . .	41
Obr. 6.1	Diagram tříd vytvořeného nástroje <code>bitlockersetup</code>	44
Obr. 6.2	Ukázka použití nástroje <code>bitlockersetup</code> pro odemčení BitLocker za- řízení	45
Obr. 6.3	Ukázka použití nástroje <code>bitlockersetup</code> pro zobrazení informací o Bit- Locker zařízení	45
Obr. 7.1	Vybrané informace z UDev databáze o připojeném BitLocker zařízení	48
Obr. 7.2	Informace o BitLocker zařízení z pohledu UDisks	49
Obr. 7.3	Interface nově implementovaných funkcí pro práci s BitLockerem v kni- hovně <code>libblockdev</code>	50
Obr. 7.4	Informace o BitLocker zařízení z pohledu UDisks s přidanou podporou pro BitLocker	52
Obr. 7.5	Připojení BitLocker zařízení v prostředí Xfce	52

SEZNAM TABULEK

Tab. 2.1	Srovnání funkcí pro získání klíče z hesla. Není-li uvedeno jinak jsou hodnoty pro PBKDF2 převzaty z [18], pro Argon2 z [22] a pro BitLocker z [20, 21].	17
Tab. 2.2	Porování položek hlaviček BitLocker a NTFS	20
Tab. 2.3	Zjednodušená struktura FVE metadat[20]	22
Tab. 2.4	Struktura FVE záznamu	23
Tab. 2.5	Znamé typy FVE záznamů	23
Tab. 2.6	Způsob uložení FVEK v metadatech	24
Tab. 2.7	Obsah FVEK po dešifrování	25
Tab. 2.8	Možnosti ochrany VMK	26
Tab. 2.9	Struktura VMK	27
Tab. 5.1	Mapa dm-crypt zařízení v Linuxu	40
Tab. 5.2	DM tabulka odemčeného BitLocker zařízení v Linuxu	42

SEZNAM PŘÍLOH

- P I. Hlavička a FVE metadata BitLocker zařízení
- P II. Manuálová stránka bitlockersetup
- P III. Struktura zdrojových kódů

PŘÍLOHA P I. HLAVIČKA A FVE METADATA BITLOCKER ZAŘÍZENÍ

Kompletní struktura FVE hlaviček. Uvedené hodnoty odpovídají testovacímu 100 MiB zařízení, které bylo vytvořeno ve Windows 10. Velikosti a offsety jsou uváděny v bajtech, pokud není uvedeno jinak. Popisy jednotlivých součástí hlaviček jsou převzaty z [20].

Hlavička FVE bloku

offset	velikost	hodnota	popis
0	8	-FVE-FS-	BitLocker signatura
8	2	55	velikost
10	2	2	verze
12	2	4	neznámé
14	2	4	neznámé
16	8	104857600	velikost zařízení v bajtech
24	4	0	neznámé
28	4	16	velikost hlavičky otevřeného zařízení
32	8	35213312	offset první kopie FVE metadat
40	8	46256128	offset druhé kopie FVE metadat
48	8	57909248	offset třetí kopie FVE metadat
56	8	35278848	offset hlavičky otevřeného zařízení

FVE hlavička

offset	velikost	hodnota	popis
0	4	804	velikost metadat
4	4	1	verze
8	4	48	velikost FVE hlavičky
12	4	804	velikost metadat – kopie
16	16	1f8bf933-...-a67625ac8f40	GUID
32	4	10	následující hodnota nonce
36	4	0x8004	šifrovací metoda (AES-XTS)
40	8	131936586222654059	čas vytvoření (FILETIME)

PŘÍLOHA P II. MANUÁLOVÁ STRÁNKA BITLOCKERSETUP

NAME

bitlockersetup - manage BitLocker encrypted devices

SYNOPSIS

bitlockersetup <options> <action> <action args>

DESCRIPTION

Bitlockersetup is a tool for accessing BitLocker devices in GNU/Linux using the Device Mapper crypto target. Currently, only basic operations like open and close are being supported.

Only password protected BitLocker devices that use AES-XTS encryption can be opened. Older BitLocker versions that use AES-CBC and other protectors like TPM are not supported.

COMMANDS

open DEVICE [NAME]

Open an existing BitLocker device using dm-crypt. The name argument is optional, if not specified, the created DM devices will be named as "bitlocker-UUID". Password can also be provided on standard input if used together with the **-q, --quiet** option.

The newly created Device Mapper device /dev/mapper/<NAME> contains a standard NTFS filesystem that can be mounted using ntfs-3g.

close NAME

Closes an opened BitLocker device. This removes the existing DM mapping NAME.

image DEVICE FILENAME

Decrypts a BitLocker device and saves it as an image to FILENAME.

dump DEVICE

Prints the header information about an existing BitLocker device.

uuid DEVICE

Prints the UUID (GUID) of an existing BitLocker device.

isbitlocker DEVICE

Checks if the selected device is a BitLocker device. Returns true, if DEVICE is a BitLocker device, false otherwise.

COMMON OPTIONS

-h, --help

Show help text and default parameters.

-v, --verbose

Print more information on command execution.

-y, --yes

Do not prompt for confirmation interactively but always assume the answer is yes.

-q, --quiet

Suppress output and log messages. Overrides --verbose.

--version

Show bitlockersetup version.

PŘÍLOHA P III. STRUKTURA ZDROJOVÝCH KÓDŮ

Struktura zdrojových kódů vytvořených v rámci této práce, které jsou dostupné na CD přiloženém k této práci zkomprimované v souboru `prilohy.zip`.

Zdrojové kódy i jsou také dostupné online na <http://github.com/vojtechtrefny/thesis>

README.....	stručný popis obsahu archivu
src	
├─ bitlockerssetup.....	zdrojové kódy implementace
├─ doc.....	API dokumentace
├─ man.....	uživatelská dokumentace (součást přílohy 2)
patches.....	patche pro existující nástroje
├─ libblockdev	
├─ udisks	
text.....	text práce
├─ prace.pdf.....	text práce ve formátu PDF
├─ tex.....	zdrojová forma práce ve formátu L ^A T _E X
rpms.....	RPM balíčky pro Fedoru 30
data	
├─ image.raw.....	obraz testovacího BitLocker zařízení