

Tolerance rozměrů	
XX	ISO 2768-mK
XX.X	± 0,1
XX,XX	± 0,01
XX,XXX	± 0,005

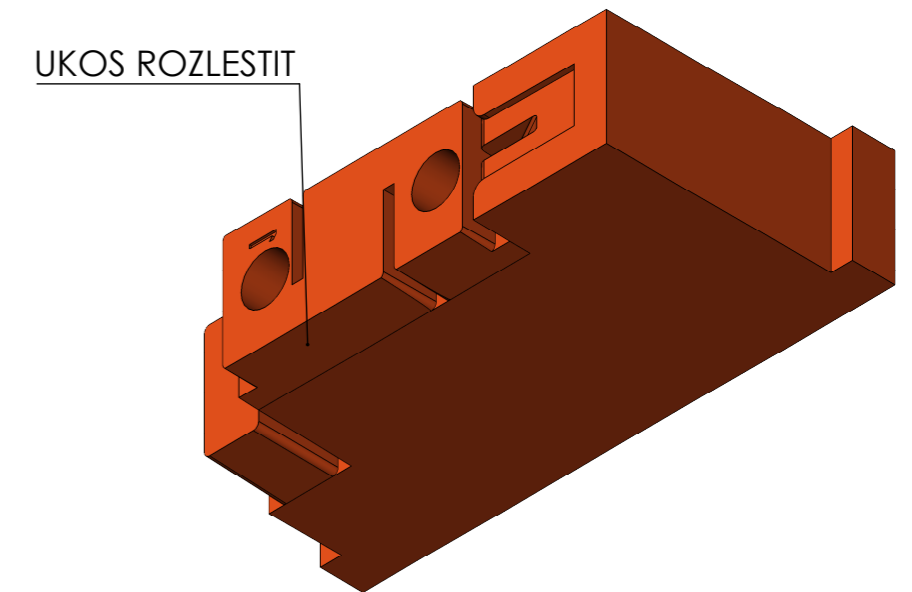
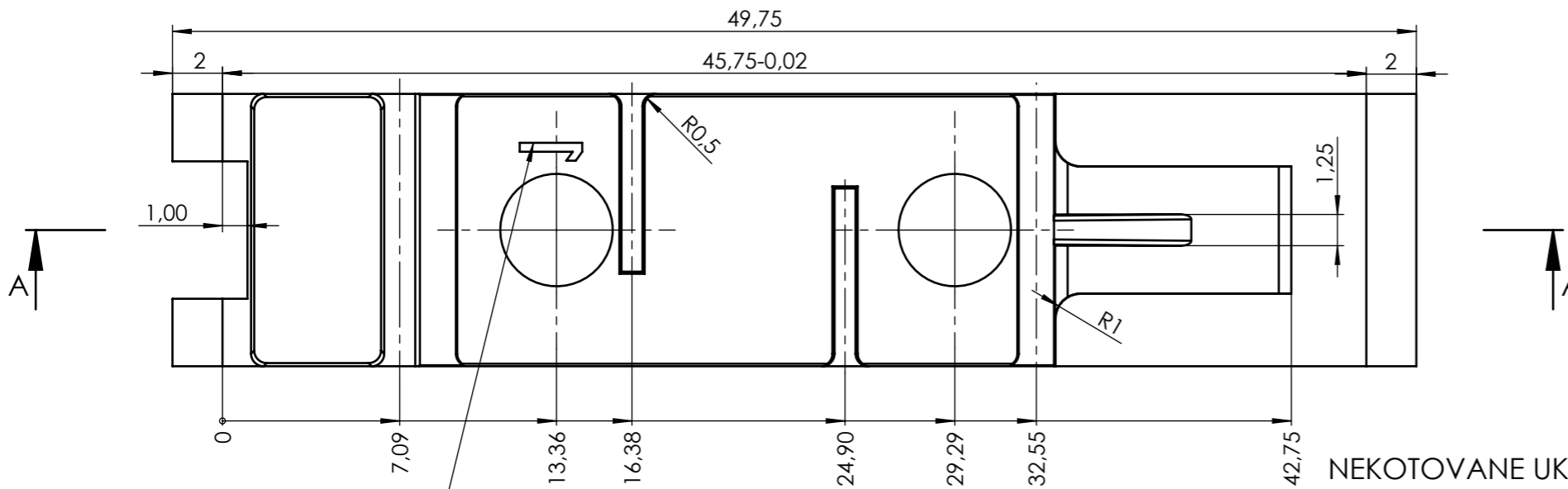
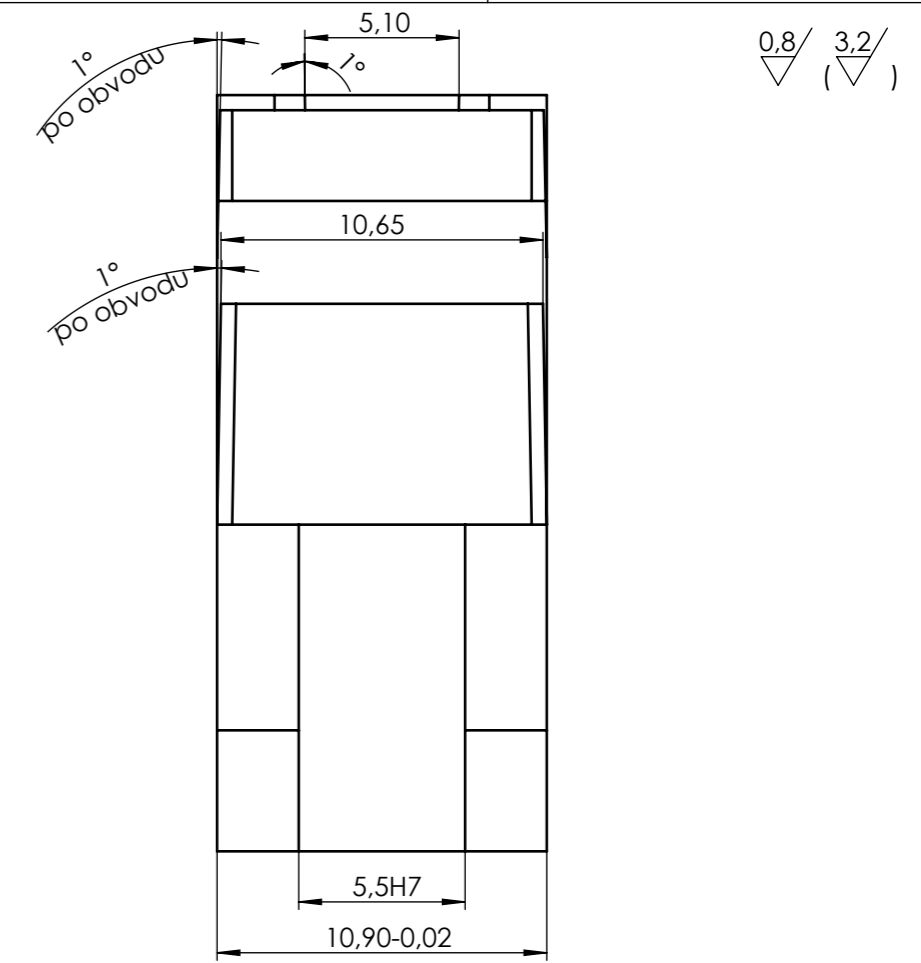
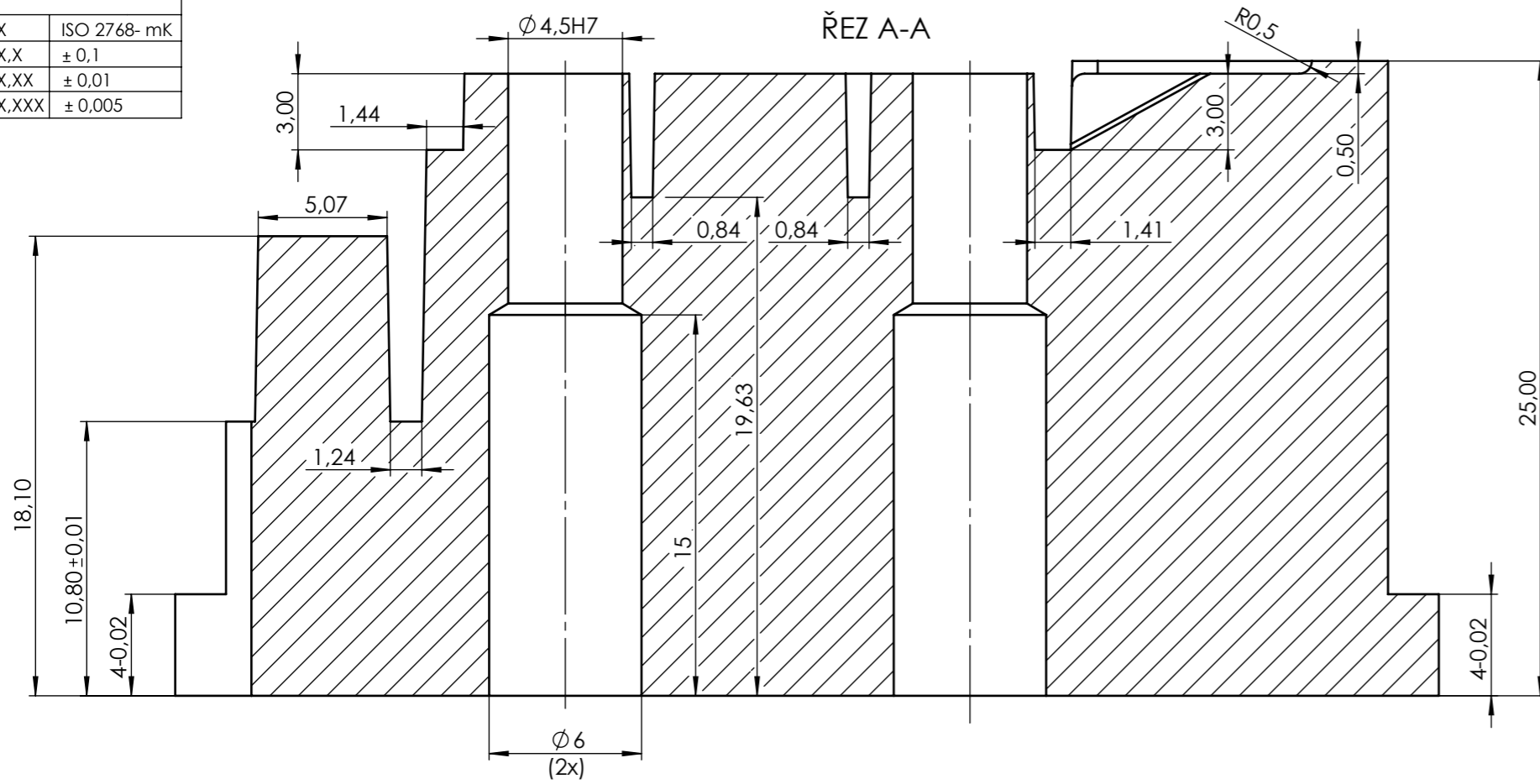

ZNACIT LASEREM

NEKOTOVANE UKOSY 1°

REZAT DLE KONTUR NA DRATU, NEFUKNI HRANY OBJEHLIT, HLOUBIT OTVORY PRO ZEBRA

NÁZEV:	VLOZKA TVARNICE	MATERIÁL:	1.2343	POLOTOVAR:	
POČET KUSŮ:	8	NORMA:		KALENO NA:	48+2HRC
ROZMĚR	49,75 x 25 x 11	HMOTNOST:		POZICE:	

MĚŘÍTKO <b>5:1</b>	MODELOVAL:	PEŠL	PŘESNOST: ISO 2768 mK PROMÍTÁNÍ	A3		
	KRESLIL:	PEŠL				
	DATUM:	20.10.2017				
UTB FT ZLÍN			KRESLENO V SOLIDWORKS	autor	změna	verze
			ZAKAZNIK	Č. VÝKRESU LRS-71-215-015		LIST 1 z 1