

Tolerance rozměrů	
XX	ISO 2768-mK
XX,X	± 0,1
XX,XX	± 0,01
XX,XXX	± 0,005

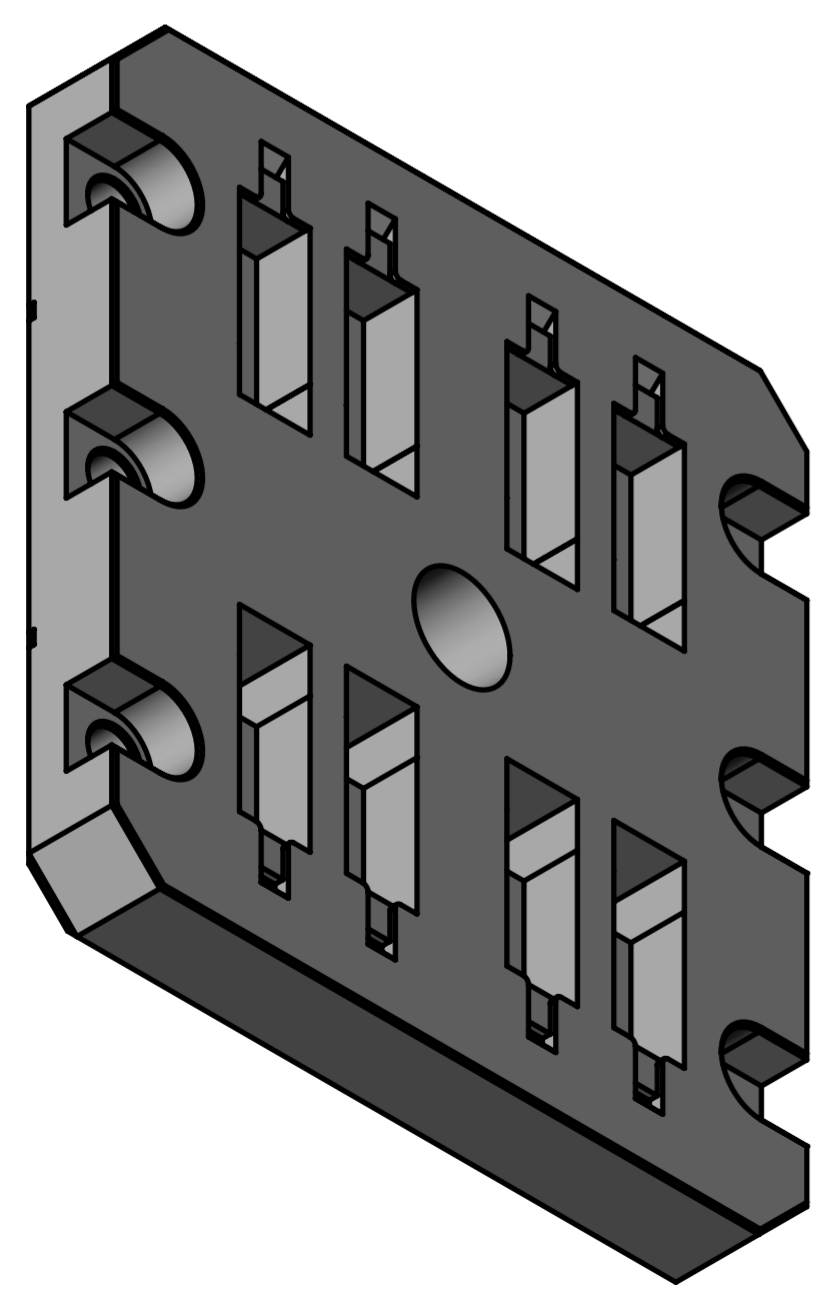
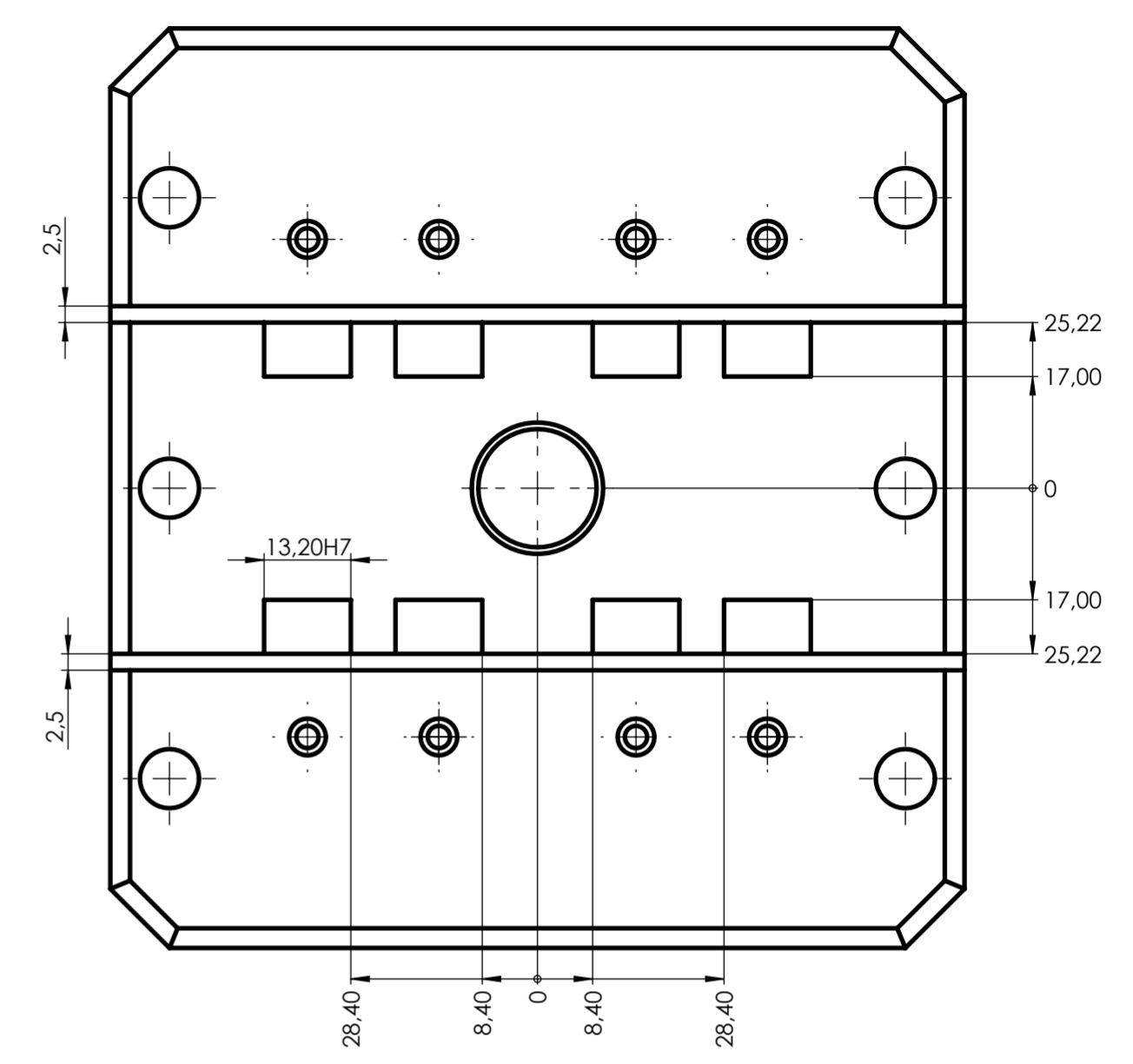
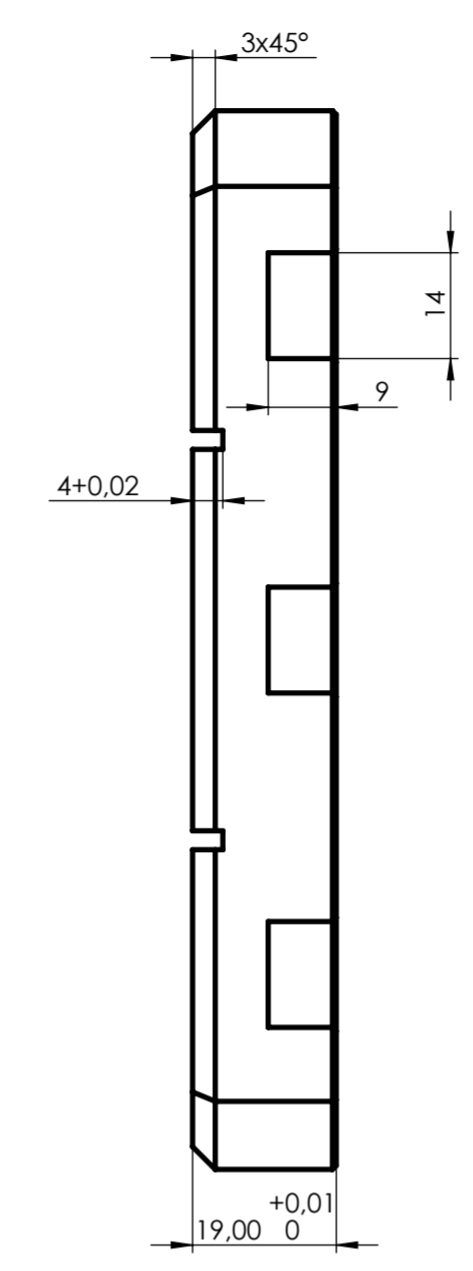
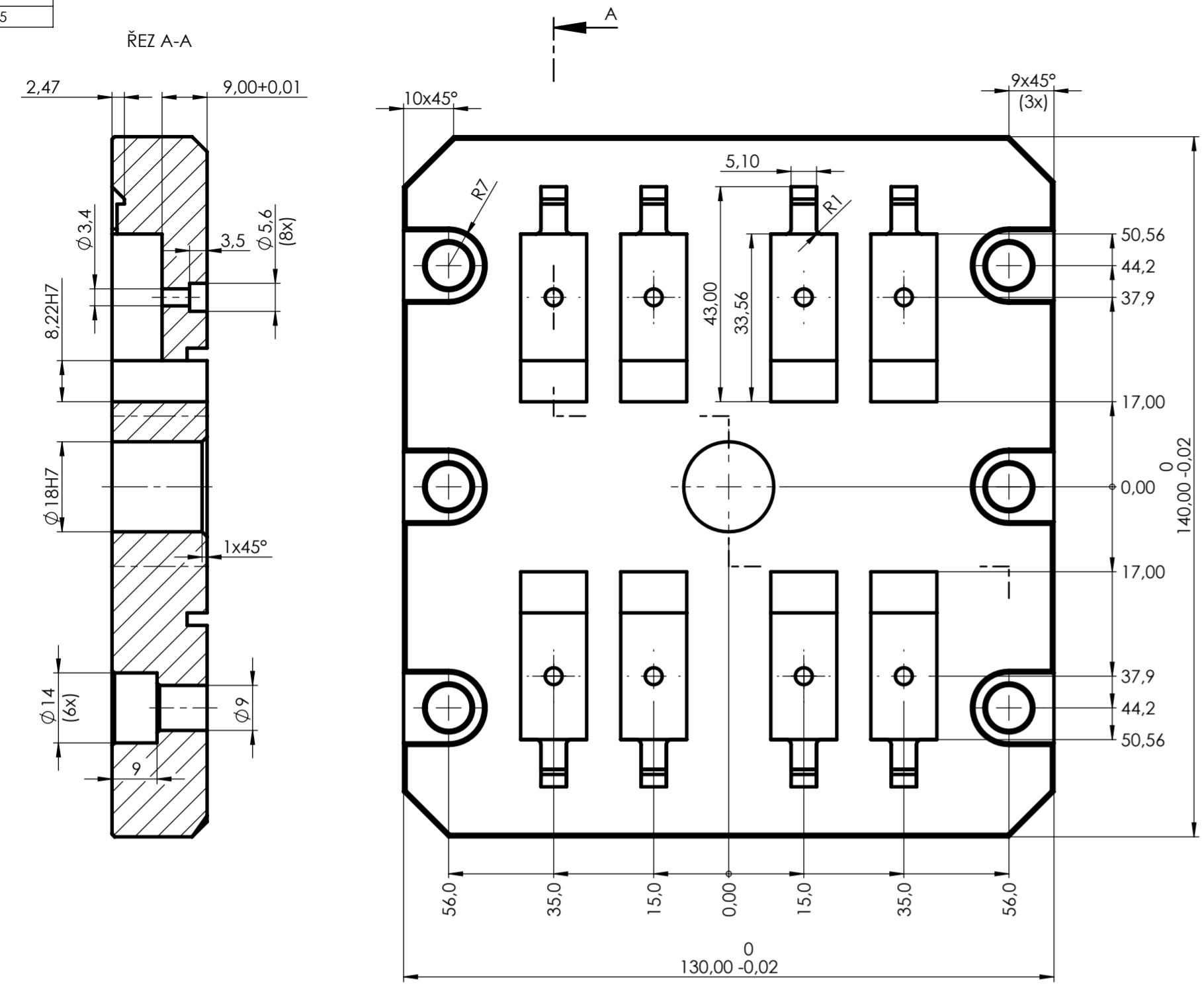

NEFUNKČNÍ HRANY OBJEHLIT  
NEKOTOVANA SRAZENI 0,5x45°

NÁZEV:	TVARNIK	MATERIÁL:	1.2343	POLOTOVAR:	145 x 135 x 25
POČET KUSŮ:	1	NORMA:		KALENO NA:	48+2HRc
ROZMĚR	140 x 130 x 19	HMOTNOST:		POZICE:	014
MĚŘÍTKO	MODELOVAL:	PEŠL	PŘESNOST:	ISO 2768 mK	
1:1	KRESLIL:	PEŠL	PROVĚŘENÍ		
	DATUM:	20.10.2017			
UTB FT ZLÍN			KRESLENO V SOLIDWORKS		A2
ZÁKAZNÍK			č. VÝKRESU		autor
			LRS-71-215-014		změna
					verze
					LIST
					1 z 1