

# Zlin Design Week – modulární systém KOMA

Lukáš Jakóbek

---

Bakalářská práce  
2018

 Univerzita Tomáše Bati ve Zlíně  
Fakulta multimediálních komunikací

---

Univerzita Tomáše Bati ve Zlíně  
Fakulta multimediálních komunikací

Ateliér Prostorová tvorba  
akademický rok: 2017/2018

## ZADÁNÍ BAKALÁŘSKÉ PRÁCE

(PROJEKTU, UMĚLECKÉHO DÍLA, UMĚLECKÉHO VÝKONU)

Jméno a příjmení: **Lukáš Jakóbek**  
Osobní číslo: **K14057**  
Studijní program: **B8206 Výtvarná umění**  
Studijní obor: **Multimédia a design – Prostorová tvorba**  
Forma studia: **prezenční**

Téma práce: **Zlin Design Week – modulární systém KOMA**

Zásady pro vypracování:

1. Rozbor zadaného prostorového úkolu a vymezení jeho problematičnosti (5A4 textu)
  2. Známé příklady stejných nebo podobných řešení (min. 3 příklady, včetně osobního vyhodnocení – 5A4 textu)
  3. Historiografie daného problému (5A4 textu)
  4. Koncept a vývoj návrhu (včetně osobního stanoviska – 4A4 textu)
  5. Průvodní zpráva popisující vybrané a schválené řešení (7A4 textu)
  6. Výkresová část a obrazová dokumentace
  7. Dokladová část a cenový aproximativ
  8. Zpracování detailu zvoleného prvku
  9. Fyzický model vybraného řešení a detailu zvoleného prvku
- Pro všechna témata je požadována konzultace a docházka min. 80% možného času, potvrzené konzultace s externími odborníky min.3x, vedené v dokladové části.

FORMA ODEVZDÁNÍ: tištěná a elektronická  
– Bakalářská práce o rozsahu minimálně 26 normostran textu + obrazové

přílohy (vazba minimálně ve standardu UTB). – Příloha výkresové dokumentace v potřebném měřítku a rozsahu autorizujícím návrh.

- Fyzické modely v odpovídajícím měřítku.
- Kopie A3 paré dokumentující průběh a vývoj práce.
- Prezentační poster 2ks B1 (700x1000mm), kappa tl. 3mm , přímý tisk.

"Na samostatném nosiči CD-ROM odevzdejte v min. počtu 10 kusů obrazovou dokumentaci praktické části závěrečné práce pro využití v publikacích FMK. Formát pro bitmapové podklady: JPEG, barevný prostor RGB, rozlišení 300dpi, 250mm delší strana. Formáty pro vektory: AI, EPS, PDF. Loga a texty v křivkách. V samostatném textovém souboru uveďte jméno a příjmení, login do Portálu UTB, obor (ateliér), typ práce, přesný název práce v češtině a angličtině, rok obhajoby, osobní mail, osobní web, telefon. Přiložte svou osobní fotografii v tiskovém rozlišení."

Rozsah bakalářské práce:

Rozsah příloh:

Forma zpracování bakalářské práce: **tištěná/umělecké dílo**

Seznam odborné literatury:

1. Magazines. DETAIL, EL croquis, FRAME. 2. Odborné časopisy. ERA21, ARCHITECT+, INTERIÉRY. 3. LOU, Michel. Light: The Shape of Space: Designing with Space and Light. New York: Wiley, 1996. ISBN: 0471286184. 4. MORAN, Nick. Světelný design: pro divadlo, koncerty, výstavy a živé akce. Praha: Institut umění – Divadelní ústav ve spolupráci s Institutem světelného designu, 2010. ISBN 978-80-7008-246-1. 5. NEUFERT, Ernst. Navrhování staveb, 2. české vydání, Praha: Consult invest. 2000. ISBN: 80-191486-6-6. 6. GAVENTA, Sarah. New Public Spaces. 1. vyd. Londýn: Octopus Publishing Group, 2006. 208 s. ISBN 184533-134-6. 7. GEHL, Jan a Lars GEMZOE. Nové městské prostory. 1. vyd. Brno: ERA, 2002. 263 s. ISBN 87-7407-233-1. 8. ŠILHÁNKOVÁ, Vladimíra. Veřejné prostory v územně plánovacím procesu. 1. vyd. Brno: VUT Fakulta architektury, 2003. 143 s. ISBN 80-214-2505-9.

Vedoucí bakalářské práce: **Ing. arch. Michael Klang, CSc.**  
Ateliér Prostorová tvorba

Datum zadání bakalářské práce: **1. prosince 2017**

Termín odevzdání bakalářské práce: **11. května 2018**

Ve Zlíně dne 15. prosince 2017

doc. Mgr. Irena Armutidisová  
děkanka



Ing. arch. Michael Klang, CSc.  
vedoucí ateliéru

## PROHLÁŠENÍ AUTORA BAKALÁŘSKÉ/DIPLOMOVÉ PRÁCE

Beru na vědomí, že

- odevzdáním bakalářské/diplomové práce souhlasím se zveřejněním své práce podle zákona č. 111/1998 Sb. o vysokých školách a o změně a doplnění dalších zákonů (zákon o vysokých školách), ve znění pozdějších právních předpisů, bez ohledu na výsledek obhajoby <sup>1)</sup>;
- beru na vědomí, že bakalářská/diplomová práce bude uložena v elektronické podobě v univerzitním informačním systému a bude dostupná k nahlédnutí;
- na moji bakalářskou/diplomovou práci se plně vztahuje zákon č. 121/2000 Sb. o právu autorském, o právech souvisejících s právem autorským a o změně některých zákonů (autorský zákon) ve znění pozdějších právních předpisů, zejm. § 35 odst. 3 <sup>2)</sup>;
- podle § 60 <sup>3)</sup> odst. 1 autorského zákona má UTB ve Zlíně právo na uzavření licenční smlouvy o užití školního díla v rozsahu § 12 odst. 4 autorského zákona;
- podle § 60 <sup>3)</sup> odst. 2 a 3 mohu užít své dílo – bakalářskou/diplomovou práci - nebo poskytnout licenci k jejímu využití jen s předchozím písemným souhlasem Univerzity Tomáše Bati ve Zlíně, která je oprávněna v takovém případě ode mne požadovat přiměřený příspěvek na úhradu nákladů, které byly Univerzitou Tomáše Bati ve Zlíně na vytvoření díla vynaloženy (až do jejich skutečné výše);
- pokud bylo k vypracování bakalářské/diplomové práce využito softwaru poskytnutého Univerzitou Tomáše Bati ve Zlíně nebo jinými subjekty pouze ke studijním a výzkumným účelům (tj. k nekomerčnímu využití), nelze výsledky bakalářské/diplomové práce využít ke komerčním účelům.

Ve Zlíně ..... 26.4.2018 .....

LUKÁŠ JAKÓBEK .....  
Jméno, příjmení, podpis

<sup>1)</sup> zákon č. 111/1998 Sb. o vysokých školách a o změně a doplnění dalších zákonů (zákon o vysokých školách), ve znění pozdějších právních předpisů, § 47b Zveřejňování závěrečných prací:

(1) Vysoká škola nevydělečně zveřejňuje bakalářské, diplomové, disertační a rigorózní práce, u kterých proběhla obhajoba, včetně posudků oponentů a výsledku obhajoby prostřednictvím databáze kvalifikačních prací, kterou spravuje. Způsob zveřejnění stanoví vnitřní předpis vysoké školy. Vysoká škola disertační práce nezveřejňuje, byla-li již zveřejněna jiným způsobem.

(2) Bakalářské, diplomové, disertační a rigorózní práce odevzdané uchazečem k obhajobě musí být též nejméně pět pracovních dnů před konáním obhajoby zveřejněny k nahlížení veřejnosti v místě určeném vnitřním předpisem vysoké školy nebo není-li tak určeno, v místě pracoviště vysoké školy, kde se má konat obhajoba práce. Každý si může ze zveřejněné práce pořizovat na své náklady výtisky, opisy nebo rozmnoženiny.

(3) Platí, že odevzdáním práce autor souhlasí se zveřejněním své práce podle tohoto zákona, bez ohledu na výsledek obhajoby.

(4) Vysoká škola může odložit zveřejnění bakalářské, diplomové, disertační a rigorózní práce nebo jejich části, a to po dobu trvání překážky pro zveřejnění, nejdéle však na dobu 3 let. Informace o odložení zveřejnění musí být spolu s odůvodněním zveřejněna na stejném místě, kde jsou zveřejňovány bakalářské, diplomové, disertační a rigorózní práce, již se týká odklad zveřejnění podle věty první, jeden výtisk práce k uchování ministerstvu

<sup>2)</sup> zákon č. 121/2000 Sb. o právu autorském, o právech souvisejících s právem autorským a o změně některých zákonů (autorský zákon) ve znění pozdějších právních předpisů, § 35 odst. 3:

(3) Do práva autorského také nezasahuje škola nebo školské či vzdělávací zařízení, užije-li nikoli za účelem přímého nebo nepřímého hospodářského nebo obchodního prospěchu k výuce nebo k vlastní vnitřní potřebě dílo vytvořené žákem nebo studentem ke splnění školních nebo studijních povinností vyplývajících z jeho právního vztahu ke škole nebo školskému či vzdělávacímu zařízení (školní dílo).

<sup>3)</sup> zákon č. 121/2000 Sb. o právu autorském, o právech souvisejících s právem autorským a o změně některých zákonů (autorský zákon) ve znění pozdějších právních předpisů, § 60 Školní dílo:

(1) Škola nebo školské či vzdělávací zařízení mají za obvyklých podmínek právo na uzavření licenční smlouvy o užití školního díla (§ 35 odst. 3). Odpírá-li autor takového díla udělit svolení bez vážného důvodu, mohou se tyto osoby domáhat nahrazení chybějícího projevu jeho vůle u soudu. Ustanovení § 35 odst. 3 zůstává nedotčeno.

(2) Není-li sjednáno jinak, může autor školního díla své dílo užít či poskytnout jinému licenci, není-li to v rozporu s oprávněnými zájmy školy nebo školského či vzdělávacího zařízení.

(3) Škola nebo školské či vzdělávací zařízení jsou oprávněny požadovat, aby jim autor školního díla z výdělků jim dosažených v souvislosti s užitím díla či poskytnutím licence podle odstavce 2 přiměřeně přispěl na úhradu nákladů, které na vytvoření díla vynaložily, a to podle okolností až do jejich skutečné výše; přitom se přihlídí k výši výdělků dosažených školou nebo školským či vzdělávacím zařízením z užití školního díla podle odstavce 1.

## **ABSTRAKT**

Bakalářská práce s názvem „Zlin Design Week – modulární systém KOMA“ je rozdělena na část teoretickou a praktickou. Teoretická část je věnována analýze projektu Zlin Design Week a dalších akcí podobného rozsahu a zaměření, dále obsahuje návrh design manuálu a hledá odpovědi na otázky týkající se dalšího rozvoje.

Praktická část řeší problematiku ideální lokace Zlin Design Weeku, požadavky ze strany organizátorů a vystavujících, představuje modulární systém KOMA a nastiňuje proces navrhování. Výstupem praktické části je realizace návrhu výstavních prostor pro Zlin Design Week 2018.

Klíčová slova: Zlín, Zlin Design Week, centrum města Zlín, veřejný prostor, výstavnictví

## **ABSTRACT**

Bachelor thesis entitled "Zlin Design Week - KOMA modular system" is divided into a theoretical and practical part. The theoretical part is devoted to the analysis of the Zlin Design Week project and other events of similar scale and focus, furthermore it contains a design manual and it is looking for answers to questions about further development.

The practical part solves the problem of the ideal location of Zlin Design Week, demands from the organizers and exhibitors, it presents the modular system KOMA and outlines the design process. The output of the practical part is the design of the exhibition space for Zlin Design Week 2018.

Keywords: Zlin, Zlin Design Week, center of the city Zlin, public space, exhibitions

## **PODĚKOVÁNÍ**

Děkuji vedoucímu mé práce doc. Ing. arch. Michaelu Klangovi, CSc. za podnětné připomínky, odbornou pomoc a další cenné rady, které mi byly velkou inspirací nejen během zpracování této práce. Děkuji také Ing. arch. Kamilu Koláčkovi za jeho názory a připomínky.

Velké poděkování patří i mé rodině a blízkým za pomoc a podporu po celou dobu studia.

## **ČESTNÉ PROHLÁŠENÍ**

Prohlašuji, že odevzdaná verze bakalářské práce a verze elektronická nahraná do IS/STAG jsou totožné.

# OBSAH

ÚVOD.....	8
<b>I TEORETICKÁ ČÁST.....</b>	<b>9</b>
<b>1 HISTORIE ZLIN DESIGN WEEKU.....</b>	<b>10</b>
1.1 VZNIK .....	10
1.2 POJMENOVÁNÍ ZLIN DESIGN WEEK.....	11
1.3 KONCEPT, OČEKÁVÁNÍ, SMĚŘOVÁNÍ .....	13
1.3.1 Koncept .....	13
1.3.2 Očekávání.....	15
1.3.3 Směřování .....	16
1.4 ANALÝZA JEDNOTLIVÝCH ROČNÍKŮ .....	16
1.4.1 Zlin Design Week 2015 .....	16
1.4.1.1 2015 – návštěvnost.....	17
1.4.1.2 2015 – výstavy .....	18
1.4.1.3 2015 – partneři .....	18
1.4.2 Zlin Design Week 2016 .....	18
1.4.2.1 2016 – návštěvnost.....	20
1.4.2.2 2016 – výstavy .....	21
1.4.2.3 2016 – partneři .....	21
1.4.3 Zlin Design Week 2017 .....	21
1.4.3.1 2017 – návštěvnost.....	23
1.4.3.2 2017 – výstavy .....	23
1.4.3.3 2017 – partneři .....	25
1.5 VÝJIMEČNOST .....	25
1.6 CÍLOVÁ SKUPINA.....	25
<b>2 PODOBNÉ UDÁLOSTI A JEJICH SROVNÁNÍ.....</b>	<b>27</b>
2.1 MILAN DESIGN WEEK .....	27
2.2 BRATISLAVA DESIGN WEEK.....	28
2.3 DESIGNBLOK .....	29
<b>3 STANDARDY OBDOBNÝCH AKCÍ.....</b>	<b>31</b>
3.1 DESIGN MANUÁL .....	31
3.2 VYHODNOCENÍ A KRITIKA .....	31
3.3 STRATEGIE V ROZHODOVACÍM PROCESU .....	32
3.4 NÁVRH NEJDŮLEŽITĚJŠÍCH BODŮ .....	32
<b>II PRAKTICKÁ ČÁST .....</b>	<b>33</b>
<b>4 LOKALIZACE ŘEŠENÉHO ÚZEMÍ .....</b>	<b>34</b>

4.1	ANALÝZA SOUČASNÉHO STAVU.....	34
4.2	FOTODOKUMENTACE.....	35
4.3	ANALÝZA JINÝCH LOKALIT VE ZLÍNĚ.....	39
<b>5</b>	<b>ZADÁNÍ A POŽADAVKY.....</b>	<b>40</b>
5.1	POŽADAVKY ZE STRANY ZDW.....	40
5.2	KOMA MODULAR.....	40
5.2.1	City moduly.....	41
<b>6</b>	<b>PROCES VÝVOJE.....</b>	<b>42</b>
6.1	NÁVRH Č. 1.....	42
6.1.1	Připomínky k návrhu č. 1.....	44
6.2	NÁVRH Č. 2.....	45
6.3	NÁVRH Č. 3.....	47
6.3.1	Připomínky k návrhům č. 1–3.....	49
6.4	NÁVRH Č. 4.....	49
6.4.1	Připomínky k návrhu č. 4.....	51
6.5	NÁVRH Č. 5.....	52
6.5.1	Připomínky k návrhu č. 5.....	54
6.6	NÁVRH Č. 6.....	54
6.7	NÁVRH Č. 7.....	56
6.7.1	Připomínky k návrhu č. 7.....	58
6.8	NÁVRH Č. 8.....	59
	<b>ZÁVĚR.....</b>	<b>62</b>
	<b>SEZNAM POUŽITÉ LITERATURY.....</b>	<b>64</b>
	<b>SEZNAM POUŽITÝCH SYMBOLŮ A ZKRATEK.....</b>	<b>67</b>
	<b>SEZNAM OBRÁZKŮ.....</b>	<b>68</b>
	<b>SEZNAM PŘÍLOH.....</b>	<b>73</b>



## ÚVOD

Výběr tématu bakalářské práce byl přirozeným krokem, jelikož mám s projektem Zlin Design Week (dále jen ZDW) osobní zkušenost – v průběhu několika ročníků jsem byl členem realizačního týmu. V roce 2016 jsem pro Konferenci design & marketing navrhl a zrealizoval scénu, následujícího roku jsem působil jako člen „Art sekce“ a vytvořil návrh expozice v prostoru KOMA modulu pro společnost Tescoma. V letošním ročníku zastávám pozici art directora v sekci „Design v ulicích“ zaměřující se na práci s KOMA moduly. Když mi byla tato pozice nabídnuta, rozhodl jsem se zpracovat problematiku ZDW v rámci teoretické části bakalářské práce, shrnout tím své praktické zkušenosti a nabyté poznatky pro příští realizační týmy a podnítit tak vznik design manuálu pro efektivnější přípravu projektu. Cílem teoretické části je také analýza historie a současného stavu ZDW, do níž plánuji zahrnout osobní výpovědi zakladatelů a bývalých organizátorů – jaká měli očekávání a zdali se je daří naplňovat, a najít souvislosti a inspiraci u obdobně zaměřených událostí. Na základě srovnání a analýz vznikne návrh nejdůležitějších bodů potřebných pro efektivní průběh ZDW v následujících letech.

Cílem praktické části je návrh výstavních prostor pro ZDW 2018, které budou realizovány firmou KOMA Modular za použití produktů z řady „CITY moduly“, s čímž souvisí také výběr ideální lokace a navržení sestavy, která divákovi zprostředkuje intenzivnější zážitek z expozic.

Výstupem praktické části bude návrh výstavního řešení realizovaný ve dnech 4.–11. 5. 2018 na náměstí Míru ve Zlíně v rámci ZDW 2018. Vývoj návrhů bude dokumentován pomocí vizualizací a 3D modelů.

## **I. TEORETICKÁ ČÁST**

## 1 HISTORIE ZLIN DESIGN WEEKU

ZDW je událostí, pořádanou od roku 2015 studenty Fakulty multimediálních komunikací (dále jen FMK) Univerzity Tomáše Bati ve Zlíně, která si klade za cíl seznámit obyvatele Zlína a okolí se světem designu. Jedná se o největší a zároveň nejrozsáhlejší projekt pod záštitou FMK. Každoročně se na realizaci podílí desítky studentů napříč všemi ateliéry a studijními obory této fakulty. Na ZDW 2018 již na různých úrovních participuje přibližně sto studentů.

### 1.1 Vznik

Před vznikem design weeku FMK pořádala několik menších projektů, které byly zaměřeny především na studenty Ústavu marketingových komunikací, pro které tyto projekty znamenaly skvělou příležitost, jak aplikovat teoretické znalosti v praxi. Bohužel studenti ostatních ateliérů, až na výjimky, jakými byli například Ateliér Grafický design, Reklamní fotografie a Audiovizuální tvorba, neměli možnost v rámci těchto projektů využít své odborné zaměření.

V roce 2014 tak v rámci Komunikační agentury vznikl nový projekt s názvem Zlin Design Week, který si kladl za cíl spojit dva obory, jež se na fakultě vyučují – design a marketingové komunikace. Za samotným vznikem stojí především paní doc. MgA. Jana Janíková, ArtD., toho času děkanka FMK, dále Mgr. Josef Kocourek, Ph.D., ředitel Komunikační agentury, a dvě studentky, Markéta Daňková a Adéla Bačová, které se tak staly prvními manažerkami tohoto projektu. [1]

Cílem bylo propojit studenty všech ateliérů a studijních oborů fakulty, naučit je tak práci v kolektivu na reálném projektu a zrovnoprávnit pozice všech zúčastněných stran. V prvních ročnících to tak opravdu bylo, na jednotlivé pracovní pozice se hlásilo mnoho uchazečů, každý chtěl být součástí tak velkého projektu, který je výjimečný tím, že ho celý vytváří studenti. To je aspekt, který dělá ZDW jedinečným a odlišuje ho tak od jiných akcí tohoto typu. [2] Bohužel v letošním čtvrtém ročníku nastal problém s obsazením některých pozic „Art sekce“, ačkoliv se realizační tým každým rokem rozrůstá, což původní záměr značně narušuje.

## 1.2 Pojmenování Zlin Design Week

Může se zdát, že pojmenování projektu na průběh akce nemá příliš velký vliv, ale v případě ZDW je to možná právě naopak. Design week vznikl jako studentský projekt a jedním z jeho cílů bylo, aby si zúčastnění procvičili práci v reálném prostředí. Jelikož se studenti pochopitelně na tomto projektu učí, je tedy nemožné, aby se naprosto vyhnuli všem chybám, které v rámci realizace akce tohoto rozsahu mohou nastat.

Dle Markéty Daňkové, variant, jak pojmenovat nově vznikající projekt bylo hned několik. „Většina z nich obsahovala slova jako „Zlin“ a „design“, často doplněné o nějaký jiný, ne tak často používaný, výraz. Nakonec jsme se po dlouhých debatách uchýlili k názvu Zlin Design Week, který byl natolik všeříkající, že nebylo dále nutné blíže popisovat hlavní zaměření projektu.“ [3] ZDW byl nový projekt a bylo zapotřebí jasně a srozumitelně komunikovat záměr a význam akce a zamezit záměnám například se studentskou soutěží, výstavou klauzur apod. Slovo „Zlin“ určilo místo konání a vymezilo se tak vůči jiným přehlídkám designu, „Design“ definoval zaměření projektu a „Week“ délku konání. Již z názvu bylo možné zjistit vše potřebné. Samozřejmě tato volba s sebou přinesla jistá omezení a komplikace. Například to, že v období jednoho roku kromě ZDW vznikl i Prague Design Week a Czech Design Week, takže přehlídek s tímto názvem tu najednou bylo mnoho. Návštěvníci však nedokázali rozdíly v zaměření jednotlivých akcí rozlišit a často podle jedné zkušenosti hodnotili i další přehlídky. [3]

Název Zlin Design Week byl zvolen mimo jiné proto, že v zahraničí už byly akce tohoto typu běžné a zakládající členové ZDW chtěli, aby každému bylo jasné, o co se jedná. Spoléhalí tedy na to, že pojem design week už velká část populace zná. Název tak měl ulehčit propagaci a start nového projektu. [4] V samotném začátku byl výběr obecně známého názvu asociujícího určitou úroveň a typ akce bezpochyby dobrý krok, bohužel tato volba již napořád zavazuje organizátory k udržení jistého standardu, který je dnes obtížné stoprocentně naplňovat. Některým ročníkům by například dostačoval kratší časový úsek, ale o to intenzivnější program by mohly mít. Výstav totiž každým rokem ubývá, ale délka akce zůstává stejná.



Obrázek č. 1: Logo ZDW na náměstí Míru ve Zlíně

Na webových stránkách organizace Czechdesign je zveřejněn článek, který se o ZDW zmiňuje jako o projektu, který svou atmosférou připomíná festival. [5] Autorka článku, Anežka Adamíková, tímto pojmenováním charakterizovala povahu ZDW pravděpodobně výstižněji. ZDW skutečně více připomíná festival a ke studentskému světu zmíněné pojmenování padne lépe. Další asociaci je možné nalézt v hudebním festivalu, který je spojován s určitou volností a neformálností. Všechny tyto aspekty ZDW splňuje, jelikož se vedle výstav a konferencí koná řada filmových projekcí, večírků apod., které se vymykají konceptu tradičních design weeků.

Možná by tomuto projektu více odpovídalo pojmenování Festival Designu Zlín. Změnou názvu by přestal být ZDW srovnáván s jinými významnými design weeky, kterým se nemůže z mnoha důvodů rovnat, ale vytvořil by tím vlastní kategorii, ve které by stanovil vlastní parametry. Akce by tak mohla každým rokem trvat různě dlouhou dobu; také samotnou náplň by bylo možné podle potřeby měnit. Tím, že se tento projekt názvem „zaškatulkoval“ mezi tradiční design weeky, si organizátoři vymezili úzký koridor, ze kterého se jen obtížně vystupuje. Právě studentské projekty nabízí prostor pro jakousi nepředvídatelnost a originalitu.

### 1.3 Koncept, očekávání, směřování

Nejzásadnější otázkou, kterou by si měl v první řadě každý organizátor jakékoliv události položit, je, čeho hodlá dosáhnout. Je nutné určit koncept, hlavní cíle, specifikovat cílovou skupinu a udat směr, kterým by se měl projekt ubírat. Existuje několik základních bodů, které je potřeba specifikovat ještě před začátkem plánování.

Definování cíle je nutné z hlediska efektivního vyhodnocení úspěšnosti akce. Není totiž možné posoudit, zdali událost dopadla dle očekávání, pokud nelze zpětně odpovědět na otázky, které byly položeny na začátku. Také je nutné stanovit cílovou skupinu, aby bylo možné pracovat s očekáváním návštěvníků a docílit tím lepších ohlasů. [6]

#### 1.3.1 Koncept

Vytvoření konceptu je dalším nezbytným krokem v rámci první fáze plánování. Z oficiálních zdrojů je však téměř nemožné zjistit, jaký záměr organizátoři s tímto projektem mají. Proto se návštěvník nemá možnost ztotožnit s konceptem ZDW a nenastává shoda mezi očekáváním organizátorů a návštěvníků.

Z některých internetových článků vyplývá, že hlavním cílem ZDW je probudit ve Zlíně zájem o design, oživit město po kulturní stránce a v neposlední řadě napomoci tomu, aby se Zlín stal opět kolébkou designu. [7] Interním cílem ZDW je mimo jiné snaha propojit mladé designéry a studenty marketingových komunikací s již fungujícími firmami. [8] Žádnou z těchto důležitých informací se však potenciální sponzor nebo návštěvník na oficiálních internetových stránkách ZDW nedozví.

Z osobních výpovědí všech hlavních manažerů však vyplývá, že záměrem ZDW je uspokojit požadavky a potřeby všech stran. [8] Bohužel na úkor jakési nezávislosti ZDW. Dokonale to ilustruje současná situace, kdy potenciální vystavující subjekt podmiňuje svou účast na akci různými požadavky. Na všech podobných akcích u nás i v zahraničí je však praxe opačná, potenciální vystavující se přihlásí o prostor, do určitého data představí návrh a koncept expozice, který musí organizátor schválit. Vystavující doufá v to, že bude vybrán a bude se moci zúčastnit dané události. Poté vystavovatel musí poslat podrobnější podklady, jako je výkres rozmístění, výkres elektrických rozvodů atd., aby měl organizátor přesnou představu, co se bude v jeho prostorách odehrávat.

V rámci ZDW však tyto kroky probíhají odlišně. Organizátoři se snaží firmám všemožně vyjít vstříc, aby se na ZDW prezentovali; v lepším případě pak firmy zadají studentům, kteří

se ZDW účastní, aby navrhli jejich expozici – takto alespoň realizační tým ví, co ve kterých prostorách bude prezentováno a jak. Negativní stránkou věci je, že firma povětšinou spoléhá i na to, že studenti pak celou expozici vyrobí a nainstalují. Tím pádem veškerá práce přechází z vystavovatele na tým ZDW, který místo aby se plně věnoval udržení konceptu, schvalování a řízení, většinu času věnuje vyřizováním požadavků vystavujících. Marketingová sekce pak tuto strategii odůvodňuje tím, že firmy vynakládají za prostor nemalé finance, díky kterým může ZDW dále fungovat. V konečné fázi lze nabýt dojmu, že nejde o to, co se bude vystavovat, ale kolik finančních prostředků bude mít ZDW na výrobu propagačních předmětů, které jsou pro některé členy organizačního týmu možná důležitější než jedna promyšlená výstava. Tento problém pravděpodobně pramení z neznalosti realizačního týmu v oblasti plánování akcí tohoto zaměření a rozsahu, z nedostatku financí od nevystavujících sponzorů a v neposlední řadě z neefektivního hierarchického uspořádání pozic uvnitř týmu ZDW.

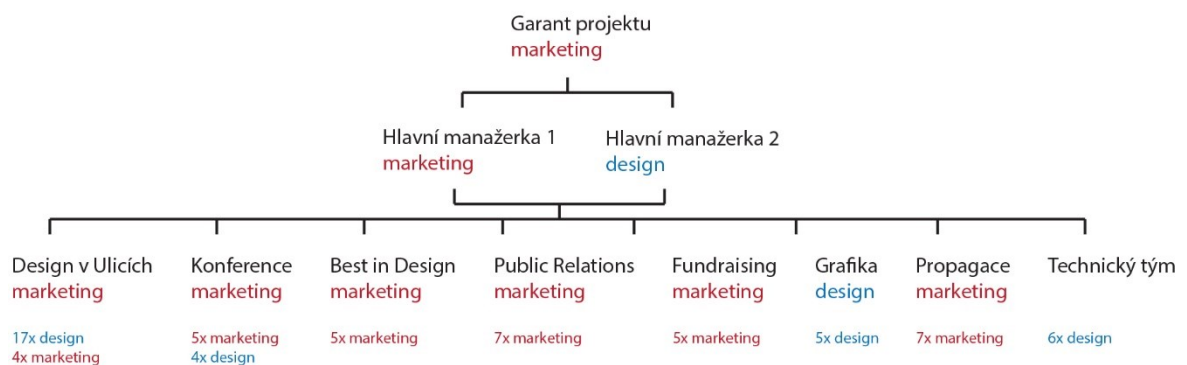

Obrázek č. 2: Aktuální hierarchie vedoucích pozic

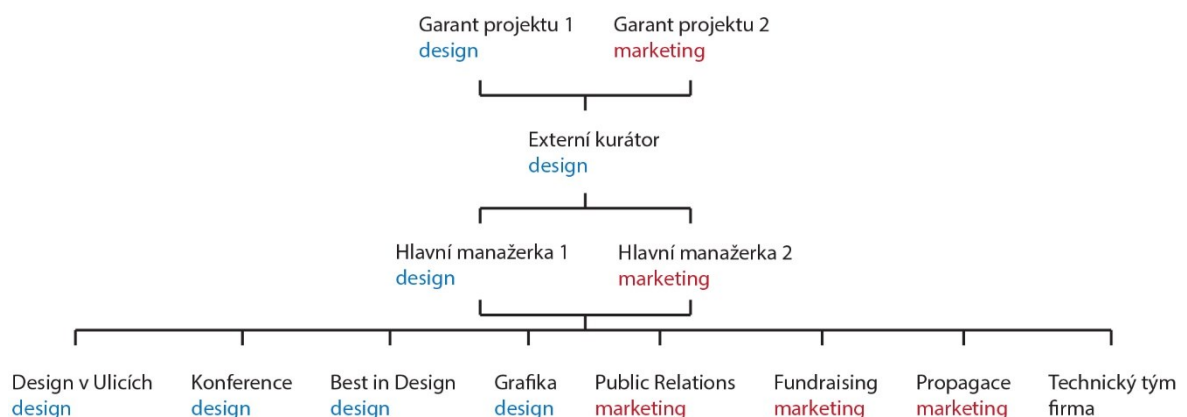

Obrázek č. 3: Navržená úprava hierarchie vedoucích pozic

Bohužel nastávají i situace, kdy firma nechce zveřejnit svůj záměr a organizátoři neznají vzhled expozice až do termínu instalace. Hladkému průběhu by jistě pomohlo, kdyby tým

ZDW nepřijímal pouze název a zaměření akce, ale inspiroval se také v procesu schvalování a řízení projektu.



Obrázek č. 4: Expozice Tescoma na ZDW 2017



Obrázek č. 5: Expozice Fatra na ZDW 2017

### 1.3.2 Očekávání

Záměrem manažerů prvního ročníku bylo probudit ve Zlíně zájem o design, založit tradici nové kulturní akce a obohatit tak město o nový projekt. Odkazují se často na skutečnost, že český design má své kořeny také ve Zlíně. Po druhém ročníku se změnilo vedení akce a s ním i očekávání nových manažerů. Tereza Konečná, manažerka třetího ročníku, měla



za primární cíl, aby si ZDW užili hlavně lidé, kteří se na projektu podílí, protože to je pro ni nejdůležitější. [8] Část týmu vnímá účast na projektu jako určitou formu zábavy, část jako příležitost proniknout do reálného pracovního procesu.

### 1.3.3 Směřování

Směřování celého projektu nejlépe popsala Adéla Bačová, zakládající manažerka a členka „Art sekce“, která po dobu dvou let ZDW vedla, podle níž by mělo dojít k selekci nejdůležitějších částí projektu a těmto věnovat veškerou pozornost a přivést je k dokonalosti. Nesnažit se připodobňovat k akcím podobného typu, ale najít si styl vlastní a tím být originální. Pokračovat v tom, co provázelo druhý ročník, a dát prostor vysokým školám a ateliérům, které by se zde mohly prezentovat a ukázat tak současnou studentskou tvorbu. [4]

## 1.4 Analýza jednotlivých ročníků

V následující kapitole budou analyzovány jednotlivé ročníky ZDW z hlediska návštěvnosti, počtu výstav a partnerů.

### 1.4.1 Zlin Design Week 2015

V roce 2015 se uskutečnil první ročník ZDW s ambiciózním záměrem následovat zahraniční trendy v organizaci akcí tohoto typu. [3] Bohužel konkrétní cíle projektu nejsou dokumentovány, nelze dohledat počet vystavovatelů ani jejich jména apod. Z oficiálních zdrojů ZDW – webu – lze zjistit pouze následující informace: „První výstavy, první úspěchy, první zážitky. Zlín poprvé ožil designem na náměstí díky KOMA modulům. O výstavy na zámku se postarala kreativní skupina OKOLO v čele s Adamem Štěchem. Na konferenci přijel Maxim Velčovský i Veronika Ruppert. Premiéra se vydařila.“ [9] Více informací o prvním ročníku na webových stránkách není uvedeno. Návštěvník se zde nedočte o tom, jaké měl tento ročník ambice, ani jestli se mu je jakýmkoliv způsobem podařilo naplnit.

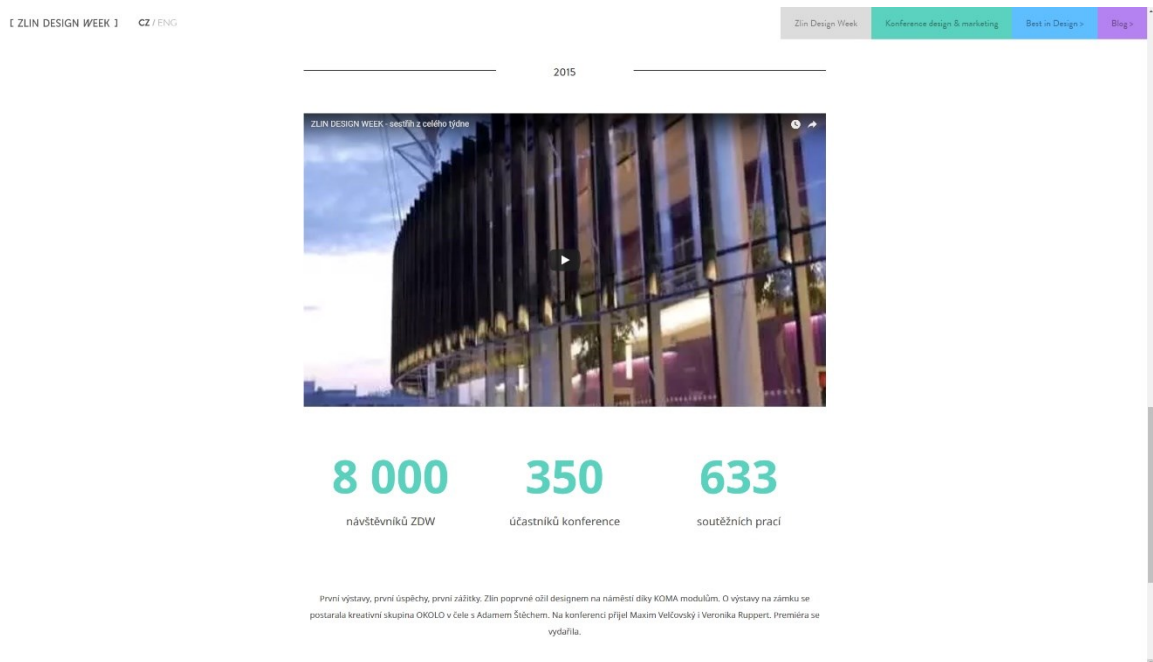

Obrázek č. 6: Informace z oficiálního webu o ZDW 2015

#### 1.4.1.1 2015 – návštěvnost

Oficiální internetové stránky ZDW uvádějí, že první ročník navštívilo 8 000 návštěvníků. Je otázkou, jak přesné číslo je, protože tým ZDW nemá žádný systém na počítání hostů, kteří se na program přišli podívat. Uvedený počet je pouze hrubým odhadem. Jediný podložený údaj je množství účastníků Konference design & marketing, kde si návštěvníci musí zakoupit vstupenku – první konference se tedy zúčastnilo 350 hostů. [9] Zde opět vyvstává otázka, na kolik je toto číslo přínosné, protože na konferenci se chodí podívat i většina organizátorů ZDW. Například v roce 2018 je v týmu téměř sto studentů a k tomuto číslu je nutné připočítat i zaměstnance fakulty. Dle slov manažerky prvního ročníku Markéty Daňkové, je ale konference určena hlavně odborníkům. „Protože jsme zaměřeni na všechny cílové skupiny, má akce tři různé části, konference je pro odborníky z oblasti designu a marketingu, soutěž Talent designu je zajímavá pro studenty vysokých škol uměleckých oborů a část Design v ulicích touží širokou veřejnost v oblasti designu trochu vzdělávat.“ [7] Otázkou pak zůstává, jak velký má tato konference úspěch u lidí mimo Fakultu multimediálních komunikací.

### 1.4.1.2 2015 – výstavy

V roce 2015 se na ZDW objevilo přibližně 50 vystavujících a instalací. Na různých místech Zlína se takto představili studenti, jednotliví designéři, studia a značky. [10] Mezi ty nejvýraznější patřily mmcité, TON, Jelínek a v neposlední řadě i KOMA, která současně zajišťovala výstavbu CITY modulů na zlínském náměstí. KOMA Modular byla mimo jiné i generálním partnerem celého projektu. [11]



Obrázek č. 7: City moduly na ZDW 2015

### 1.4.1.3 2015 – partneři

První ročník ZDW měl na čtyřicet partnerů; tím hlavním byla již zmíněná společnost KOMA Modular, dále událost podpořilo i mnoho dalších menších či větších společností a firem jako Lasvit, TON nebo Heineken. Hlavním mediálním partnerem byl Czechdesign, který se zasloužil o zviditelnění akce na celorepublikové úrovni. ZDW mediálně podpořilo také osm dalších partnerů. [12]

## 1.4.2 Zlín Design Week 2016

Velkou výhodou druhého ročníku bylo téměř stejné obsazení realizačního týmu jako v předchozím roce. Hlavními manažerkami zůstaly Adéla Bačová za uměleckou sekci a Markéta

Daňková za marketing. Pozici garanta projektu nadále zastával Josef Kocourek. Tohle byla nesporně největší výhoda. Nabyté zkušenosti organizátoři mohli využít při realizaci druhého ročníku a ZDW tak posunout o „krok dál“.

Při plánování druhého ročníku došlo k velké změně, design week měl mít v roce 2016 jednotící téma – „Prachy“. „Všechno se nyní bude točit kolem prachů. Ty zajímají skoro všechny. Jsme studenti, my peníze řešíme, stejně tak jsou na tom i profici.“ [13] Tak zněla hlavní myšlenka. ZDW měl tedy peníze v názvu, ve skutečnosti se ale akce potýkala s velmi nízkým rozpočtem. Firmy vnímají ZDW jako studentský projekt, do kterého se sice zapojí, ale nemají zájem investovat větší množství financí, proto mnohé z nich využívají tým studentů jako „pomocnou realizační sílu“. Zde nastává problém, jelikož z většiny studentů druhého ročníku, kteří se přihlásí na tento projekt (v rámci povinného předmětu Komuni-kační agentura) s vidinou příležitosti procvičit si své teoretické znalosti v praxi, se najednou stává pouze realizační tým „pro všechno“ a představa studentů není v nejmenším naplněna.

Bohužel ani o druhém ročníku nejsou na oficiálních webových stránkách dostupné bližší informace. Zájemci se mohou podrobněji informovat pouze na facebookové stránce ZDW, ale tato varianta je kvůli zdlouhavému hledání v historii značně nekomfortní. Čtenář je tedy odkázán na jiné zdroje a články na internetu, protože na oficiálním webu je uvedeno pouze pár následujících vět: „I v roce 2016 jsme zaplnili ulice designem. Tématem druhého ročníku byly Prachy – a cinkalo to všude. Na výstavách v baťovském areálu Svit i na hlavním náměstí, na workshopech Vepřo Knedlo Design i na konferenci, na které tehdy promluvili Otto Fabri a Michal Vlček nebo Petr Pištělák.“ [9]

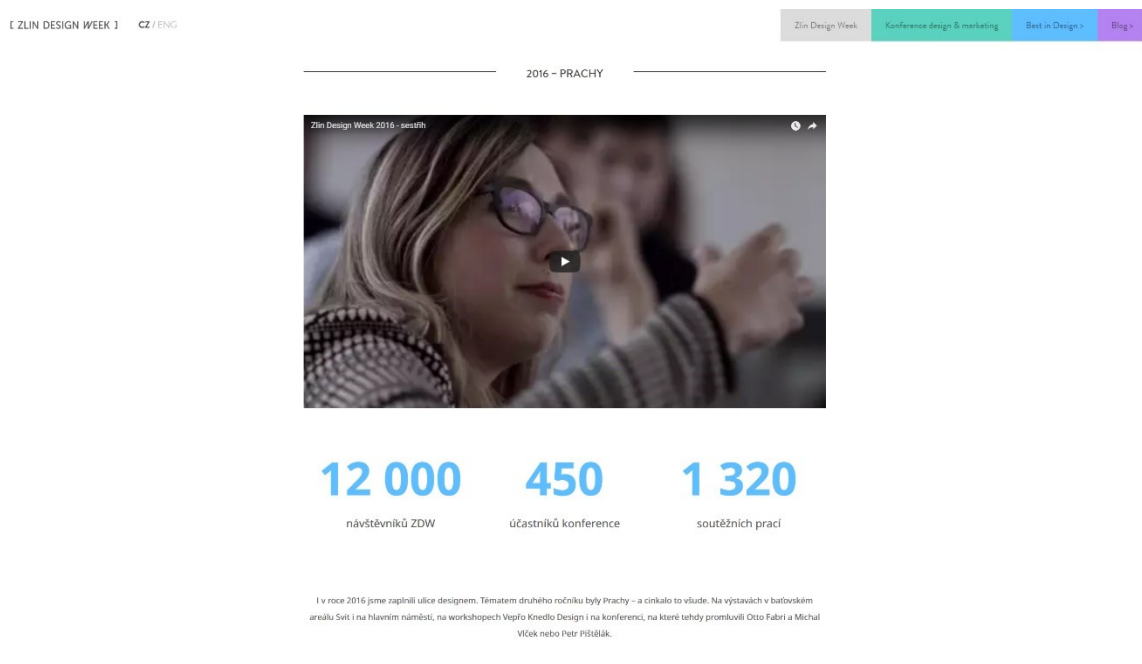

Obrázek č. 8: Informace z oficiálního webu o ZDW 2016

#### 1.4.2.1 2016 – návštěvnost

Ani v případě druhého ročníku není úplně jisté, kolik lidí ve skutečnosti ZDW navštívilo. Organizátoři nemají k dispozici mechanismus pro stanovení počtu návštěvníků a jde tedy opět o pouhý odhad. Z oficiálních webových stránek lze zjistit tři číselné údaje. Zaprvé celkový počet návštěvníků, který je odhadován na 12 000. Oproti prvnímu ročníku tedy počet návštěvníků vzrostl, podle odhadů organizátorů, o 4 000. Druhou položkou je počet lidí, kteří si zakoupili vstupenku na Konferenci design & marketing. Na druhý ročník této konference přišlo 450 návštěvníků, což je oproti loňskému roku nárůst o 100 lidí. Celkový počet návštěvníků se údajně zvýšil, z čehož se dá usuzovat, že první ročník měl úspěch a lidé čekali, že druhý na tom bude minimálně stejně. Třetí a poslední položkou, která je na webu uvedena, je počet přihlášených prací do soutěže Talent designu. V prvním ročníku ZDW bylo přihlášeno 633 soutěžních prací, ve druhém ročníku toto číslo vzrostlo na 1 320. Ačkoli je na webových stránkách málo informací, ze kterých se dá vyčíst nějaký vývoj, poslední uvedené číslo naznačuje zajímavý aspekt. Je to jediný údaj, který zdvojnásobil svou hodnotu během jediného roku. Nárůst celkového počtu návštěvníků je 50 %, nárůst návštěvníků konference je 28,5 %, ale nárůst přihlášených prací do talentové soutěže je 108,5 %. Tento údaj prozrazuje, že největší zájem je právě ze strany studentů a mladých designérů. [9]

Zlín je studentské město, celý ZDW plánují a připravují studenti, největší zájem mimo město Zlín přichází také od studentů. V každém uveřejněném článku je mezi hlavními informacemi

zmíněno, že projekt zařizují studenti. Síla ZDW je tedy ve studentech a mladých lidech, na které by měla tato akce primárně cílit.

#### **1.4.2.2 2016 – výstavy**

Počet expozic se oproti ročníku 2015 výrazně snížil. Na několika místech ve Zlíně bylo k vidění přibližně 20 expozic, což je takřka nadpoloviční úbytek. [14]



Obrázek č. 9: City moduly na ZDW 2016

#### **1.4.2.3 2016 – partneři**

Generálním partnerem ZDW 2016 zůstává KOMA Modular. V mediální podpoře pokračuje nadále i Czechdesign. V roce 2016 ZDW podpořilo více subjektů, než tomu bylo v případě prvního, premiérového ročníku. Tentokrát se design week dočkal podpory od jednačtyřiceti partnerů. [15]

#### **1.4.3 Zlin Design Week 2017**

Ve třetím ročníku ZDW nastalo několik výrazných změn, které vedly k ovlivnění obecného mínění ohledně budoucího směřování. Začaly se dokonce objevovat názory, že ZDW již dosáhl svého vrcholu a čeká jej v nejlepším případě stagnace.

Zásadní změnou bylo odstoupení dvojice studentek Adély Bačové a Markéty Daňkové z vedení ZDW z důvodu ukončení jejich magisterského studia, které nahradily Tereza Konečná za design a Nikola Timkovičová za marketing. Výběr nových manažerů narazil na problém s jakousi demotivací studentů – zde se pravděpodobně nejvýrazněji projevil problém ZDW spojený s absencí profesionálního kurátora a design manuálu, který by nově příchozím studentům na vedoucích pozicích pomohl lépe se zorientovat v problematice řízení projektu. Největší motivací studentů k zapojení se do projektu je právě možnost získat nové zkušenosti v praxi – v případě změny vedení bez předání zkušeností manažerů minulých ročníků nedochází k tomuto poučení, každý nový realizační tým řeší stále tytéž problémy a nedochází k rozvoji potenciálu akce. [8]

Celý systém vedení tak pomalu kolabuje, protože se všechny problémy přesunou na dvojici studentů-manažerů, kteří se tímto dostávají do stresující situace. V praxi to pak funguje tak, že student „učí“ studenta, aniž by bylo možné ověřit si správnost jednotlivých rozhodnutí u profesionálního dohledu.

Dalším podstatným krokem byla změna názvu studentské soutěže z Talent designu na Best in Design. Talent designu se stal již zavedenou akcí, na kterou bylo v předchozím roce přihlášeno 1 320 soutěžních prací. Do soutěže Best in Design o rok později se však přihlásilo jen 726 prací, což evidentně zapříčinila transformace názvu. [16]

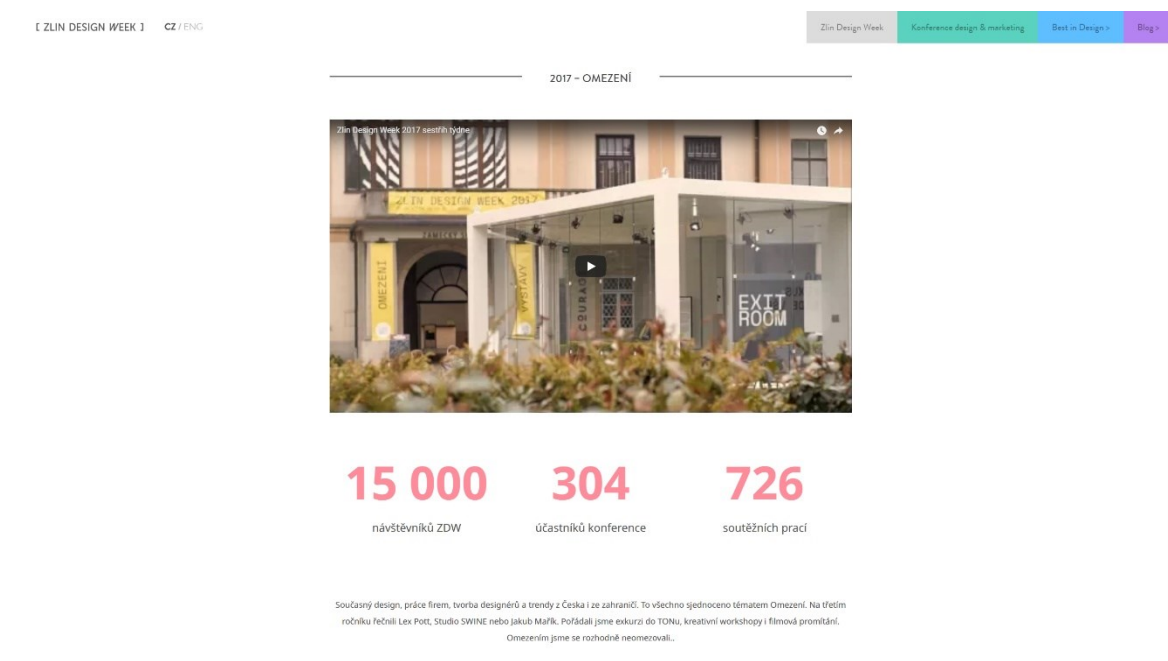

Obrázek č. 10: Informace z oficiálního webu o ZDW 2017

#### *1.4.3.1 2017 – návštěvnost*

Ani v roce 2017 ZDW nemá k dispozici metody pro stanovení reálné návštěvnosti, na oficiálních webových stránkách se však objevuje číslo 15 000 návštěvníků. Oproti roku 2016 se tedy návštěvnost zvýšila o dalších 3 000 účastníků. Podle tohoto odhadu se zdá, že ZDW se těší čím dál větší oblibě. Další dva údaje však tak optimistické nejsou.

Čísla podložena reálným počtem zakoupených vstupenek prozrazují jinou skutečnost. Konference design & marketing měla v roce 2017 jen 304 účastníků. Pro připomenutí, první ročník měl 350 návštěvníků, druhý 450. Z údajů tedy vyplývá snižující se tendence zájmu. Tato skutečnost je o to závažnější, že velké množství návštěvníků považuje konferenci za nejlepší část celého ZDW. [9]

#### *1.4.3.2 2017 – výstavy*

Třetí ročník zaznamenal také pokles počtu jednotlivých instalací. Tentokrát se v modulech, které opět poskytla firma KOMA Modular, prezentovalo jedenáct vystavujících.

Další expozice, umístěná v prostorách zlínského zámku, prezentovala projekty vybrané z Open callu (veřejně vyhlášená soutěž ZDW) na téma „Omezení“, které představovaly různé úhly pohledu i zpracování od designérů, studentů a dalších účastníků. [17]

Uceleným konceptem se prezentovala také samotná Fakulta multimediálních komunikací Univerzity Tomáše Bati ve Zlíně. Jednalo se o výstavu „Voda pro všechny“, která představila rozsáhlý celofakultní projekt. [17] Poslední větší expozicí byla výstava „Mezi limity“, kterou zajišťovala kreativní skupina OKOLO pod kurátorským dohledem Adama Štěcha. Projekt byl umístěn na travnatých plochách nedaleko zlínského zámku v osmi modulech firmy KOMA. [17]





Obrázek č. 11: City moduly na ZDW 2017 č. 1



Obrázek č. 12: City moduly na ZDW 2017 č. 2

### 1.4.3.3 2017 – partneři

Společnost KOMA Modular se opět stala generálním partnerem akce, která tento rok poskytla 24 modulů. [18] Hlavním mediálním partnerem byl již potřetí Czechdesign. Mimo tyto dva podporovatele uvádí ZDW ve svém videu dalšího významného partnera, firmu Elements. ZDW podpořilo ještě 27 dalších společností, oproti dvěma přecházejícím ročníkům se však jedná o značný pokles. [19]

## 1.5 Výjimečnost

Jak již bylo dříve několikrát zmíněno, ZDW je čistě studentským projektem, čímž se naprosto odlišuje od akcí tohoto typu. S tím se ztotožňují členové týmu napříč všemi ročníky i zástupci z řad vystavovatelů. Podle Adély Bačové je síla právě ve studentech, s čímž souhlasí i její nástupkyně pro třetí ročník ZDW Tereza Konečná; ta uvádí, že tímto je ZDW výjimečný v celé Evropě. [8]

Z toho vyplývá, že by ZDW měl klást větší důraz právě na fakt, že se jedná kompletně o studentský projekt a využívat této výjimečnosti mnohem více. Možným řešením by bylo pozměnit zaměření a cílovou skupinu. Změna zaměření by spočívala primárně v prezentaci studentských projektů českých i zahraničních vysokých škol. Cílem těchto prezentací by pak bylo ukázat firmám a odborné veřejnosti potenciál mladých designérů a poskytnout tím prostor pro případné navázání spolupráce – zatímco v současnosti jde spíše o prezentování produkce lokálních firem. Sekundárním cílem by se stal současný záměr ZDW probudit ve Zlíně zájem o design, založit tradici nové kulturní akce a obohatit tak město o nový projekt.

## 1.6 Cílová skupina

Změna cílové skupiny již byla naznačena v předchozí podkapitole (1.5 Výjimečnost). V současnosti má každá část ZDW odlišnou cílovou skupinu. Studentská soutěž Best in Design (dříve Talent designu) je zacílena na studenty středních a vysokých škol se zaměřením na design u nás i v zahraničí, na jejich pedagogy a mladé designéry. Konference design & marketing cílí především na odbornou veřejnost a zaměstnance firem z oblasti designu a marketingu. [3] Ačkoliv byla z počátku konference zaměřená i na studenty středních a vysokých škol, z finančních důvodů je však pro většinu studentů nedostupná. Poslední součástí ZDW, Design v ulicích, je primárně určena široké veřejnosti, respektive obyvatelům města Zlína;

samozřejmě cílí také na studenty, pedagogy a odbornou veřejnost. [8] Z tohoto širokého zacílení vyplývá nedostatečná koncentrace členů týmu na základní důležité body organizace projektu a jejich energie je tak rozptýlena mnoha směry. Tento stav je značně neefektivní. ZDW by mohla pomoci jasnější profilace a stanovení jediné cesty, kterou se bude dále ubírat.

## 2 PODOBNÉ UDÁLOSTI A JEJICH SROVNÁNÍ

Jak již bylo zmíněno, ZDW není z mnoha důvodů srovnatelný s žádným z evropských design weeků. [20] Ani v našem prostředí neprobíhá událost podobného rozsahu a zaměření, která by se dala s ZDW porovnat. Ačkoli následující příklady více či méně ZDW rozsahem převyšují, lze na nich ilustrovat zásadní rozdíly v přístupu k realizaci.

### 2.1 Milan Design Week

Milan Design Week je událostí, na první pohled velmi odlišnou od ZDW jak svou velikostí, tak mírou prestiže, se kterou se ta zlínská z pochopitelných důvodů nemůže srovnávat. Ačkoli se v současnosti jedná o akci velkých rozměrů, historie milánského design weeku začala v roce 1961 jako relativně malá výstava italského nábytku pod názvem Salone del Mobile. Teprve postupem času se akce rozšířila do dnešní podoby, získala „neoficiální“ nový název a Salone del Mobile se stalo pouze jednou z několika částí, ke které se přidružilo mnoho dalších událostí. [21] Je nutné podotknout, že Milan Design Week není žádnou centrálně organizovanou akcí, nemá dokonce ani vlastní webovou prezentaci; jedná se spíše o jakési označení události, jejíž části jsou organizovány různými skupinami nebo jednotlivci. K tradičním výstavním celkům, jako jsou Salone del Mobile, Brera Design District, Ventura Projects (Ventura Lambrate a Ventura Centrale), se každoročně připojuje řada menších studií, obchodů s designem a jiných subjektů.

Jistou podobnost s ZDW lze však sledovat ve srovnání s konceptem Ventura Lambrate. Prezentují se zde většinou vysoké umělecké školy z celého světa a menší začínající firmy a ateliéry. Velkou zásluhu na neformální atmosféře celé akce má v neposlední řadě i lokace – nevyužité průmyslové sklady. Svou originalitou tato akce lákala stále více pozornosti a postupem času se v rámci Ventura Lambrate prezentovaly i společnosti jako například IKEA. Ukázalo se, že zájem veřejnosti o projekt, který se vykazuje právě zmíněnou neformálností, je obrovský. Díky mladým vystavovatelům, organizátorům a návštěvníkům tato oblast „žije ve dne v noci“ a člověk zde může navázat užitečné kontakty nejen s designéry z celého světa.



Obrázek č. 13: Jeden z výstavních prostorů Ventura Lambrate

Pro ZDW z toho plyne jedna důležitá věc – měl by efektivněji využívat potenciálu mladých lidí, jelikož velká koncentrace nadějných začínajících designérů postupně přirozeně přiláká i zástupce úspěšných firem.

## 2.2 Bratislava Design Week

Bratislavský design week je tomu zlínskému mnohem blíže než ten milánský, především díky rozsahu akce. Další souvislost lze nalézt v kategorii návštěvníků, která se od milánské značně liší. Zatímco Miláno láká zájemce z celého světa, bratislavská akce je určena především lokálnímu publiku.

Bratislava Design Week má o šest let delší historii, tudíž nelze srovnávat aktuální ročníky. Zajímavé je ale porovnání prvních ročníků obou přehlídek. V Bratislavě v roce 2009 začali s akcí, která původně nesla název „Dizajnvíkend“. Organizátoři nevěděli, jaký bude mít ohlas, a tak se omezili na pouhý víkend. Úspěšná událost se postupně rozrůstala a v roce 2013 se změnil i název na Bratislava Design Week. [22]



Obrázek č. 14: Módní přehlídka na Bratislava Design Week

V případě ZDW to však probíhalo jinak, začalo se s akcí, která měla trvat týden, ale s přibývajícím ročníky se objevují tendence událost zkrátit, což však koliduje se samotným názvem, který jasně vymezuje časové rozpětí. Bylo by tedy nutné uvažovat o změně názvu. Je patrné, že v prvním případě šlo o změnu pozitivní – akce byla úspěšná, a proto se rozrostla, zatímco v druhém případě se jedná o jev opačný – zkrácení akce vyvolává dojem neúspěchu. ZDW by se měl soustředit na několik stěžejních aktivit, kterými se bude jasně profilovat a nejprve vyřešit všechny organizační problémy s nimi spojené; až poté bude možné program rozšiřovat.

### 2.3 Designblok

Třetím projektem pro srovnání je pražský Designblok. Ačkoli se náplní blíží tradičním design weekům, svým názvem vybočuje.

„Designblok, Prague International Design Festival, je největší výběrová přehlídka designu a módy ve střední Evropě. (...) Pražského týdne designu se každoročně účastní přes 200 vystavovatelů v hlavním prostoru Designbloku, který tvoří Superstudio, Openstudio a Art House. Kromě centrálního prostoru se během Designbloku otevírá celá řada galerií, showroomů a pop-up shopů po celé Praze, které připravují speciální program pro návštěvníky.

Designblok každoročně přiláká více než 50 000 návštěvníků všech věkových skupin z České republiky i zahraničí.“ [23]

Volba názvu projektu byla v případě Designbloku velmi rozumná, jelikož se předem k ničemu nezavazuje – může trvat dva dny anebo měsíc, podle potřeb organizátorů. Dalším aspektem, který lze u zmíněných dvou akcí srovnávat, je množství informací a jejich prezentace na webových stránkách. Jak již bylo zmíněno, na oficiálních stránkách ZDW mnoho informací chybí. Absence základních údajů týkajících se vzniku, jednotlivých ročníků, chybějící seznamy realizačních týmů, reportáže z akcí, rozhovory, archivace článků jak vlastních, tak z médií apod. – to vše je běžnou součástí prezentace událostí tohoto typu. Nevýhodou ZDW může být to, že každým rokem je vizuální styl zpracováván novým týmem grafiků, kteří vše zpracovávají vždy od začátku a kvůli absenci grafického manuálu nedodržují žádná jednotící pravidla. Z toho důvodu snad každý rok prochází redesignem i logo a dochází ke změně oficiálních webových stránek, které nepočítají s archivací informací z uplynulých ročníků v plné míře. Se změnou webu souvisí jeden zásadní problém. Na internetu je mnoho odkazů na články z minulých ročníků ZDW, které čtenáře přesměrovávají na oficiální webové stránky, ale článek je již nedostupný a objeví se proto upozornění „Page not found“. Oproti tomu na webu Designbloku se dají jednoduše vyhledat všechny potřebné informace o aktuálním ročníku, historii i cílech akce. Od roku 2011 jsou archivovány seznamy všech výstav, hostů, přehlídek, podrobné statistiky atd. [23] Jak již bylo zmíněno, webové stránky ZDW poskytují o uplynulých ročnících pouze tři statistické údaje. [9]

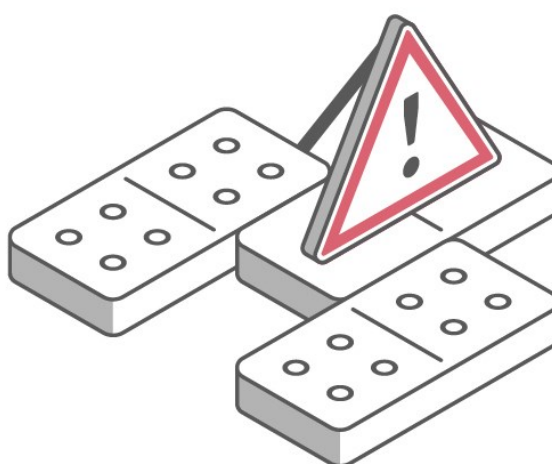

## 404 - Game over

Pro návrat do hry prosím zkontroluj napsaný odkaz nebo se vrať do **hlavního menu**.

Obrázek č. 15: Informace o smazaném článku na oficiálním webu ZDW

### 3 STANDARDY OBDOBNÝCH AKCÍ

Příprava jakékoli události se musí řídit pravidly, která dopomáhají k hladkému průběhu a dalšímu vývoji. Čím větší a komplexnější akce je, tím více podkladů je potřeba. Před prvním ročníkem se událost menšího rozsahu obejde bez podrobného plánu, avšak po skončení je nutné zpracovat vyhodnocení a návrh manuálu, který pomůže při plánování následujících akcí.

#### 3.1 Design manuál

Design manuál je návod, ve kterém je uvedena každá jednotlivá část projektu a postup jejího řešení. Tento manuál bývá většinou velice obsáhlý a platí pravidlo, že čím větší je akce, tím podrobněji je manuál zpracován. Obecně známější je grafický manuál, který má k dispozici každá společnost s profesionálně zpracovanou vizuální identitou. „Obsahuje definice jejích jednotlivých částí, např. podoby loga, výběr fontů, specifikaci barevného schématu. Součástí grafického manuálu jsou i pravidla a doporučení, jak s těmito částmi nakládat, například určení minimální vzdálenosti loga od dalších objektů a podobně.“ [24] Bez důkladně zpracovaného manuálu je téměř nemožné udržet ucelenou prezentaci projektu nebo společnosti. Význam manuálu pak roste úměrně s počtem lidí, kteří se na projektu podílí. [24] Pokud je manuál dobře zpracovaný, ulehčí a zefektivní práci všech členů týmu, jelikož při jakémkoliv problému lze v manuálu najít potřebnou sekci a v ní odpovědi na většinu otázek. Sníží se tím mimo jiné tlak na hlavní organizátory. Po skončení projektu se provede analýza a manuál se aktualizuje. Vzor grafického manuálu viz. Příloha P VII.

Realizační tým ZDW design manuál bohužel postrádá, takže je velmi komplikované udržet s každým ročníkem a změnou týmu určitý standard. Tento rok probíhá již čtvrtý ročník a zatím neexistuje ani základní manuál, ze kterého by organizátoři mohli vycházet.

#### 3.2 Vyhodnocení a kritika

Budoucímu rozvoji ZDW by pomohla důkladnější analýza jednotlivých ročníků, proto je po skončení každé události nutné, aby vzniklo vyhodnocení akce jako celku a jednotlivých složek s maximální kritičností. Například v nadnárodních korporacích jsou lidé zaměstnáváni na pozicích, kde mají za úkol konstruktivně kritizovat průběh i výsledek akce. Tito lidé jsou ohodnocováni za přínos, nikoli deklasováni. Pro přátelskou atmosféru v týmu organizátorů



je určitě pozitivní, že si navzájem chválí výsledky svého snažení, ale pro rozvoj ZDW bude přínosnější, pokud se po skončení zpracuje zmíněné vyhodnocení s návrhy řešení.

### **3.3 Strategie v rozhodovacím procesu**

Jedním z největších úskalí tohoto projektu je bezesporu rozhodovací systém v týmu. Valnou většinu pozic zastávají studenti, kteří mají srovnatelné zkušenosti, a proto vznikají diskuze o pravomocech v oblasti rozhodování. V letošním ročníku ZDW se již začínají objevovat pozice, které naznačují hierarchii schvalovacího procesu, bohužel praxe je stále taková, že o některých záležitostech rozhodují lidé odlišného profesního zaměření. Zejména u akce typu ZDW by o hlavních záležitostech týkajících se designu měl rozhodovat člověk se zkušenostmi v oboru i ve výstavnictví. V ideálním případě by se mělo jednat o kurátora, který má určitý odstup od vnitřních záležitostí fakulty.

### **3.4 Návrh nejdůležitějších bodů**

Nejdůležitější body pro efektivní vývoj dalších ročníků ZDW.

1. Vytvoření design manuálu
2. Externí kurátor celého ZDW
3. Závěrečné zprávy s kritickým pohledem na věc a návrhem řešení
4. Upřesnit pravomoc jednotlivých pozic v hierarchii ZDW

## **II. PRAKTICKÁ ČÁST**

## 4 LOKALIZACE ŘEŠENÉHO ÚZEMÍ

V této kapitole bude věnována pozornost lokacím, v nichž se odehrává jedna z hlavních částí ZDW. Jedná se o území, na kterém se každým rokem instalují výstavní moduly a tyto slouží po celý týden jako externí galerie.

### 4.1 Analýza současného stavu

Výstavní moduly firmy KOMA Modular se každoročně v největším počtu instalují na zlínském náměstí Míru, které se nachází v samotném centru města. Ve skutečnosti se však nejedná o „pravé centrum dění“. Náměstí spíše funguje jako průchozí prostor a návštěvník nemá potřebu ani důvod se zde déle zdržovat. V průběhu několika posledních let prošlo zajímavou rekonstrukcí několik míst, kde se návštěvníci tráví čas mnohem více – například Park Komenského nebo Gahurův prospekt. Velká koncentrace lidí je i v bývalém továrním areálu Svit, který postupně prochází renovací a přitahuje stále větší pozornost – více než samotné náměstí. Požadavkem organizátorů ZDW však bylo umístit většinu výstavních modulů právě na náměstí, protože v týmu převažuje myšlenka, že se zde vystřídá největší množství potenciálních návštěvníků.

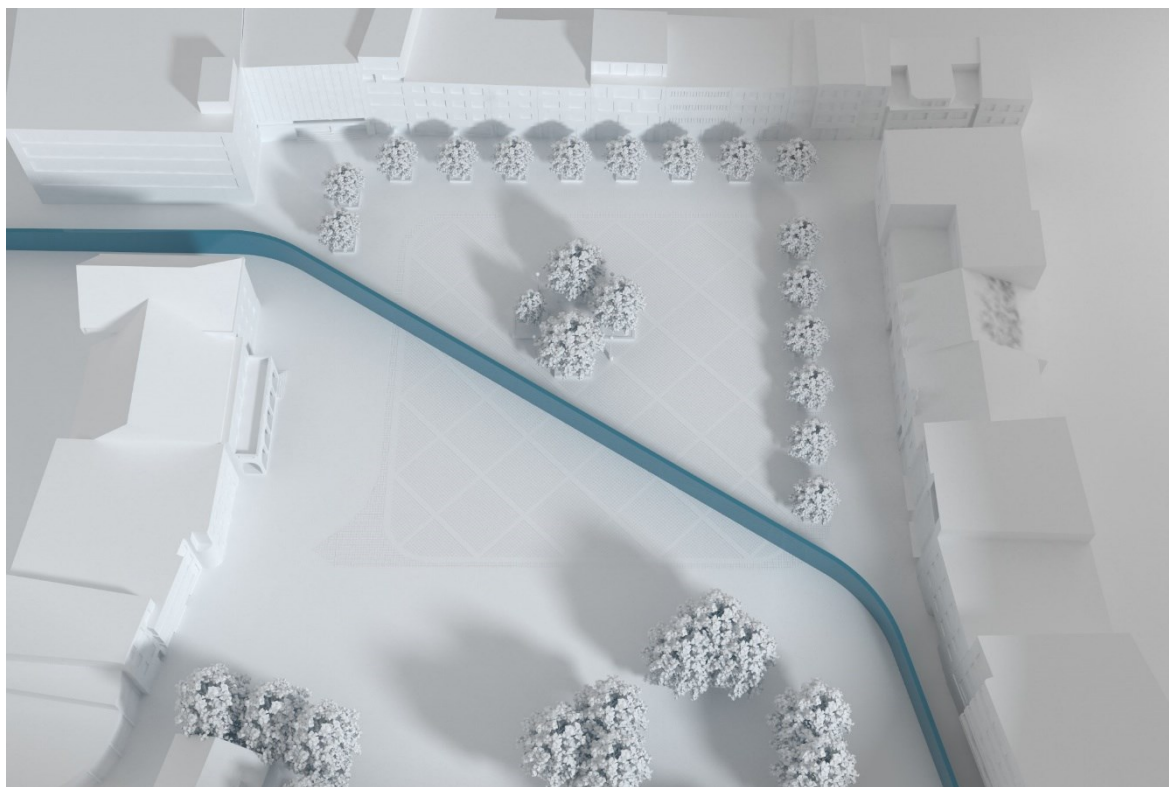

Obrázek č. 16: Linie nejhustšího pohybu návštěvníků č. 1

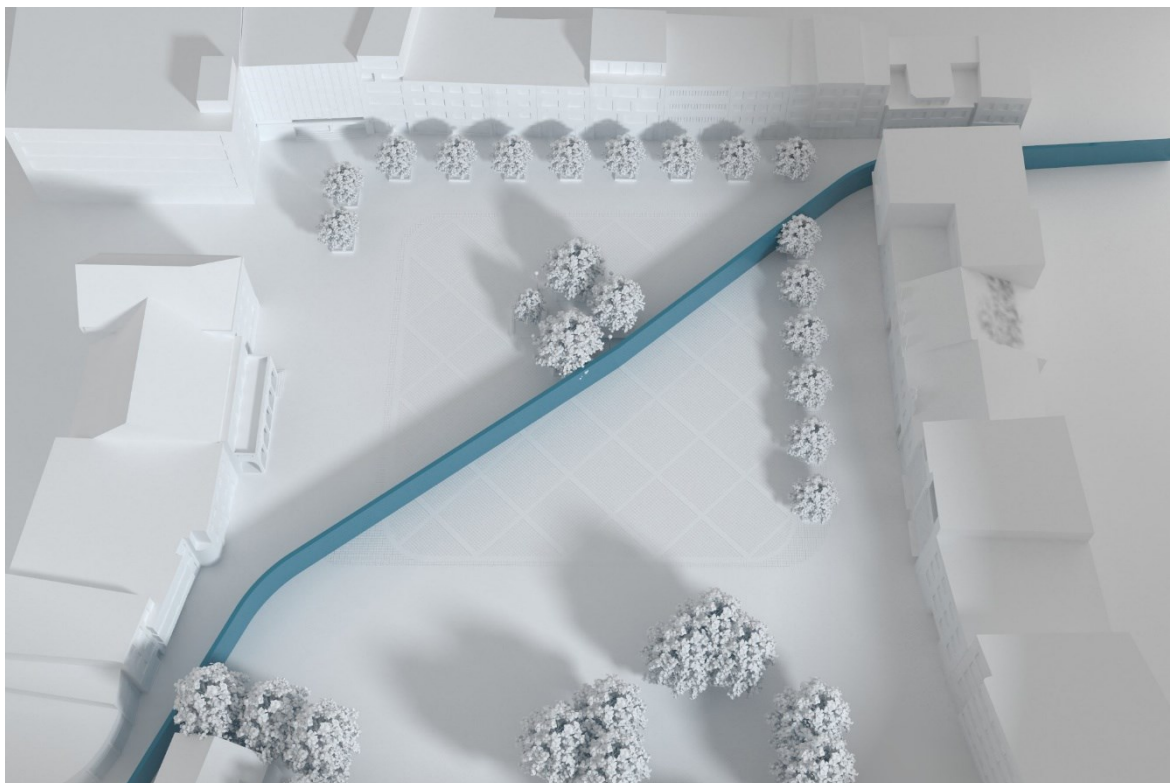

Obrázek č. 17: Linie nejhustšího pohybu návštěvníků č. 2

Náměstí křižují dvě tepny – linie nejhustšího pohybu návštěvníků – ze kterých jsem vycházel při navrhování vhodného místa pro umístění modulů na zlínském náměstí Míru.

## 4.2 Fotodokumentace

Příložená fotodokumentace ukazuje současný stav zlínského náměstí, základní linie, po kterých se lidé pohybují a místa, ze kterých jsou snímky pořízeny.

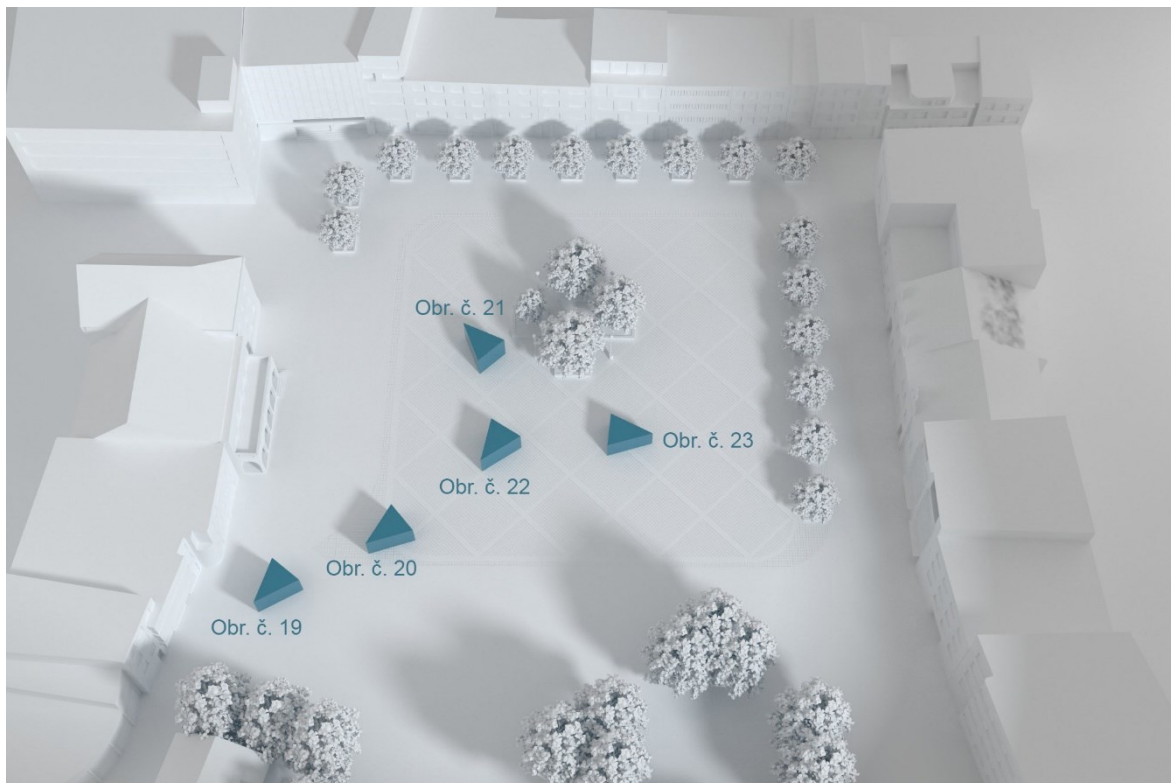

Obrázek č. 18: Místa, ze kterých je pořízena fotodokumentace



Obrázek č. 19: Náměstí Míru č. 1



Obrázek č. 20: Náměstí Míru č. 2



Obrázek č. 21: Náměstí Míru č. 3



Obrázek č. 22: Náměstí Míru č. 4



Obrázek č. 23: Náměstí Míru č. 5

### 4.3 Analýza jiných lokalit ve Zlíně

Jak bylo již zmíněno v teoretické části, ZDW v některých směrech působí více jako festival a proto by mu dle mého názoru „slušelo“ i jedno charakteristické místo, které by bylo s touto týdenní akcí spjato. Místo, kde by organizátoři nebyli tak omezováni (například požadavky ze strany Odboru městské zeleně a podobně). Tým ZDW by tak měl určitou volnost v realizaci výraznějšího návrhu a lidé by si toto místo navždy spojovali se ZDW. V poslední době se totiž CITY moduly firmy KOMA vyskytují na náměstí poměrně často v rámci různých akcí jako Zlín Film Festival nebo v nedávné době pro prezentaci společnosti CREAM Real Estate. V druhém ročníku se část ZDW odehrávala na ploše, která vznikla po zbourání několika budov v areálu Svit. Toto místo se nachází hned za budovou 14|15 Baťova Institutu, ve kterém se nachází Krajská knihovna Františka Bartoše ve Zlíně, Krajská galerie výtvarného umění ve Zlíně a Muzeum jihovýchodní Moravy ve Zlíně. Zmíněná lokace se pro ZDW jeví jako ideální, jelikož na platformě těchto dvou budov se také každoročně koná zahájení samotného ZDW.



Obrázek č. 24: Plocha vzniklá po zbourání dvou budov v areálu Svit



## 5 ZADÁNÍ A POŽADAVKY

Když jsem byl osloven, abych se podílel na ZDW 2018 v roli jednoho z organizátorů, měl jsem konkrétní požadavek mít na starosti právě práci s KOMA moduly; a současně, na vše týkající se této části projektu, budu mít rozhodovací pravomoc. Tato skutečnost mi byla přislíbena již v srpnu roku 2017, mimo jiné také proto jsem přijal možnost opět se na ZDW podílet. Tentokrát však v pozici, ze které budu schopen ovlivnit kvalitu výstavních prostor.

### 5.1 Požadavky ze strany ZDW

První požadavky ze strany manažerů ZDW nebyly nikterak obsáhlé. Nebyl zatím definován ani konkrétní počet modulů, který bude k dispozici. V návrzích se však již mělo počítat s infopointem, jakožto základnou pro organizátory, s kavárnou a designshopem. Mimo tyto tři hlavní funkce, které měly moduly zajišťovat, bylo mimo jiné důležité počítat s určitým počtem výstavních prostor. Důraz byl kladen na vytvoření kreativního a odvážného řešení, které by i pro samotné KOMA Modular bylo dostatečně zajímavé. Toto první zadání bylo stanoveno koncem září 2017 a dosud nebylo zřejmé, kolik výstavních modulů bude potřeba a kolik firem bude mít zájem vystavovat. Protože však byla firma KOMA Modular vždy generálním partnerem, předpokládalo se, že čím více modulů se použije, tím zajímavější objekt budeme moci postavit a jak KOMA, tak ZDW bude mít efektivnější reklamu. Já, jako autor prostorového řešení, jsem od projektu očekával zajímavou příležitost, která obohatí mé dosavadní zkušenosti.

### 5.2 KOMA Modular

Společnost KOMA Modular byla založena v roce 1992 a je propagátorem modulárního stavebnictví. Firma se nejvíce proslavila realizací českého pavilonu na světové výstavě EXPO 2015 v Miláně, který byl oceněn bronzovou medailí za architekturu. [25]



Obrázek č. 25: Český pavilon Expo 2015

### 5.2.1 City moduly

KOMA Modular na svých webových stránkách uvádí, že City moduly jsou unikátní především svým atypickým tvarem, který umožňuje architektonicky a umělecky atraktivní modułární sestavy. [26] Podrobné informace o modulech a jejich použití jsou uvedeny v příloze této práce s označením „P VIII“.

## 6 PROCES VÝVOJE

Následující kapitoly přiblíží vývoj navrhování; na reálném příkladu bude popsán průběh práce na jedné části ZDW. Poslední z uvedených návrhů bude realizován na letošním ZDW. Nejedná se o podobu, se kterou bych byl osobně nejvíce spokojen, ale na tomto příkladu lze demonstrovat, jak probíhají jednotlivé fáze přípravy prostorového řešení u projektu tohoto rozsahu.

Na první schůzku s firmou KOMA Modular jsem přichystal tři návrhy, jejichž záměr byl velmi podobný. Chtěl jsem upozornit na modulárnost systému vrstvením jednotlivých pater, a vytvořit tak zajímavě prostorově řešenou sestavu. V ideálním případě by pak nebylo třeba dalších výstavních prostor, ale celý ZDW by se odehrával v této modulární výstavbě na jednom místě.

### 6.1 Návrh č. 1

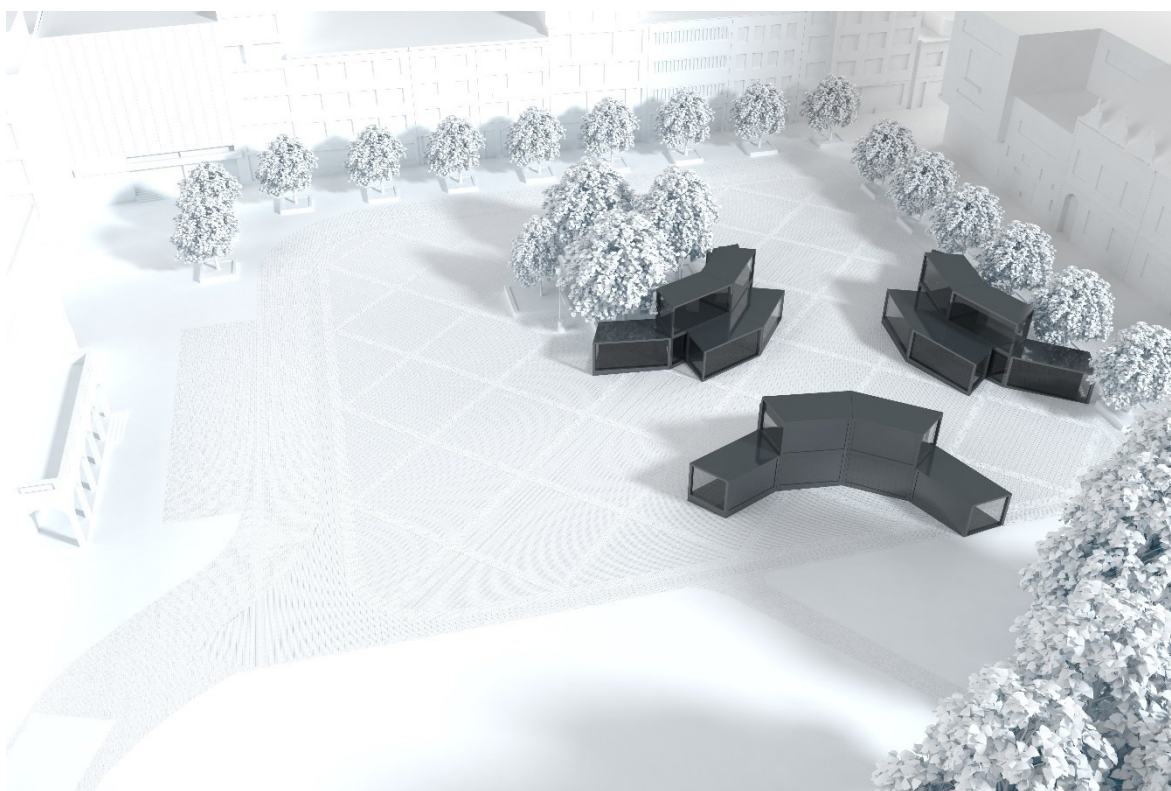

Obrázek č. 26: Návrh č. 1 – perspektiva č. 1

První návrhy, realizované zatím bez jakéhokoliv zadání již v průběhu října 2017, byly odvažné. Jejich účelem bylo zaujmout zástupce firmy KOMA Modular již na první schůzce. Ačkoli jsem požadoval alespoň základní podklady týkající se možností práce s moduly, bylo mi sděleno, že podrobnější informace budou projednány až při prvním setkání. Byl to tedy

do jisté míry „uzavřený kruh“; musel jsem navrhnout řešení, aniž bych věděl, jaké má dodavatel představy.

Nedostatek informací v začátcích práce poskytoval spíše jakousi volnost. Bylo možné navrhnout řešení, které splňovalo mé představy, jak by měl ZDW zaujmout okolí. Jediným dopředu známým zadáním bylo místo instalace modulů – náměstí Míru, potřeba zázemí pro kavárnu, infopoint a designshop a požadavek, aby sestava zaujala jak představitele KOMA Modular, tak návštěvníky ZDW.

Dle mého názoru by se měl ZDW koncentrovat na jednom místě. Návštěvníci by se tak nerozprostřeli po celém Zlíně, ale mohli se navzájem potkávat a rozmlouvat o designu se studenty, organizátory a dalšími návštěvníky. Mým záměrem bylo navrhnout prostor, jasně vymezený pro ZDW, který by zůstal zároveň prostorem veřejným. Místo, které by nikdo nepřehlédl a bylo navždy spojováno se ZDW 2018.

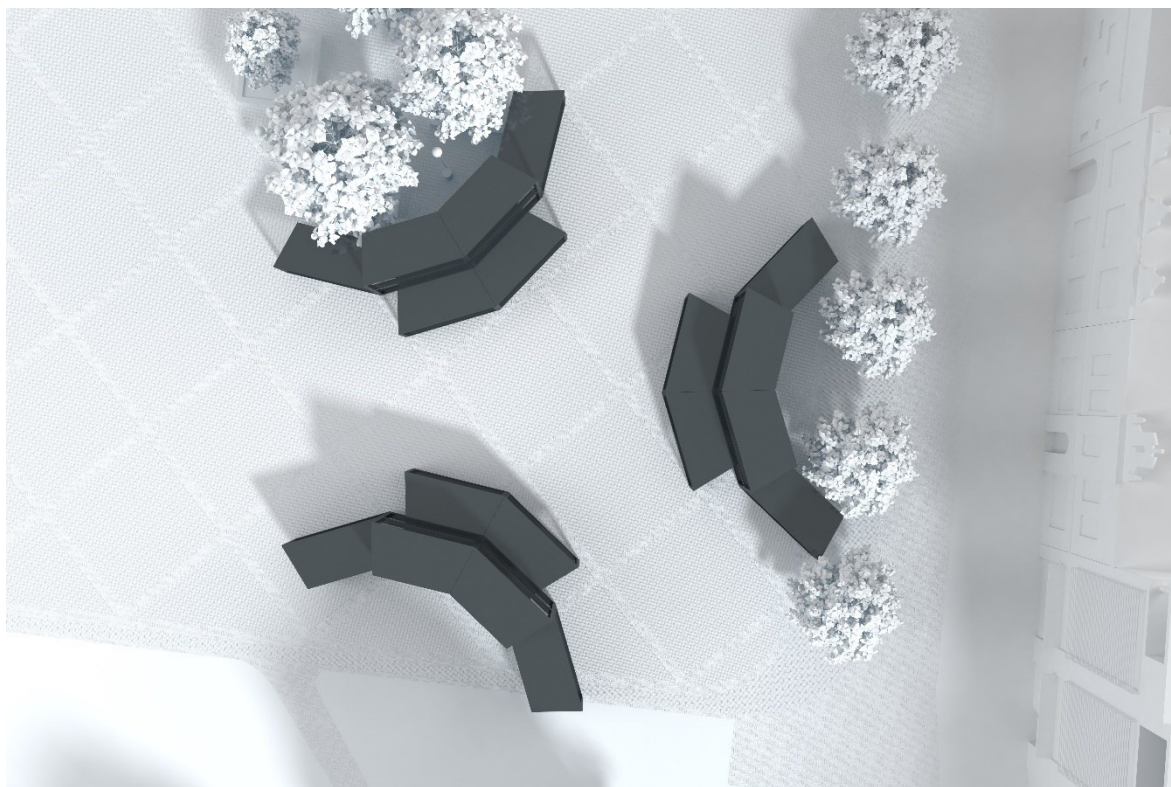

Obrázek č. 27: Návrh č. 1 – pohled shora

Navrhl jsem tedy sestavu skládající se ze tří hlavních částí. Každá z těchto částí obsahovala osm modulů – celý objekt by pak byl sestaven z 24 dílů. Při navrhování jsem vycházel z počtu, který byl k dispozici v předcházejícím roce. Rozložení těchto tří segmentů bylo navrženo tak, aby vytvořilo malé náměstí na náměstí, ale zároveň respektovalo dvě hlavní průchozí trasy vedoucí skrze náměstí Míru. Každá část měla sloužit jednotlivým účelům, které

byly na začátku definovány manažery projektu. Jedna část tedy obsahovala infopoint, druhá kavárnu a třetí designshop, pro něž byly vyčleněny vždy 4 moduly ve spodní části, další 4 moduly byly výstavní. Tato varianta poskytovala 12 volných modulů pro vystavovatele.

Popsaný návrh nezahrnuje bezpečnostní prvky, řešení schodiště do patra apod., šlo spíše o prezentaci možného využití modulů jak manažerům projektu, tak zástupcům firmy KOMA Modular.



Obrázek č. 28: Návrh č. 1 – perspektiva č. 2

### 6.1.1 Připomínky k návrhu č. 1

Hned první návrh měl u hlavních manažerů velký úspěch a byl záměr tuto variantu prezentovat jako finální. Organizátoři už v této fázi požadovali řešení schodiště se zábradlím do patra, ale dle mého názoru bylo zbytečné řešit tyto technické detaily ještě před první schůzkou s firmou KOMA.

## 6.2 Návrh č. 2

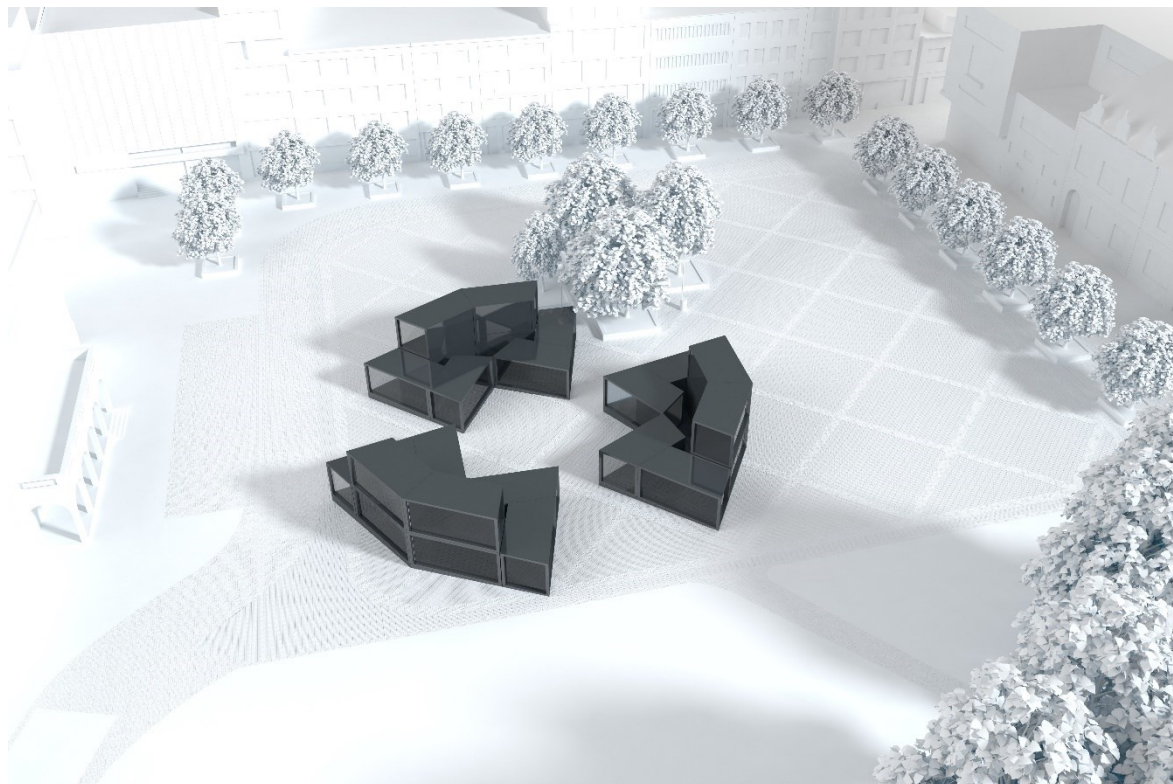

Obrázek č. 29: Návrh č. 2 – perspektiva č. 1

Druhý návrh stále zachovával princip tří hlavních segmentů a každý opět obsahoval 8 modulů. Každý jednotlivý segment pak poskytl zázemí pro kavárnu, infopoint nebo designshop. Také v tomto případě vzniklo uprostřed sestavy centrální místo, kde se měl návštěvník cítit jako v srdci ZDW. Největší změnou oproti prvnímu návrhu bylo to, že tyto segmenty byly pohledové ze všech stran a umožňovaly průhled skrz celý prostor.



Obrázek č. 30: Návrh č. 2 – pohled shora

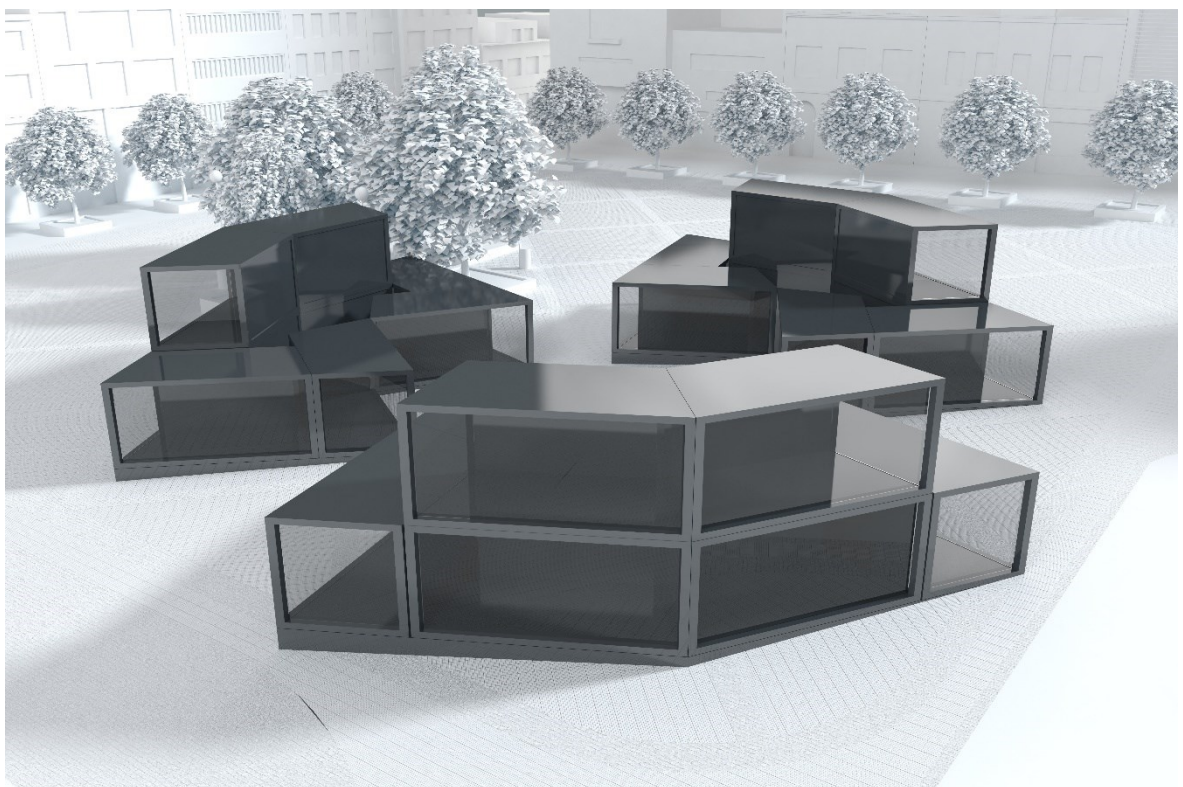

Obrázek č. 31: Návrh č. 2 – perspektiva č. 2

### 6.3 Návrh č. 3

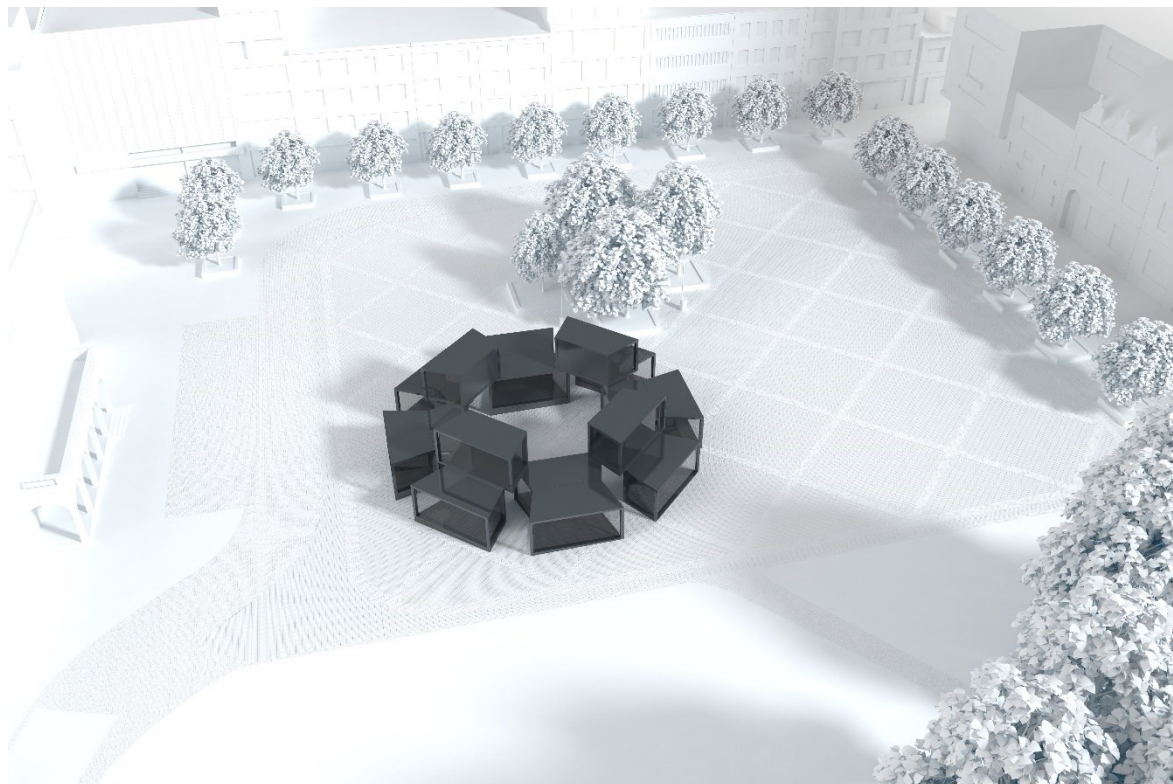

Obrázek č. 32: Návrh č. 3 – perspektiva č. 1

Z pohledu manažerů byl tento návrh z tří předložených nejvíce kontroverzní. Dle mého názoru však patřil k těm zajímavějším ze všech variant, které v průběhu roku vznikly. Opět jsem chtěl vytvořit „veřejně soukromý“ prostor, který by návštěvník rád prozkoumával; přece jen tématem tohoto ročníku je „Hra“. Vznikla tak centrální stavba, do jejíhož nitra vedly úzké nepřímé průchody, takže by nebylo ihned nevidět dovnitř. Záměr byl vzbudit v lidech určitou zvědavost. Uvnitř by se návštěvník cítil jako v oáze ZDW. Moduly směřující ven by obsahovaly výstavy, ale vnitřní prostor by patřil výhradně studentským projektům. Měly zde být instalovány obrazovky, na kterých by se promítaly zajímavosti o UTB, jednotlivých ateliérech apod. Měl to být takový mozek, centrum všeho dění. Jakmile by návštěvník vešel dovnitř, ihned by na obrazovkách spatřil, jaké akce probíhají v různých částech Zlína a na co se může těšit, sestřihy z jednotlivých dnů atd.



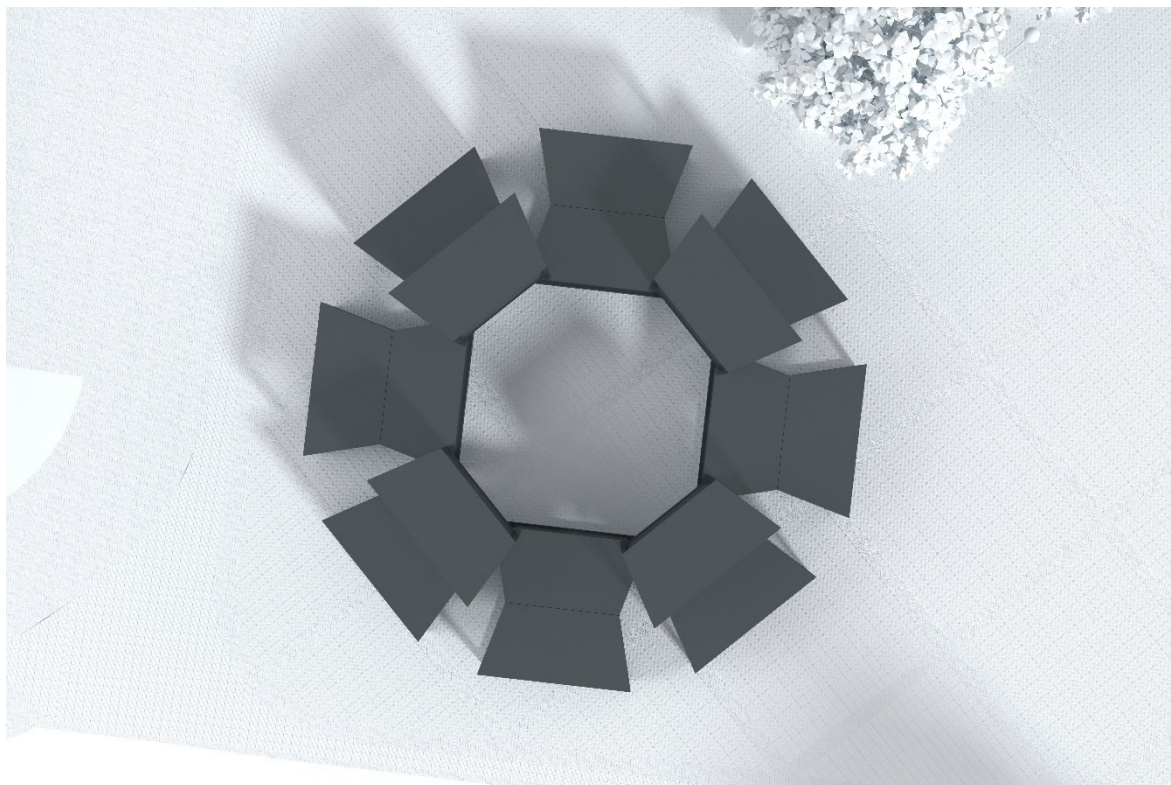

Obrázek č. 33: Návrh č. 3 – pohled shora



Obrázek č. 34: Návrh č. 3 – perspektiva č. 2

### 6.3.1 Připomínky k návrhům č. 1–3

Manažeři ZDW tyto návrhy prezentovali zástupcům firmy KOMA Modular a představili záměr vytvořit zcela odlišnou sestavu od všech předchozích z minulých ročníků. Cílem bylo navrhnout scénu, která bude navržena „na míru“ ZDW a bude natolik zajímavá, že utkví návštěvníkům v paměti. Mohla by se tak zrodit tradice, že se každým rokem navrhne nová unikátní modulární stavba, která by se mohla stát zajímavou prezentací i pro samotného sponzora, firmu KOMA Modular. Preferovaným řešením manažerů ZDW byl návrh č. 1.

Ačkoli na počátku zástupci firmy KOMA Modular očekávali originální a zajímavé řešení (nebyla předem stanovena žádná omezení), první prezentace návrhů vše změnila. Zpětná vazba nebyla pozitivní, údajně jsme myšlenku špatně uchopili a v žádném případě nelze stavět moduly na sebe, jelikož na to nejsou konstrukčně uzpůsobeny.

## 6.4 Návrh č. 4



Obrázek č. 35: Návrh č. 4 – perspektiva č. 1

Po první schůzce jsem tedy dostal upřesňující informace k zadání. V žádném případě není možné stavět moduly na sebe, což je dle mého názoru velká škoda a celý systém se stává mnohem méně variabilním. Obdržel jsem také seznam modulů a jejich variant, které jsou momentálně k dispozici. Pokud bychom chtěli použít modul s jinými stěnami, bylo by nutné

jej upravit. Ani jeden modul však nebyl ve variantě, která by nám vyhovovala. Podrobný seznam modulů je uveden v příloze P IX.

Ze seznamu vyplývá, že jsou k dispozici také moduly v bílém provedení. Rozhodl jsem se tedy tyto bílé varianty zakomponovat do upravené sestavy. Barva jednotlivých modulů tak měla ještě více odlišit, které části jsou výstavní a které slouží dalším potřebám. V bílých tedy byla umístěna kavárna, infopoint a designshop a šedé byly určeny jednotlivým expozicím. Infopoint se v tomto návrhu skládal ze čtyř modulů z důvodu vytvoření zázemí pro konání přednášek a workshopů.

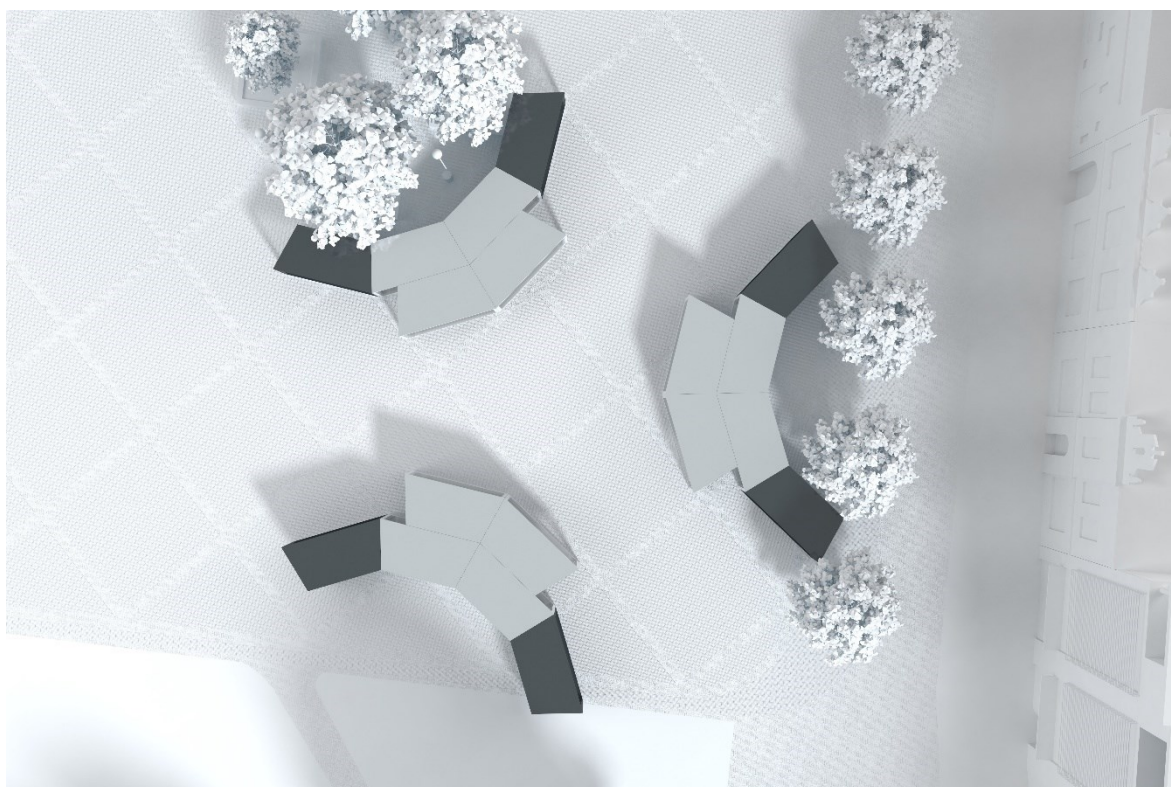

Obrázek č. 36: Návrh č. 4 – pohled shora



Obrázek č. 37: Návrh č. 4 – perspektiva č. 2

#### 6.4.1 Připomínky k návrhu č. 4

Návrh č. 4 se jevil jako ideální řešení, splňoval všechny požadavky ze strany manažerů ZDW a respektoval také konstrukční omezení stanovené KOMA Modular. Bylo by nutné vyměnit některé stěny jednotlivých modulů, ale vzhledem k variabilitě systému by to neměl být problém. Bohužel, v průběhu listopadu si organizátoři uvědomili, že provozovat v modulech kavárnu je velmi komplikované. Musel by se řešit přívod pitné vody, odvádění vody znečištěné a podobně. Bylo tedy rozhodnuto, že s kavárnou se dále nepočítá a tuto skutečnost je třeba zohlednit i v návrhu.

## 6.5 Návrh č. 5

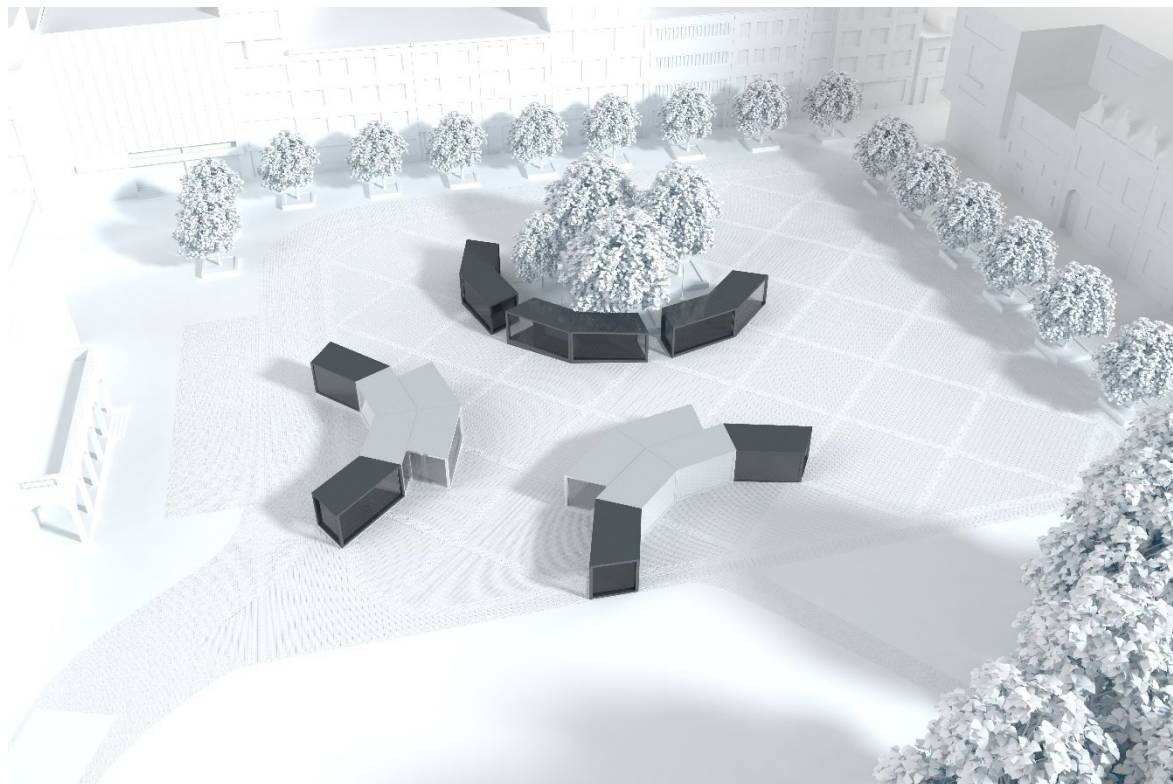

Obrázek č. 38: Návrh č. 5 – perspektiva č. 1

Pátý návrh vychází z předchozího uspořádání. Nechtěl jsem opustit myšlenku o vytvoření centrálního místa ZDW, proto jsem předchozí návrh pouze upravil. Zrušil jsem jednu část z bílých modulů, která měla sloužit jako kavárna, a nahradil ji šedými výstavními moduly, z nichž jsem vytvořil dvojice, které byly navrženy i pro ulici Soudní. Vzhledem ke skutečnosti, že loni bylo použito 24 modulů, mi bylo přislíbeno, že v návrzích mohu počítat se stejným počtem a podle potřeby i s větším. Tento návrh tak obsahoval celkem 16 výstavních ploch, které by dle mého názoru poskytly dostatek prostoru pro většinu programu ZDW.

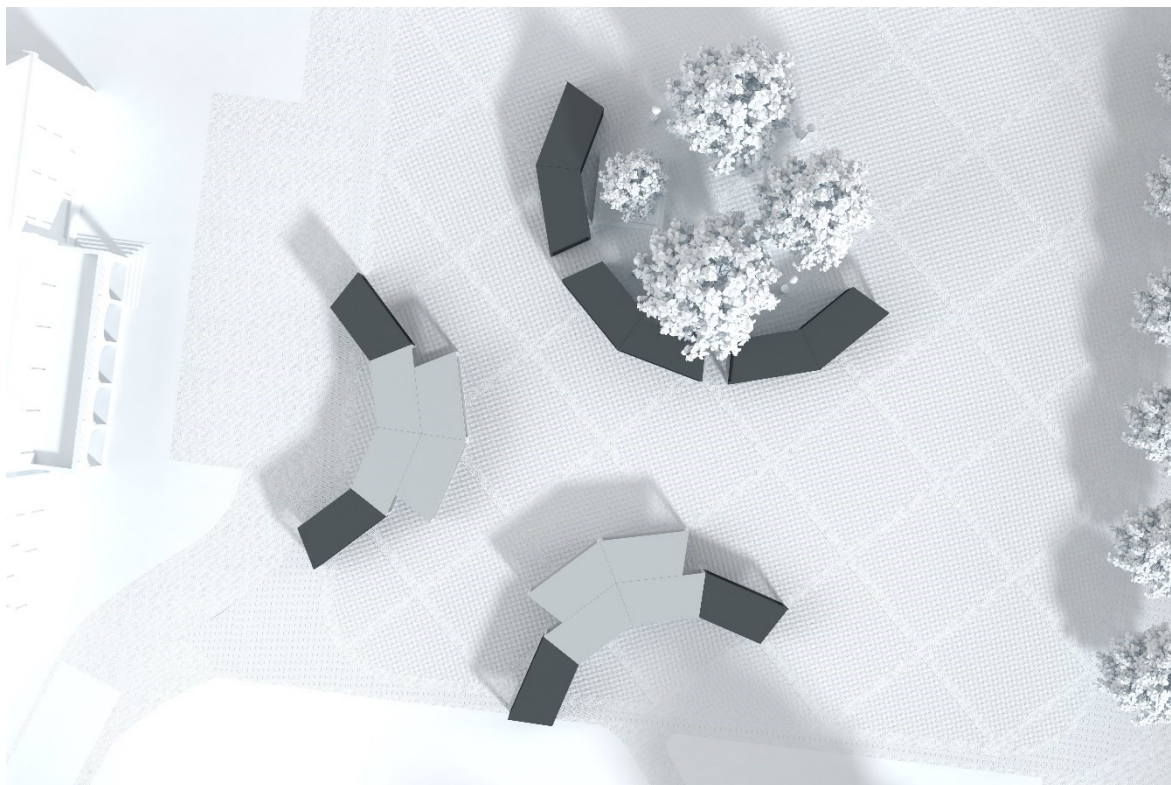

Obrázek č. 39: Návrh č. 5 – pohled shora

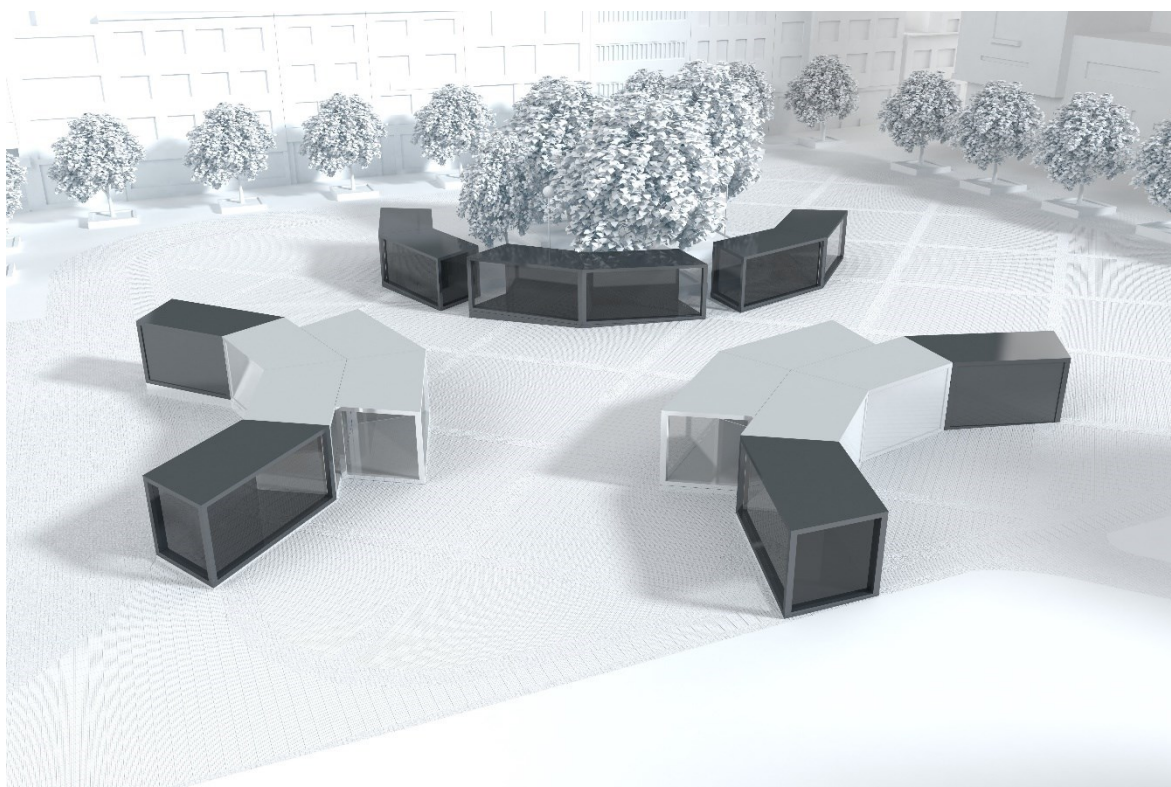

Obrázek č. 40: Návrh č. 5 – perspektiva č. 2

### 6.5.1 Připomínky k návrhu č. 5

Návrh byl opět zaslán na schválení do firmy KOMA Modular. Počátkem prosince však přišla nečekaná odpověď, která výrazně zasáhla do plánů organizátorů ZDW. V předchozích letech byla společnost KOMA Modular generálním partnerem projektu a moduly byly zapůjčovány jako sponzorský dar, ovšem v roce 2018 nastaly určité změny a na navrženou sestavu přišlo kompletní ocenění, které bylo vysoce nad rámec rozpočtu ZDW. Bylo tedy nutné návrh razantně změnit, a především co nejšetrněji pracovat s úpravami jednotlivých modulů. Z původních požadavků, navrhnout něco jedinečného a unikátního, se tedy stal požadavek jediný, navrhnout něco opravdu levného.

### 6.6 Návrh č. 6

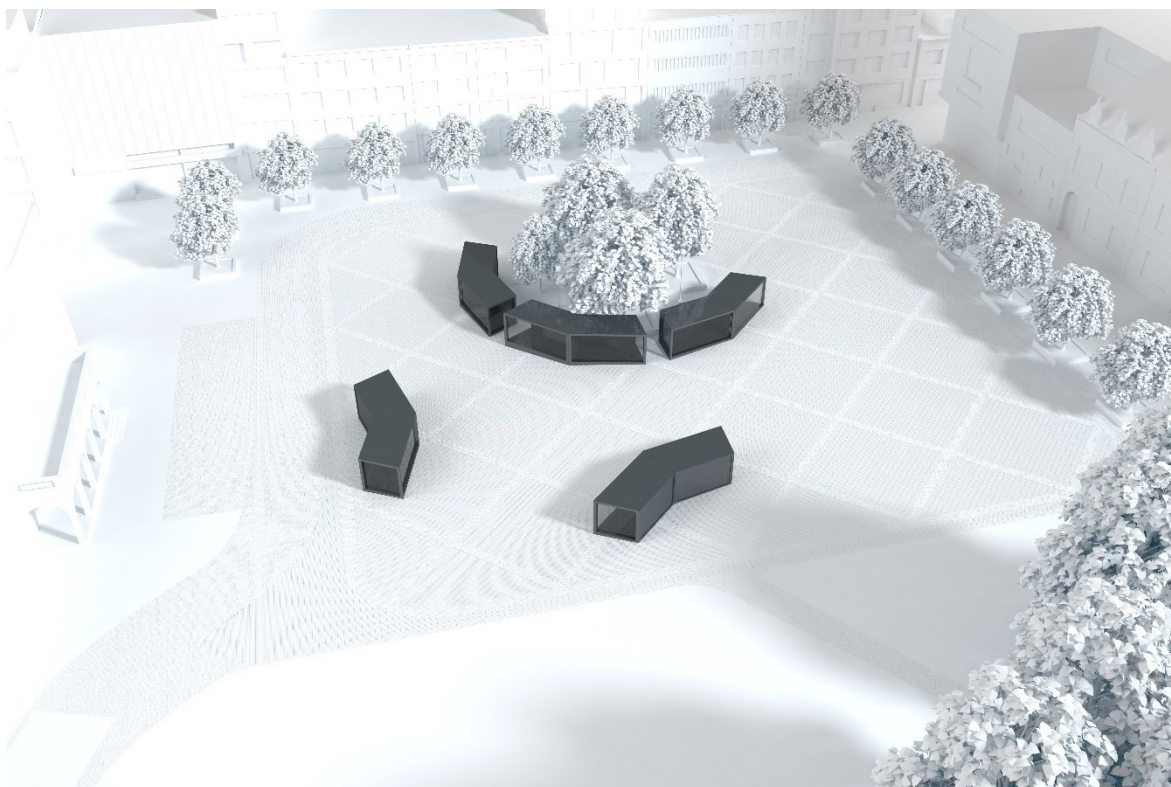

Obrázek č. 41: Návrh č. 6 – perspektiva č. 1

Návrh č. 6 vznikl do jisté míry kuriózním způsobem. Nejspíše vzhledem k ceně, jakou by pátý návrh stál, došlo k dalším změnám v zadání. Zrušil se designshop, který měl být umístěn v rámci stavby, a infopoint se měl zmenšit na jeden modul. Tyto změny proběhly v lednu 2018. Původní myšlenka, spočívající ve vytvoření centra celého ZDW z KOMA modulů, se rozplynula. Nové řešení se muselo omezit pouze na šedé moduly, a především na snížení

jejich počtu. Padly i návrhy na využití mobilních skleníků namísto dosud preferovaných KOMA modulů.

Tato situace velmi výrazně ovlivnila veškeré přípravy ZDW a podepsala se na také na psychickém rozpoložení vedoucích členů týmu. Nejvíce tuto komplikaci vnímaly samozřejmě manažerky projektu. S těmi nejlepšími úmysly podpořit mne a pomoci v této nelehké situaci, se samy pokusily navrhnout možné řešení – tím je návrh č. 6. Tato varianta se však bohužel neshoduje s mou představou centrální stavby, čímž ztrácí původní záměr vytvořit „soukromě veřejné“ místo pro setkávání lidí.

Osobně si velmi vážím takové snahy, v reálném prostředí by však tato situace nikdy nenastala. V praxi by se problém řešil vždy v rámci jednotlivých pracovních skupin a manažer projektu by jen strategicky rozděloval úkoly, tzn. například marketingový tým by se snažil najít další sponzory, aby mohl být původní záměr realizován v co největší míře, tým designérů by pracoval na pozměnění návrhu tak, aby byla původní myšlenka sice zachována, ale snížily se náklady na realizaci atd.

Bohužel, značná část problémů v organizaci ZDW se řeší ústupky z nároků a kvality, místo aby se věnovalo větší úsilí získávání více financí.

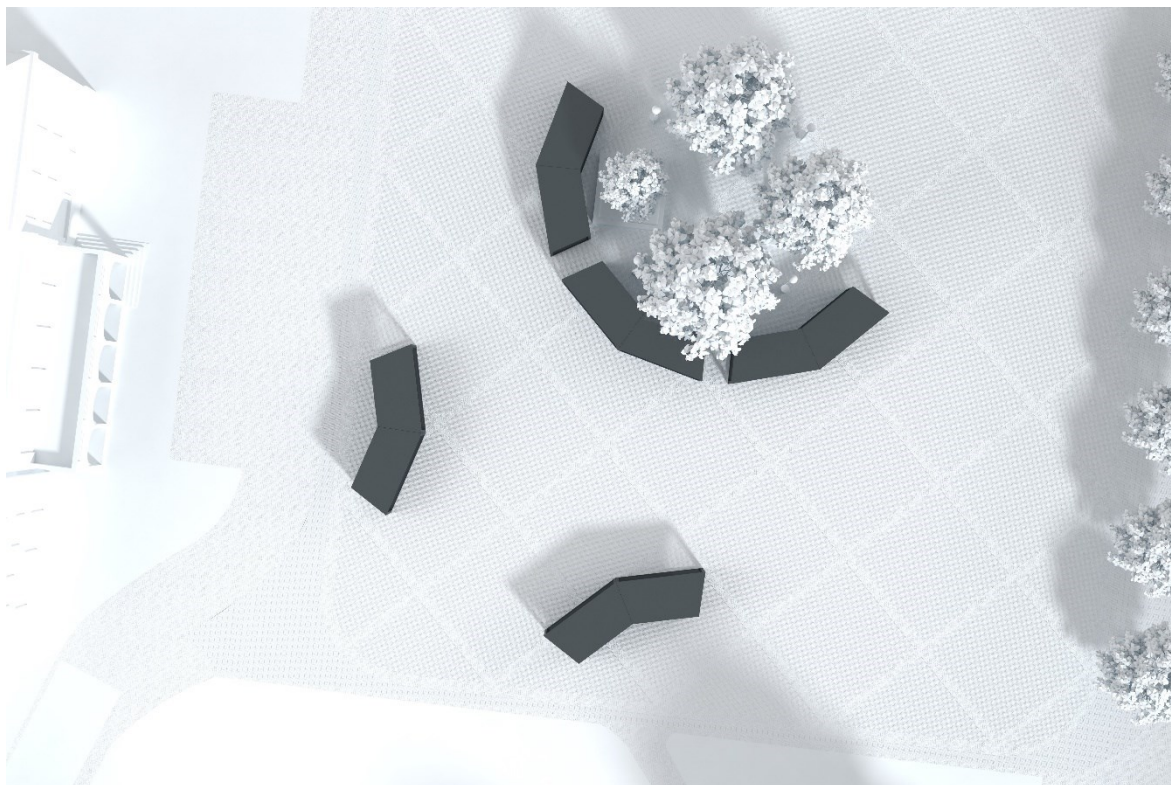

Obrázek č. 42: Návrh č. 6 – pohled shora



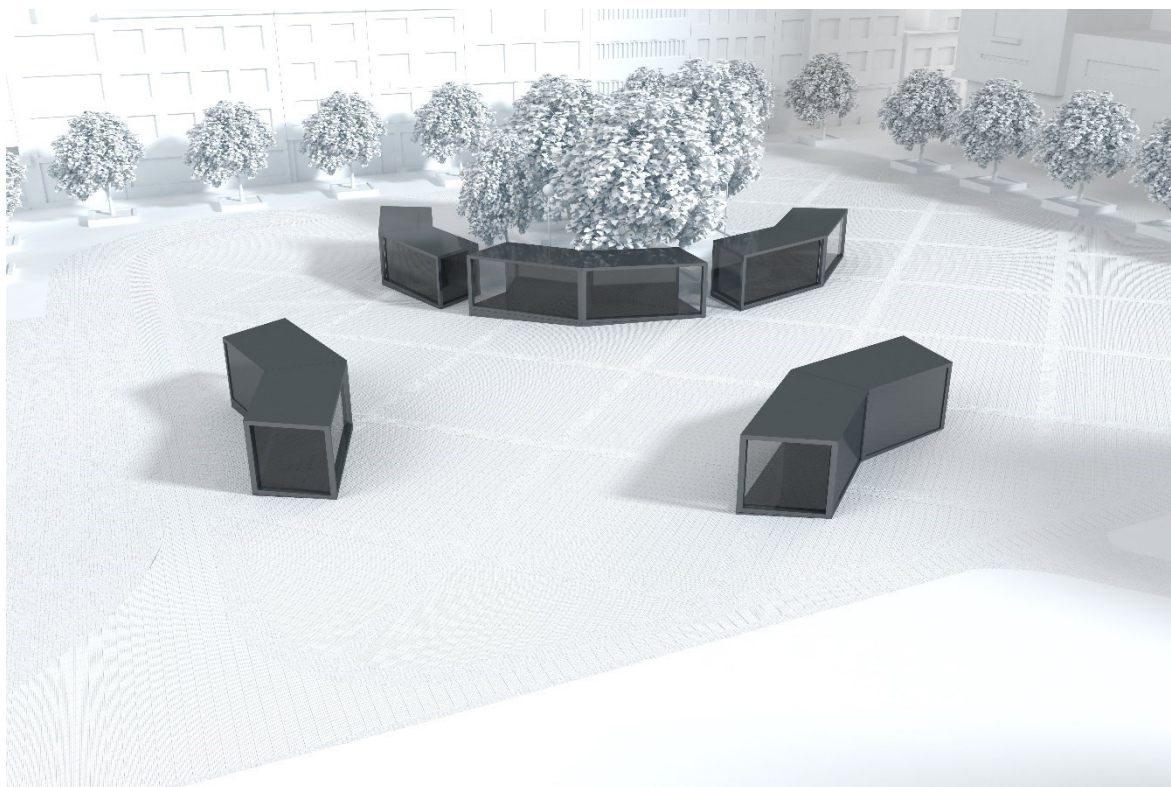

Obrázek č. 43: Návrh č. 6 – perspektiva č. 2

## 6.7 Návrh č. 7

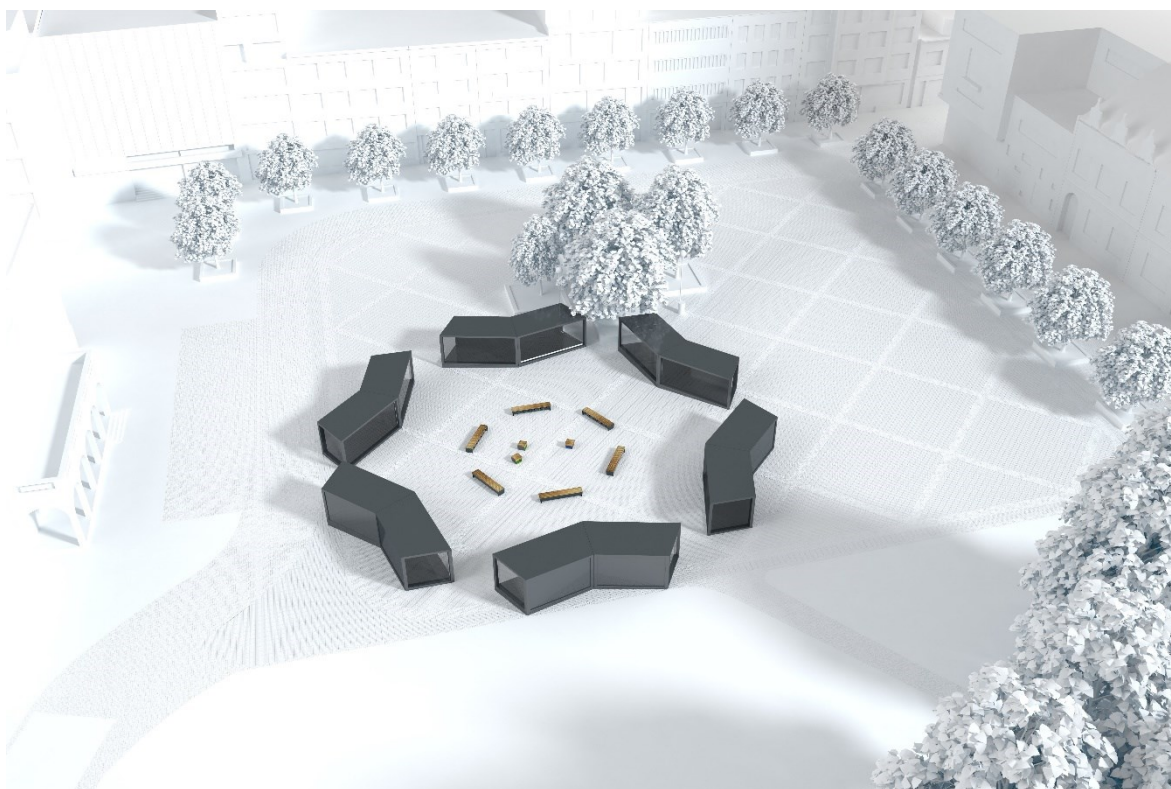

Obrázek č. 44: Návrh č. 7 – perspektiva č. 1

Po neustálém snižování počtu modulů v předchozích variantách jsem se rozhodl celý návrh pozměnit. Odpoutal jsem se od myšlenky zachovat hlavní průchozí trasy na náměstí a vytvořil jsem z modulů širší centralizovanou sestavu, která má být srdcem celého ZDW. Návštěvník se zde má cítit doslova „obklopen designem“, měl by mít možnost uniknout od veškerého okolního ruchu; zároveň má tato kompozice vzbuzovat zvědavost a touhu kolemjdoucích, aby se přišli podívat dovnitř. Tuto zvědavost by měly podpořit polepy na zadních stranách modulů, které naznačí, co se uvnitř odehrává.

Do středu kruhu jsem strategicky umístil lavičky, místo k odpočinku, které by uvnitř „stavby“ udržely větší množství lidí. Jakmile by si návštěvníci měli možnost sednout a zdržet se delší dobu, mohli by intenzivněji vnímat atmosféru ZDW, rozmlouvat o expozicích, které by je obklopovaly apod.



Obrázek č. 45: Návrh č. 7 – pohled shora



Obrázek č. 46: Návrh č. 7 – perspektiva č. 2

### 6.7.1 Přípomínky k návrhu č. 7

Sedmý návrh byl tedy finální a začátkem února 2018 bylo jisté, že se bude realizovat tato centrální varianta. Poté začali organizátoři ZDW oslovovat potenciální vystavovatele. Zájem bohužel neprojevalo tolik firem a studií jako v minulých letech, takže se nenašlo využití pro všech 12 modulů a proběhla další redukce na konečných 11.

## 6.8 Návrh č. 8

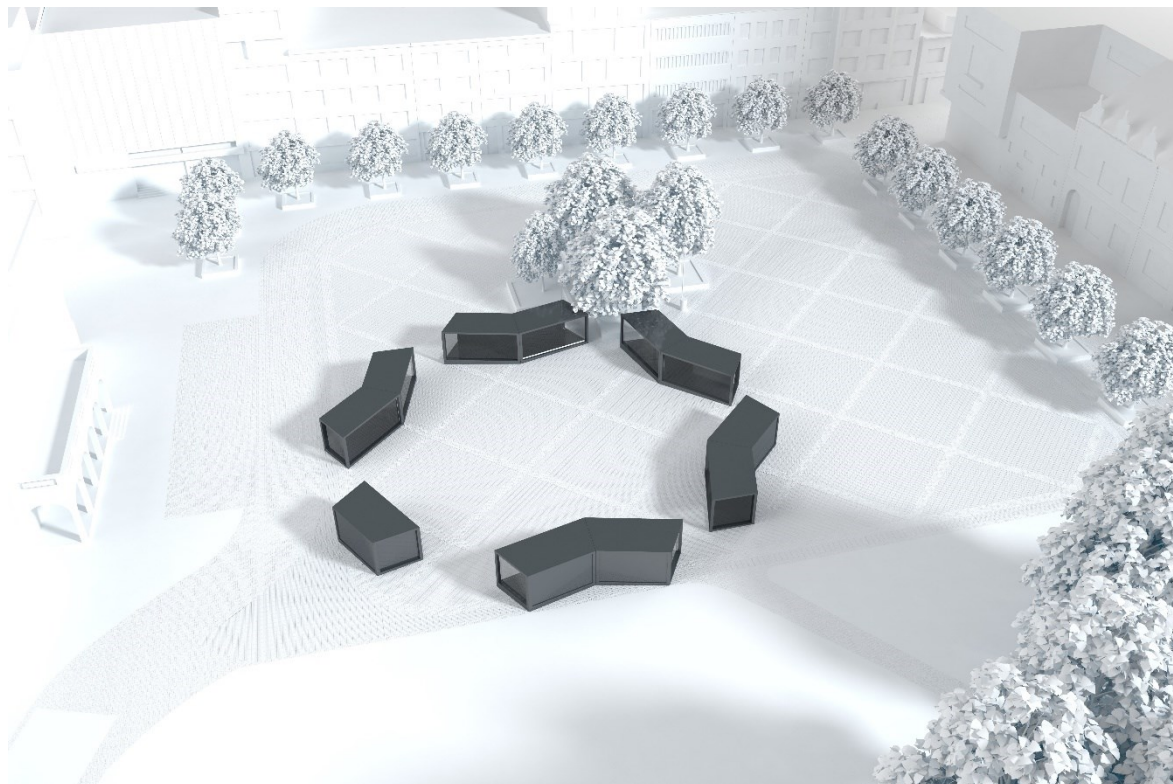

Obrázek č. 47: Návrh č. 8 – perspektiva č. 1

Poslední návrh tedy obsahuje zmíněných 11 modulů, což je oproti původně plánovaným 24 značný rozdíl. Kruhové uspořádání zůstává a do samostatného modulu, který vznikl odstraněním nadbytečného segmentu, jsem umístil infopoint. V této poslední variantě, která je výsledkem postupných změn v zadání a jejich upřesňování, již není bohužel patrná modulárnost systému, což je samozřejmě jeho největší hodnota.

KOMA Modular je spojena se vznikem ZDW, výstavy v modulech byly jednou z nejzajímavějších věcí, která odlišovala ZDW od jiných podobných akcí. Je proto škoda, že nemohl být modulární systém prezentován originálněji.

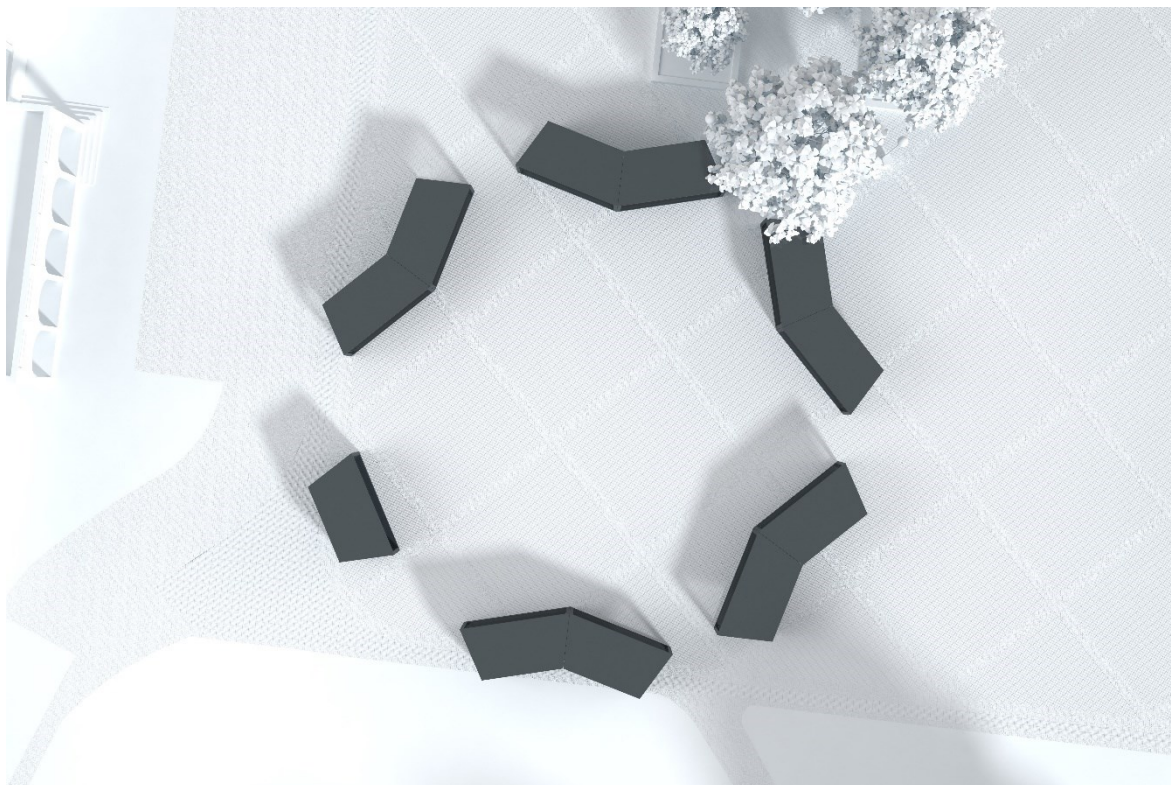

Obrázek č. 48: Návrh č. 8 – pohled shora

Organizátoři mimo jiné rozjednali spolupráci se společností mmcité, aby se jejich mobiliář mohl objevit na náměstí uprostřed sestavy modulů. Byl jsem ujištěn, že se obě strany dohodly a mohu spoléhat na dodání laviček od této firmy. V návaznosti na „sezení“ mezi moduly jsem byl požádán, abych zpracoval i návrh expozice mmcité před Městským divadlem Zlín, kde se bude konat Konference design & marketing.

Ovšem 26. dubna jsem od manažerů ZDW obdržel zprávu ohledně expozice mmcité, a tudíž, že společnost mobiliář zapůjčí pouze pro expozici před divadlem. Tato skutečnost velmi zasáhla do celkového dojmu z instalace modulů. Dle mého názoru je nevyužitím potenciálu vystavit mobiliář pouze jeden den před divadlem, které je stranou od zbývajících dnů ZDW, místo toho, aby byl po celý týden prezentován v samotném centru města i ZDW.

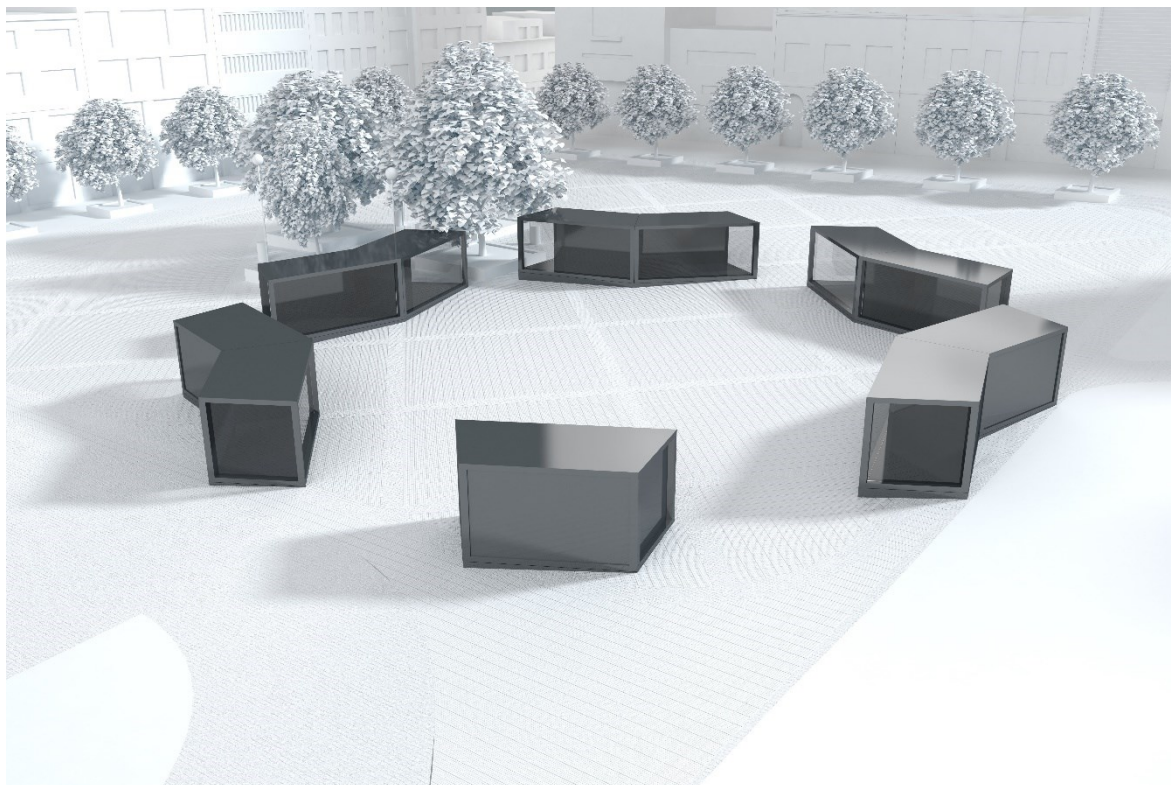

Obrázek č. 49: Návrh č. 8 – perspektiva č. 2

## ZÁVĚR

Velmi si cením příležitosti zpracovat téma ZDW, konkrétně části týkající se zaměření, konceptu a výstavních možností, jako svou bakalářskou práci. V rámci konzultací s vedoucím práce jsme dospěli k názoru, že nejpřínosnější by mohlo být pojmout teoretickou část práce spíše jako analýzu jednotlivých ročníků, s přihlédnutím k osobním zkušenostem zúčastněných členů realizačního týmu, a poukázat tak na okolnosti komplikující hladký průběh příprav akce.

Skutečnost, že jsem se na tomto projektu podílel v různých funkcích již několikrát, mi pomohla vidět souvislosti v daleko širším měřítku. Na téma ZDW bylo zpracováno už několik závěrečných prací, ale většina z nich byla zaměřena na marketing. Žádná nebyla věnována například problematice výstavnictví apod.

Pro mne, jakožto zástupce „art sekce“, bylo velice přínosné po celý rok komunikovat a snažit se hlouběji pochopit problematiku příprav z hlediska marketingu. Proto si myslím, že ZDW nutně potřebuje hlavního art direktora, od kterého se naopak budou moci učit i studenti z marketingové sekce, což umožní všem stranám reálnější náhled do skutečné praxe.

Byl bych velice rád, kdybych se mohl každoročně vracet do Zlína na ZDW a být hrdý na to, že jsem stál u zrodu a dopomohl k jasnějšímu směřování tohoto projektu. Za každým ukončeným ročníkem je spousta hodin úsilí velkého množství lidí a byla by velká škoda, kdyby toto úsilí bylo zbytečné. V průběhu čtyř ročníků prošlo realizačním týmem nespočet lidí a každým rokem se přišlo na mnoho „zádrhelů“, bohužel kvůli absenci manuálu tyto komplikace nemohly být v uceleném celku předány budoucím realizátorům, tudíž se z nich nemohl nikdo poučit a neměl možnost se jim vyhnout.

Pokud hodnotím praktickou část, jsem velice rád, že se podařilo prosadit alespoň malou změnu v podobě odlišného přístupu k práci s výstavními moduly oproti předchozím ročníkům a mnoha členům týmu jsem mohl ukázat, že design nespočívá jen práci s produkty, ale velice záleží také na tom, kde a jak se tyto produkty prezentují. Aby se návštěvník přišel podívat na expozici, je potřeba ho nejprve „přilákat“ blíž, čehož jde docílit právě řešením prostoru, ve kterém se výstavy konají. Na tomto projektu jsem zatím v největší míře pocítil, jak důležité je v začátcích navrhnout projekt na 200 %, aby na konci bylo alespoň 50 % realizováno. Věřím, že účast na realizaci ZDW mne dostatečně připravila pro práci na dalších podobných událostech.

Jsem si také plně vědom skutečnosti, že toto téma je velice obsáhlé a složité a v rámci bakalářské práce nebyl prostor pro podrobnější analýzu všech aspektů týkajících se organizace projektu tohoto rozsahu; doufám však, že mé poznatky podnítky vznik podrobného manuálu a alespoň částečně pomohou dalším organizátorům vyvarovat se co nejvíce chyb a celý projekt s již tak velkým potenciálem se bude postupně zlepšovat.



## SEZNAM POUŽITÉ LITERATURY

- [1] KOBLIŽKOVÁ, Martina a LORENCOVÁ, Andrea. *Zlin Design Week: Den první*. In: <https://medium.com> [online]. 26. 4. 2016 [cit. 10. 3. 2018]. Dostupné z: <https://medium.com/zlin-design-week/zlin-design-week-den-prvn%C3%AD-3d7d527b0b04>
- [2] Autor neznámý. *Týden designu ve Zlíně podruhé*. In: <https://medium.com> [online]. 11. 12. 2015 [cit. 10. 3. 2018]. Dostupné z: <https://medium.com/zlin-design-week/t%C3%BDden-designu-ve-zl%C3%ADn%C4%9B-podruh%C3%A9-70548352b04f>
- [3] DAŇKOVÁ, Markéta. *Dotazník pro účely bakalářské práce na téma Zlin Design Week*, In: Příloha P VI.
- [4] BAČOVÁ, Adéla. *Dotazník pro účely bakalářské práce na téma Zlin Design Week*. In: Příloha P I.
- [5] ADAMÍKOVÁ, Anežka. *Co nabídne Zlín? Festivalovou atmosféru, slavná jména, sdílení zkušeností*. In: <http://www.czechdesign.cz> [online]. 20. 4. 2017 [cit. 10. 3. 2018]. Dostupné z: <http://www.czechdesign.cz/temata-a-rubriky/co-nabidne-zlin-festivalovou-atmosferu-slavna-jmena-sdileni-zkusenosti>
- [6] PROCHÁZKA, Jiří. *Jak připravit super event? Poradila Klára Honzíková ze Sociabakers, pořadatekla Engage*. In: <https://tyinternety.cz> [online]. 12. 7. 2016 [cit. 10. 3. 2018]. Dostupné z: <https://tyinternety.cz/reportaze-z-akci/jak-pripravit-super-event-poradila-klara-honzikova-ze-sociabakers-poradatelka-engage/>
- [7] DAŇKOVÁ, Markéta. *Začal Zlin Design Week, nabídne i akce pro veřejnost*. In: <https://www.lidovky.cz> [online]. 21. 4. 2015 [cit. 27. 3. 2018]. Dostupné z: [https://www.lidovky.cz/ve-zline-zacal-zlin-design-week-nabidne-i-akce-pro-ve-rejnost-p4o-/design.aspx?c=A150420\\_130146\\_In-bydleni\\_toh](https://www.lidovky.cz/ve-zline-zacal-zlin-design-week-nabidne-i-akce-pro-ve-rejnost-p4o-/design.aspx?c=A150420_130146_In-bydleni_toh)
- [8] Skupina autorů: *Dotazník pro účely bakalářské práce na téma Zlin Design Week*. In: Příloha P I–P V.
- [9] Autor neznámý. *Zlin Design Week už má za sebou tříletou historii. Jak to u nás v průběhu let vypadalo*. In: <https://www.zlindesignweek.com> [online]. [cit. 27. 3. 2018]. Dostupné z: <https://www.zlindesignweek.com/minule-rocniky>

- [10] NOHEJLOVÁ, Lucie. *ZLIN DESIGN WEEK*. In: <http://www.czechdesign.cz> [online]. 6. 3. 2015 [cit. 28. 3. 2018]. Dostupné z: <http://www.czechdesign.cz/kalendar-akci/zlin-design-week>
- [11] Autor neznámý. *Zlin Design Week*. In: <https://www.facebook.com> [online]. 15. 3. 2015 [cit. 28. 3. 2018]. Dostupné z: [https://www.facebook.com/pg/zlindesignweek/posts/?ref=page\\_internal](https://www.facebook.com/pg/zlindesignweek/posts/?ref=page_internal)
- [12] Autor neznámý. *ZLIN DESIGN WEEK – sestřih z celého týdne*. In: <https://www.youtube.com> [online]. 3. 5. 2015 [cit. 28. 3. 2018]. Dostupné z: [https://www.youtube.com/watch?v=SpEP\\_ccGpGs](https://www.youtube.com/watch?v=SpEP_ccGpGs)
- [13] NOHEJLOVÁ, Lucie. *ZLIN DESIGN WEEK 2016*. In: <http://www.czechdesign.cz> [online]. 8. 2. 2016 [cit. 28. 3. 2018]. Dostupné z: <http://www.czechdesign.cz/kalendar-akci/zlin-design-week-2016>
- [14] Autor neznámý. *ZLIN DESIGN WEEK 2016*. In: <https://www.youtube.com> [online]. 17. 4. 2016 [cit. 28. 3. 2018]. Dostupné z: <https://www.youtube.com/watch?v=1HJw5x13qLo>
- [15] Autor neznámý. *Zlin Design Week 2016 – sestřih*. In: <https://www.youtube.com> [online]. 12. 5. 2016 [cit. 28. 3. 2018]. Dostupné z: [https://www.youtube.com/watch?v=xlQKuP\\_RgI4](https://www.youtube.com/watch?v=xlQKuP_RgI4)
- [16] ADAMÍKOVÁ, Anežka. *Zlin design week 2017*. In: <http://www.czechdesign.cz> [online]. 20. 2. 2017 [cit. 31. 3. 2018]. Dostupné z: <http://www.czechdesign.cz/kalendar-akci/zlin-design-week-2017>
- [17] KŘÍŽKOVÁ, Hana. *Výstavy v rámci Zlin Design Weeku 2017*. In: <http://www.czechdesign.cz> [online]. 19. 4. 2017 [cit. 31. 3. 2018]. Dostupné z: <http://www.czechdesign.cz/kalendar-akci/vystavy-v-ramci-zlin-design-weeku-2017>
- [18] Autor neznámý. *City moduly na ZDW 2017*. In: <https://www.koma-modular.cz> [online]. [cit. 31. 3. 2018]. Dostupné z: <https://www.koma-modular.cz/reference/city-moduly-na-zdw-2017>
- [19] Autor neznámý. *Zlin Design Week 2017 – sestřih týdne*. In: <https://www.youtube.com> [online]. 24. 5. 2017 [cit. 31. 3. 2018]. Dostupné z: [https://www.youtube.com/watch?time\\_continue=145&v=3VSDubWFsiM](https://www.youtube.com/watch?time_continue=145&v=3VSDubWFsiM)

- [20] KONČNÁ, Tereza. *Dotazník pro účely bakalářské práce na téma Zlin Design Week*, In: Příloha P II.
- [21] Autor neznámý. *What is Milan Design Week?*. In: <https://www.vogue.com.au> [online]. 5. 4. 2018 [cit. 6. 4. 2018]. Dostupné z: <https://www.vogue.com.au/vogue-living/milan-report/what-is-milan-design-week/news-story/83c4f13145e33a109ce87ba48cf1a8cd?>
- [22] Autor neznámý. *Bratislava Design Week – Medzinárodný festival súčasného dizajnu*. In: <http://www.bratislavadesignweek.sk> [online]. [cit. 6. 4. 2018]. Dostupné z: <http://www.bratislavadesignweek.sk/o-nas/>
- [23] Autor neznámý. *O přehlídce*. In: <https://www.designblok.cz> [online]. [cit. 6. 4. 2018]. Dostupné z: <https://www.designblok.cz/cz/archiv/o-prehlidce>
- [24] Autor neznámý. *Grafický manuál*. In: <http://www.adaptic.cz> [online]. [cit. 6. 4. 2018]. Dostupné z: <http://www.adaptic.cz/znalosti/slovnicek/graficky-manual>
- [25] Autor neznámý. *Profil firmy*. In: <https://www.koma-modular.cz> [online]. [cit. 8. 4. 2018]. Dostupné z: <https://www.koma-modular.cz/o-firme/profil-firmy>
- [26] Autor neznámý. *CITY moduly*. In: <https://www.koma-modular.cz> [online]. [cit. 8. 4. 2018]. Dostupné z: <https://www.koma-modular.cz/produkty-sluzby/vyrobkove-rady/city-moduly>

## SEZNAM POUŽITÝCH SYMBOLŮ A ZKRATEK

FMK Fakulta multimediálních komunikací

UTB Univerzita Tomáše Bati ve Zlíně

ZDW Zlin Design Week

## SEZNAM OBRÁZKŮ

- Obr. č. 1** Logo ZDW na náměstí Míru ve Zlíně. In: <https://www.detepe.sk> [online]. [www.detepe.sk](https://www.detepe.sk). [cit. 1. 5. 2018]. Dostupné z: <https://detepe.sk/wp-content/uploads/2018/01/ZDW.jpg>
- Obr. č. 2** Aktuální hierarchie vedoucích pozic  
Zdroj: vlastní
- Obr. č. 3** Navržená úprava hierarchie vedoucích pozic  
Zdroj: vlastní
- Obr. č. 4** Expozice Tescoma na ZDW 2017  
Zdroj: vlastní
- Obr. č. 5** Expozice Fatra na ZDW 2017. In: <http://www.folie-pvc.cz> [online]. [www.folie-pvc.cz](http://www.folie-pvc.cz). [cit. 1. 5. 2018]. Dostupné z: <http://www.folie-pvc.cz/wp-content/uploads/2017/04/zlin-design-week.jpg>
- Obr. č. 6** Informace z oficiálního webu o ZDW 2015. In: <https://www.zlindesignweek.com> [online]. [www.zlindesignweek.com](http://www.zlindesignweek.com). [cit. 1. 5. 2018]. Dostupné z: <https://www.zlindesignweek.com/minule-rocniky>
- Obr. č. 7** City moduly na ZDW 2015. In: <https://www.koma-modular.cz> [online]. [www.koma-modular.cz](http://www.koma-modular.cz). [cit. 1. 5. 2018]. Dostupné z: <https://www.koma-modular.cz/zpravodaj/novinky/2015/city-moduly-na-zlin-design-week>
- Obr. č. 8** Informace z oficiálního webu o ZDW 2016. In: <https://www.zlindesignweek.com> [online]. [www.zlindesignweek.com](http://www.zlindesignweek.com). [cit. 1. 5. 2018]. Dostupné z: <https://www.zlindesignweek.com/minule-rocniky>
- Obr. č. 9** City moduly na ZDW 2016. In: <https://www.koma-rent.cz> [online]. [www.koma-rent.cz](http://www.koma-rent.cz). [cit. 1. 5. 2018]. Dostupné z: <https://www.koma-rent.cz/en/fotogalerie/zlin-design-week-2016>
- Obr. č. 10** Informace z oficiálního webu o ZDW 2017. In: <https://www.zlindesignweek.com> [online]. [www.zlindesignweek.com](http://www.zlindesignweek.com). [cit. 1. 5. 2018]. Dostupné z: <https://www.zlindesignweek.com/minule-rocniky>

- Obr. č. 11** City moduly na ZDW 2017 č. 1. In: <https://www.koma-modular.cz> [online]. [www.koma-modular.cz](https://www.koma-modular.cz). [cit. 1. 5. 2018]. Dostupné z: [https://www.koma-modular.cz/sites/default/files/styles/zadny/public/soubory/fotogalerie/reference/city-moduly/zlinsky-design-week-2017/zdw-7\\_0.jpg?itok=4PB-vYhk](https://www.koma-modular.cz/sites/default/files/styles/zadny/public/soubory/fotogalerie/reference/city-moduly/zlinsky-design-week-2017/zdw-7_0.jpg?itok=4PB-vYhk)
- Obr. č. 12** City moduly na ZDW 2017 č. 2. In: <https://www.koma-modular.cz> [online]. [www.koma-modular.cz](https://www.koma-modular.cz). [cit. 1. 5. 2018]. Dostupné z: [https://www.koma-modular.cz/sites/default/files/styles/zadny/public/soubory/fotogalerie/reference/city-moduly/zlinsky-design-week-2017/zdw-4\\_0.jpg?itok=Knu8M8B3](https://www.koma-modular.cz/sites/default/files/styles/zadny/public/soubory/fotogalerie/reference/city-moduly/zlinsky-design-week-2017/zdw-4_0.jpg?itok=Knu8M8B3)
- Obr. č. 13** Jeden z výstavních prostorů Ventura Lambrate. In: <http://raumschau.ch> [online]. [www.raumschau.ch](http://raumschau.ch). [cit. 1. 5. 2018]. Dostupné z: <http://raumschau.ch/rs/?p=36752>
- Obr. č. 14** Módní přehlídka na Bratislava Design Week. In: <https://www.flickr.com> [online]. [www.flickr.com](https://www.flickr.com). [cit. 1. 5. 2018]. Dostupné z: <https://www.flickr.com/photos/127885097@N07/38965313712/in/album-72157688285777112/>
- Obr. č. 15** Informace o smazaném článku na oficiálním webu ZDW. In: <https://www.zlindesignweek.com> [online]. [www.zlindesignweek.com](https://www.zlindesignweek.com). [cit. 1. 5. 2018]. Dostupné z: <https://www.zlindesignweek.com/week/eventy/omezeni>
- Obr. č. 16** Linie nejhustšího pohybu návštěvníků č. 1  
Zdroj: vlastní
- Obr. č. 17** Linie nejhustšího pohybu návštěvníků č. 2  
Zdroj: vlastní
- Obr. č. 18** Místa, ze kterých je pořízena fotodokumentace  
Zdroj: vlastní
- Obr. č. 19** Náměstí Míru č. 1  
Zdroj: vlastní
- Obr. č. 20** Náměstí Míru č. 2  
Zdroj: vlastní

- Obr. č. 21** Náměstí Míru č. 3  
Zdroj: vlastní
- Obr. č. 22** Náměstí Míru č. 4  
Zdroj: vlastní
- Obr. č. 23** Náměstí Míru č. 5  
Zdroj: vlastní
- Obr. č. 24** Plocha vzniklá po zbourání dvou budov v areálu Svit. In: <http://st.rmix.cz> [online]. [www.st.rmix.cz](http://st.rmix.cz). [cit. 1. 5. 2018]. Dostupné z: [http://st.rmix.cz/i/66669204/6976147/nab\\_375243684.jpg](http://st.rmix.cz/i/66669204/6976147/nab_375243684.jpg)
- Obr. č. 25** Český pavilon Expo 2015. In: <https://archiweb.cz> [online]. [www.archiweb.cz](https://archiweb.cz). [cit. 1. 5. 2018]. Dostupné z: [https://archiweb.cz/cache/images/news/gallery/picture\\_18574\\_1.jpg-1600x1200.jpg?algorithm=1&mtime=1448061429](https://archiweb.cz/cache/images/news/gallery/picture_18574_1.jpg-1600x1200.jpg?algorithm=1&mtime=1448061429)
- Obr. č. 26** Návrh č. 1 – perspektiva č. 1  
Zdroj: vlastní
- Obr. č. 27** Návrh č. 1 – pohled shora  
Zdroj: vlastní
- Obr. č. 28** Návrh č. 1 – perspektiva č. 2  
Zdroj: vlastní
- Obr. č. 29** Návrh č. 2 – perspektiva č. 1  
Zdroj: vlastní
- Obr. č. 30** Návrh č. 2 – pohled shora  
Zdroj: vlastní
- Obr. č. 31** Návrh č. 2 – perspektiva č. 2  
Zdroj: vlastní
- Obr. č. 32** Návrh č. 3 – perspektiva č. 1  
Zdroj: vlastní
- Obr. č. 33** Návrh č. 3 – pohled shora  
Zdroj: vlastní

- Obr. č. 34** Návrh č. 3 – perspektiva č. 2  
Zdroj: vlastní
- Obr. č. 35** Návrh č. 4 – perspektiva č. 1  
Zdroj: vlastní
- Obr. č. 36** Návrh č. 4 – pohled shora  
Zdroj: vlastní
- Obr. č. 37** Návrh č. 4 – perspektiva č. 2  
Zdroj: vlastní
- Obr. č. 38** Návrh č. 5 – perspektiva č. 1  
Zdroj: vlastní
- Obr. č. 39** Návrh č. 5 – pohled shora  
Zdroj: vlastní
- Obr. č. 40** Návrh č. 5 – perspektiva č. 2  
Zdroj: vlastní
- Obr. č. 41** Návrh č. 6 – perspektiva č. 1  
Zdroj: vlastní
- Obr. č. 42** Návrh č. 6 – pohled shora  
Zdroj: vlastní
- Obr. č. 43** Návrh č. 6 – perspektiva č. 2  
Zdroj: vlastní
- Obr. č. 44** Návrh č. 7 – perspektiva č. 1  
Zdroj: vlastní
- Obr. č. 45** Návrh č. 7 – pohled shora  
Zdroj: vlastní
- Obr. č. 46** Návrh č. 7 – perspektiva č. 2  
Zdroj: vlastní
- Obr. č. 47** Návrh č. 8 – perspektiva č. 1  
Zdroj: vlastní



**Obr. č. 48** Návrh č. 8 – pohled shora  
Zdroj: vlastní

**Obr. č. 49** Návrh č. 8 – perspektiva č. 2  
Zdroj: vlastní

## SEZNAM PŘÍLOH

**Příloha P I:** dotazník – Adéla Bačová

**Příloha P II:** dotazník – Tereza Konečná

**Příloha P III:** dotazník – Lucie Bindíková

**Příloha P IV:** dotazník – Mateusz Słowakiewicz

**Příloha P V:** dotazník – Paweł Ratajczyk

**Příloha P VI:** dotazník – Markéta Daňková

**Příloha P VII:** vzor obsahu grafického manuálu

**Příloha P VIII:** technický list – CITY moduly

**Příloha P IX:** seznam modulů, které jsou k dispozici

**Příloha P X:** obrazová a výkresová dokumentace formátu A3

**Příloha P XI:** CD obsahující práci v digitální podobě a veškerou dokumentaci

# PŘÍLOHA P I: DOTAZNÍK – ADÉLA BAČOVÁ

[ ZLIN DESIGN WEEK ]

## Dotazník pro účely bakalářské práce na téma Zlin Design Week

Dotazovaná: Adéla Bačová

Pozice: hlavní manažer ZDW 2015 - 2016

Tázající se: Lukáš Jakóbek

- 1) Jaké bylo Vaše očekávání na počátku Vašeho působení na Zlin Design Weeku?
- 2) Proč právě název „Zlin Design Week“, byly i jiné úvahy?
- 3) Jaký je koncept ZDW?
- 4) Jaká je cílová skupina ZDW?
- 5) V čem podle Vás spočívá výjimečnost ZDW?
- 6) Má podle Vás ZDW nějaké „nedostatky“?
- 7) Jaké je podle Vás další směřování ZDW?

Děkuji Vám za Váš čas.

1) Chtěli jsme ve Zlíně probudit a zakořenit jiný způsob kultury, který tam do té doby nebyl. Kultura vycházející z historie Zlína, ve kterém vznikl český design.

2) Název Zlin Design Week byl zvolen z důvodu jasného popisu a obsahu projektu. Jelikož ve světě už bylo design weeků několik (v ČR tehdy ne). Vzhledem k místu kde je pořádán, měl ulehčit způsob propagace projektu v rámci celé ČR i zahraničí, tak aby bylo případným návštěvníkům, ale také partnerům jasně zřejmé o jaký typ akce se jedná. Pro partnery je taková akce mnohem čitelnější, než jakýkoliv nekonkrétní název. Zlín v názvu pomáhá propagaci města a jasně určuje místo konání.

Ano, byly i jiné úvahy. Uvažovalo se o změně názvu, ale nakonec zůstal tento. Pamatuji si ale už jen...Design Days, Design Hill, Týden designu

3) Naším cílem bylo prezentovat Zlín jako město designu, jelikož ve Zlíně český design vznikl a jeho tradice zde působí dodnes. Využít potenciál města Zlína, jakožto designové základny- nejen studentská základna, ale i designové firmy, designéři a architekti zde působící. Důležité bylo také Zlín kulturně pozvednout, edukovat a bavit veřejnost v oblasti designu. Vytvořit pravidelnou akci, na kterou by se těšili lidé zajímající se o tuto oblast.

4) Každá část projektu měla rozdílné cílové skupiny. Konference pro odborníky a studenty z oblasti designu. Soutěž Talent designu pro studenty a začínající designéry. Design v ulicích, jak už napovídá název měl nalákat také veřejnost města Zlína.

5) Síla může být ve studentech, kteří projekt pořádají, jelikož mohou mít neotřelé nápady a dodávají projektu nekonvenční atmosféru, která dává jasně najevo, že u tohoto projektu nejde o byznys, tak jak je tomu u jiných designových akcí v ČR.

Výhodou může být také město Zlín, která má specifickou atmosféru, architekturu, zeleň...

6) Studenti mohou být pro tento projekt také nevýhodou, jelikož se každý rok mění realizační tým, takže není udržen kontinuální růst projektu. Tím může kolísat jeho obsahová i produkční kvalita. Nevýhodou může být také nezkušenost studentů, kteří nejsou schopni objektivně zhodnotit náplň a směřování projektu.

Nedostatkem je částečně i město Zlín, to z toho důvodu, že je mnohem těžší zde nalákat návštěvníky, vystavovatele i partnery, než například do Prahy, kde je návštěvnost u podobných akcí automaticky vyšší, což je dáno lokalitou a počtem obyvatel.

7) Dle mého názoru by mělo dojít k vyselektování nejdůležitějších akcí ZDW a na ty se soustředit. Nesnažit se napodobovat ostatní akce podobného typu, kterým nelze konkurovat ale najít si něco svého, originálního a tím se profilovat. Osobě bych pokračovala ve vystavování v modulech, jelikož to nejvíce láká veřejnost a činí projekt zajímavým. Pak by se zaměřila na výstavy jednotlivých vysokoškolských ateliérů a studentů napříč ČR i zahraničí, tak jak tomu bylo ve 2. ročníku. A tuto část bych propracovala a maximalizovala. Taková srovnávací studentská platforma v okolí nikde totiž není. Něco ve stylu Ventury Lambrate v Miláně.

# PŘÍLOHA P II: DOTAZNÍK – TEREZA KONEČNÁ

[ ZLIN DESIGN WEEK ]

## Dotazník pro účely bakalářské práce na téma Zlin Design Week

Dotazovaná: Tereza Konečná

Pozice: hlavní manažer ZDW 2017

Tázající se: Lukáš Jakóbek

- 1) Jaké bylo Vaše očekávání na počátku Vašeho působení na Zlin Design Weeku?

Vytvořit další ročník úspěšného projektu který bude zábavný nejen pro návštěvníky ale také pro všechny lidi kteří budou jeho součástí, především pro tým, protože to je podle mě nejdůležitější. Ve chvíli když na něčem někdo pracuje s radostí a baví ho to odráží se to do ze všech stran. Hned první den konání ZDW jsem pocítila že to všechno dávalo smysl.

- 2) Jaký je koncept ZDW?

Koncept spočívá také v tom, informovat širokou veřejnost o tom co to vůbec design je a přiblížit jim tento obor, představit přední české designové firmy, dát možnost start upovým studiím nebo ukázat práce studentů. Propojit Zlín a proměnit ho na týden v město plné designu, vzdělání, zajímavostí, kulturních akcí, a v neposlední řadě také zábavy. Účelem ZDW je z velké části spojit studenty s designery, firmami, márkétákami. Ať už jsou to členové týmu nebo návštěvníci. Získat mnoho zkušeností a kontaktů.

- 3) Jaká je cílová skupina ZDW?

Většina podobných designových akcí má jako hlavní cílovku lidi zajímaví se o design, fashion, umění apod.. Ukázat nové trendy a obohatit člověka o novinky v těchto oborech. V případě Zlin Design Weeku to cítím jinak. Cílovka není daná, ZDW se snaží přilákat všechny. Pro designery je ZDW něco jako odpočinek v klidném městě plném různorodých akcí v programu, ve Zlíně se cítí jako na dovolené a užívají si klid maloměsta, naopak pro místní obyvatele je program tak rozmanitý že si na své přijde každý včetně dětí.

- 4) V čem podle Vás spočívá výjimečnost ZDW?

Výjimečnost vidím ve více věcech. První je určitě to, že tento projekt připravují studenti. Minimálně v Evropě je to jediný Design Week který takto funguje. Za další výjimečnost považuji určitě rozmanitost a pestrý program. Konference, Mezinárodní soutěž designu, výstavy, knio, workshopy, přednášky, módní přehlídky, program pro děti, společenské večery, pártyšky a mnoho dalších je určitě velké plus.

- 5) Má podle Vás ZDW nějaké „nedostatky“?

Nedostatek je určitě čas a každoročně se obměňující tým lidí pracujících na projektu. U většiny podobných akcí ještě než propukne zahájení se už dávno plánuje další ročník, vytváří se koncept, vymýšlí téma, oslovují řečníci na konferenci atd. V tomto případě je to velmi nereálné. Dokud projekt bude nastavený stejným způsobem a bude se každý rok obměňovat celý tým včetně všech manažerských pozic, bude to těžké. Na druhou stranu jsou to obrovské zkušenosti pro studenty jak takové věci budou fungovat v reálném životě. A tímto způsobem si to může vyzkoušet každý kdo má velké odhodlání a chuť na ZDW pracovat. Po ukončení akce probíhá dlouhá čtyřměsíční pomlka, která potom realizačnímu týmu hodně chybí.

6) Jaké je podle Vás další směřování ZDW?

Určitě, myslím že by bylo hezké v budoucnu docílit toho aby se více propojila komunita lidí působících v okolí Zlína a nejen tam. Myslím že spojením místních firem a významných lidí by mohly v rámci ZDW vzniknout velké věci. Vše v tuhle chvíli záleží na manažerech jak ZDW uchopí a co s ním budou chtít dělat do budoucna. Přece jen věřím tomu že když na tom projektu pracují studenti plní štávy že ji přidají i tomuto projektu. Přála bych si aby ZDW tu štávu neztratilo a bylo zábavné tak, aby se lidé každým rokem vraceli s očekáváním že jim další ročník zase něco nového dá a zažijí nezapomenutelné chvíle s kamarády, rodinou či novými lidmi.

Děkuji Vám za Váš čas.

# PŘÍLOHA P III: DOTAZNÍK – LUCIE BINDÍKOVÁ

[ ZLIN DESIGN WEEK ]

## Dotazník pro účely bakalářské práce na téma Zlin Design Week

Dotazovaná: MgA. Lucie Bindíková

Pozice: grafik ZDW 2016

Tázající se: Lukáš Jakóbek

- 1) Jaké bylo Vaše očekávání na počátku Vašeho působení na Zlin Design Weeku?
- 2) Jaký je koncept ZDW?
- 3) Jaká je cílová skupina ZDW?
- 4) V čem podle Vás spočívá výjimečnost ZDW?
- 5) Má podle Vás ZDW nějaké „nedostatky“?
- 6) Jaké je podle Vás další směřování ZDW?

Děkuji Vám za Váš čas.

- 1) Získání zkušeností práce v týmu, tvorba tiskovin, s použitím jako projekt „do portfolia“
- 2) Koncept ZDW je studentská akce, která je postavena především na 2 hlavních akcích a to Konferenci Design & Marketing a tehdejší soutěži Talent designu, nyní již Best of Design. Akce by měla přinést širší veřejnosti bližší pohled na design. To se projevuje výstavami v „ulicích“ v Koma modulech. V podstatě je to design „přímo pod nos“ lidem. + Samozřejmě vícero výstav na různých místech ve Zlíně (Svitovské budovy, Zlínský zámek...)
- 3) Studenti, lidé zajímající se o design ale i běžný člověk, který se o design nezajímá, ale díky této akci ho může zaujmout.
- 4) Možnost vystavovat v Koma modulech na různých místech (dnes už to není zas tak unikátní, ale když akce vznikla, bylo to nevídané), Konferenci a v organizaci, která je poskládaná z řad studentů.
- 5) Ano.
- 6) Těžko říct. Můj názor je odpoutat akci od soutěže Best in Design, která mnohdy věci víc komplikuje, než přináší užitek. Myslím si, že hlavní gró weeku je Konference. Ta je dle mého názoru na výborné úrovni a každý rok nabízí zajímavá jména, které stojí za to vidět a vyslechnout jejich přednášku. Jinak opravdu nevím. Zlín není Miláno, není to snadné. Možná více využít možností, které město nabízí. Tradici, řemeslo. Nabídnout něco, co zdejší lidi přitáhne.

# PŘÍLOHA P IV: DOTAZNÍK – MATEUSZ SŁOWAKIEWICZ

[ ZLIN DESIGN WEEK ]

## Dotazník pro účely bakalářské práce na téma Zlin Design Week

Dotazovaný: Mateusz Słowakiewicz

Pozice: grafik ZDW 2016

Tázající se: Lukáš Jakóbek

- 1) Jaké bylo Vaše očekávání na počátku Vašeho působení na Zlin Design Weeku?

Těšil jsem se na zajímavou spolupráci s mladým týmem, kreativními lidmi a v této části se moje očekávání splnily.

- 2) Jaký je koncept ZDW?

Především jde o edukaci zároveň designéru jak i obyčejných lidí - šíření vědy a celkové zlepšení vnímání designu (konference, různé výstavy a taky workshopy) Důležitá je část soutěží, která podporuje mladé talentované designéry... no a partašky, tyhle jsou už asi v celé republice známé.

- 3) Jaká je cílová skupina ZDW?

V podstatě všichni kteří jakkoliv se zajímají o design. Z pozorování jsou to spíše lidé mladší

- 4) V čem podle Vás spočívá výjimečnost ZDW?

Myslím, že síla ZDW je v tom že tento projekt vedou hlavně studenti. Tím že tým se každý rok mění, celý ZDW se mění a každý rok je to výzva jak tuhle akci zlepšit. Výjimečné je taky to že díky zapojení se do ZDW studenti můžou se opravdu hodně naučit.

- 5) Má podle Vás ZDW nějaké „nedostatky“?

Peníze by byly dobrou motivací. Je to projekt, na kterém se opravdu dlouho a hodně pracuje a rozumím že ne každý má na to čas a prostor... přes to se může kvalita některých výsledků snižovat (tady mi nejde jenom o design ale i celou komunikaci, organizaci atd.)

- 6) Jaké je podle Vás další směřování ZDW?

Chtělo by to ještě větší jeviště a publikum. Myslím, že když se bude zlepšovat úroveň, tak určitě ZDW bude dobře vnímán a známý po celé ČR a přejí si to když vlastní malou částku jsme tam ne bez případu nechal.

Děkuji Vám za Váš čas.



# PŘÍLOHA P V: DOTAZNÍK – PAWEŁ RATAJCZYK

[ ZLIN DESIGN WEEK ]

## Dotazník pro účely bakalářské práce na téma Zlin Design Week

Dotazovaný: Paweł Ratajczyk

Pozice: grafik ZDW 2016

Tázající se: Lukáš Jakóbek

- 1) Jaké bylo Vaše očekávání na počátku Vašeho působení na Zlin Design Weeku?

Jako grafik očekával jsem přede vším skvělých výsledku na poli grafického designu. Spolupráce z mladým týmem nadšenců, kteří svou práci dělají s láskou byla pro mě příjemným změnou od práci s komerčními klienty.

- 2) Jaký je koncept ZDW?

ZDW je týdenní akce plná výstav, přednášek a workshopu realizována studenty FMK UTB.

- 3) Jaká je cílová skupina ZDW?

Studenti designu a marketingu, odborní designéři a marketaci ale také lidé bydlící nebo pracující ve Zlíně a okolí.

- 4) V čem podle Vás spočívá výjimečnost ZDW?

Na rozdíl od jiných design weeku ZDW tvoří studenti FMK UTB. Je to pro ně příležitost aby vyzkoušet si práci na velkém a reálním projektu ještě během studii. Další rozdíl vidím v tom, že akce má každý rok jiný téma.

- 5) Má podle Vás ZDW nějaké „nedostatky“?

Tým, že je akce vedená studenty samozřejmě má nedostatky. Myslím si ale, že je pro je to důležitější aby studenti se na tom projektu učili než aby byl to dokonalý projekt. Největší nedostatek vidím bohužel v procesu schvalování u vedení fakulty. Byl to dlouhý proces, do kterého zapojovalo se hodně pedagogů, kteří často na ZDW přenášeli nějaké osobní konflikty.

- 6) Jaké je podle Vás další směřování ZDW?

Uvítal bych nějakou menší komisi složenou s vedení fakulty (2–4 lidi), která řešila by schvalování rozhodnutí vedení projektu. Nabídka ZDW je už hodně pestrá, ale myslím, že aspoň konference by mohla být delší a trvat 2–3 dny. V 2018 roce akce zapojila i konference Design na Hranici, myslím, že je to dobrý směr – než mít několik malých akcí během roku je dobře aspoň část s ní propojit spolu s ZDW, tímto značka ZDW je silnější.

Děkuji Vám za Váš čas.

# PŘÍLOHA P VI: DOTAZNÍK – MARKÉTA DAŇKOVÁ

[ ZLIN DESIGN WEEK ]

## Dotazník pro účely bakalářské práce na téma Zlin Design Week

Dotazovaná: Markéta Daňková

Pozice: hlavní manažerka ZDW 2015 - 2016

Tázající se: Lukáš Jakóbek

- 1) Jaké bylo Vaše očekávání na počátku Vašeho působení na Zlin Design Weeku?

Probudit ve Zlině zájem a tužbu po designu, oživit město po kulturní stránce a v neposlední řadě pomoci tomu, aby se Zlín opět stal kolébkou designu.

- 2) Proč právě název „Zlin Design Week“, byly i jiné úvahy?

Variant, jak pojmenovat nově vznikající projekt, jsme měli několik. Většina z nich obsahovala slova jako „zlin“ a „design“ často doplněné o nějaký jiný, ne tak často používaný, výraz. Na konkrétní příklady si už nevzpomínám. Nakonec jsme se po dlouhých debatách uchýlili k názvu Zlin Design Week, který byl natolik všeřikající, že nebylo dále nutné blíže popisovat hlavní zaměření projektu. ZDW byl nový projekt a my jsme potřebovali, aby každý věděl, o čem zhruba bude a nemyslel si, že se jedná například o studentkou soutěž, výstavu ke klauzurám nebo jednodenní projekt. Slovo „Zlin“ místně určilo, kde se projekt koná a vymezilo se tak vůči jiným přehlídkám designu, „Design“ definoval zaměření projektu a „Week“ délku konání. Vlastně se podle názvu dalo zjistit skoro vše potřebné.

Samozřejmě tento název měl i své nevýhody. Například to, že v období jednoho roku, zde kromě ZDW vznikl i Prague Design Week nebo Czech Design Week, takže přehlídek s tímto názvem tu najednou bylo poněkud hodně, přičemž každá byla jinak kvalitní a trochu jinak zaměřená. Návštěvníci a „design lovers“, ale nedokázali tyto rozdíly rozlišit a často podle jedné zkušenosti hodnotili i další přehlídky. Zároveň byl tento název omezující v tom, že kdybychom projekt nezvládli zorganizovat a potřebovali jej zkrátit, tak by název nedával smysl. Toto označení navíc používají přehlídky po celém světě, tudíž se přirozeně nabízí srovnávat je se ZDW. Tyto přehlídky jsou ale co do velikosti, návštěvnosti, historie i renomé často na zcela jiné úrovni, tudíž srovnání se ZDW je nemyslitelné.

- 3) Jaký je koncept ZDW?

ZDW byl v prvním a druhém roce konání rozdělen na 3 části - Design v ulicích, Konference design & marketing a Talent designu. Každá část se designu věnovala jinou formou a společně tvořily komplexní náplň celého týdne. Talent designu byla

soutěž pro mladé designéry, jejíž galavečer byl vrcholem celého týdne. Konference design & marketing měla za úkol prostřednictvím přednášek profesionálních designérů a marketingových specialistů ukázat důležitost propojení těchto dvou oborů. Nejobsáhlejší částí byl Design v ulicích, pod který spadaly veškeré výstavy, prezentace firem a škol v Koma City modulech, venkovní instalace, party a workshopy.

#### 4) Jaká je cílová skupina ZDW?

Každá část ZDW měla mírně odlišnou cílovou skupinu.

Talent designu — studenti středních a vysokých uměleckých škol v ČR i zahraničí, jejich učitelé a mladí začínající designéři.

Konference design & marketing — studenti středních a vysokých uměleckých škol a škol zaměřených na výuku marketingu, pedagogové, odborná veřejnost, zaměstnanci firem z oblasti designu a marketingu

Design v ulicích — studenti středních a vysokých škol zaměřených na design nebo marketing, jejich pedagogové a především široká veřejnost města Zlín, zástupci města Zlín

#### 5) V čem podle Vás spočívá výjimečnost ZDW?

Hlavní výjimečnost spočívá v tom, že celý projekt je organizovaný studenty, kteří za svou práci nejsou nijak odměněni. Celý projekt je díky tomu protkáán atmosférou nadšení a zábavy, kterou u profesionálně organizovaného projektu lze jen těžko najít.

Další výjimečností je propojení s marketingem a organizace 3 různých částí podobně jako je tomu u přehlídek v zahraničí.

#### 6) Má podle Vás ZDW nějaké „nedostatky“?

Vývoj projektu a jeho profesionalizace je výrazně omezena tím, že se jedná o studentský projekt organizovaný pod záštitou vysoké školy. Fluktuace studentů v organizačním týmu je vysoká. Negativně tento jev vnímám především u manažerských pozic. Je důležité, aby studenti na vyšších pozicích sbírali zkušenosti, učili se a posouvali tým a projekt dál. Nicméně ve chvíli, kdy je většina pozic každý rok obsazena studenty, kteří buď nemají zkušenosti s vedením týmu, nebo nebyli ani řadovými členy projektu, je obtížné nezačínat každý rok od nuly, ale tam, kde projekt v předešlém roce skončil.

Další nevýhodou je lokace projektu — město Zlín je malé, jiným velkým městům poměrně vzdálené a proto nelze očekávat stejný příliv návštěvníků jako u přehlídek v jiných městech. To je důvodem, proč podpora projektu není pro partnery až tak

zajímavá a projekt těžce shání finanční prostředky na svou realizaci. Organizátoři projektu se pak točí v bludném kruhu — nedostatečné finance jim zabraňují organizovat projekt s kvalitnějšími výstupy a stále stejně kvalitní výstupy nejsou pro partnery dostatečně motivující, aby projekt podpořili.

7) Jaké je podle Vás další směřování ZDW?

Jelikož od doby mého působení na manažerské pozici v rámci ZDW proběhly již 2 ročníky (jeden zcela a druhý proběhne v blízké budoucnosti), na kterých jsem nijak neparticipovala, je pro mne těžké zhodnotit budoucí směřování ZDW. Vizi, kterou jsme měly s Adélou Bačovou s odstupem času hodnotím jako nereálnou a to především z důvodu výše zmíněné fluktuace týmu. Naše vize zahrnovala velkou profesionalizaci projektu a následování zahraničních trendů, což je v tomto nastavení neuskutečnitelné.

Dle mého názoru je další směřování ZDW zcela jasné — projekt bude hlavním projektem organizovaným v rámci Komunikační agentury, nicméně nestane se hlavním designovým projektem v České republice.

Děkuji Vám za Váš čas.

# PŘÍLOHA P VII: VZOR OBSAHU GRAFICKÉHO MANUÁLU

## Příloha č. 3

# Obsah grafického manuálu

---

## Rámcový obsah grafického manuálu

### 01 ÚVOD:

- principy jak pracovat s manuálem

### 02 LOGO:

- barevné varianty
- černobílé varianty
- barevnost
- ochranná zóna
- konstrukční schéma
- logotyp na podkladových plochách
- rozměry a minimální velikost loga
- horizontální a čtvercová varianta loga
- zakázané varianty

### 03 PÍSMO:

- hlavní písmo
- doplňkové písmo
- způsob práce s písmy

### 04 BAREVNOST:

- základní barvy značky a jednotného vizuálního stylu (CMYK, RGB, příp. Pantone)
- doplňkové barvy jednotného vizuálního stylu (CMYK, RGB, příp. Pantone)

### 05 JEDNOTNÝ VIZUÁLNÍ STYL:

- princip a ukázka aplikací vizuálního stylu
- ukázka principu práce s fotografií na tiskovinách a digitálních výstupech s popisem

### 06 OFICIÁLNÍ MATERIÁLY A KOMUNIKACE:

- vzor vizitky primátora, vzor vizitky zaměstnance magistrátu (osahuje logo i znak města)
- univerzální hlavičkový papír
- dopis primátora
- faktura – daňový doklad, objednávka
- tisková zpráva s fotografiemi
- grafická podoba ročenky (Obálka, obsah, 2strany textové, 2 strany text +obrázky
- dopisní obálka
- 2 rozměry razítek s adresou magistrátu
- Pozvánka A4 s programem, pozvánka DL na veřejnou akci magistrátu
- reprezentační desky na A4 formát
- 2 varianty prezentace Powerpoint (šablona) – úvodní slide, 2 slidy text + obrázky, 2 slide textu, závěrečný slide
- poznámkový blok A4, A5
- emailový podpis





## **07 INFORMAČNÍ A PROPAGAČNÍ MATERIÁLY:**

- hlavičkový papír pro Městské informační centrum
- grafická podoba Katalogu
- grafická podoba Průvodce městem
- grafická podoba letáku DL
- grafická podoba programu akcí
- jednoduchá mapa (v trhacím bloku A4)
- Reklamní vlajka – „Muší křídla“ nebo obdobný formát
- Rollup – formát cca 200 x 80 cm
- Plakát (CLV)
- Inzerce s textovým a grafickým obsahem (advertorial)
- Banner pro tištěná média
- Webbannery
- Billboard (510 x 240 cm) - návrh

## **08 PROSTOROVÉ APLIKACE VIZUÁLNÍHO STYLU:**

- piktogramy (základní jako „1. patro“, „východ“, „WC“, „zákaz kouření“)
- označení budovy
- jmenovky před dveřmi
- informační a směrové tabule

## **09 PROPAGAČNÍ A DÁRKOVÉ PŘEDMĚTY:**

- tašky (papírová a látková)
- sáček papírový (na pohledy, 12,5 x 25 cm)
- kapsa na vstupenky (s uvedením rezervačních portálů, 10 x 24 cm)
- hrnek pro Liberec
- propagační předmět dle vlastního uvážení

# PŘÍLOHA P VIII: TECHNICKÝ LIST – CITY MODULY

**technický list**  
číslo: 013-001-002-str.1  
**VŠEOBECNÉ INFO**  
revize: 10.07.2018

## CITY MODUL 1.0

# KOMA

**UNIKÁTNÍ TVAR**  
Lichoběžníkový tvar na rozmezí drobné modulární architektury a městského mobiliáře, nabízející nespočet možností využití.

**TVORBA ORIGINALNÍCH SESTAV**  
Skládáním do sestav získáte další rozšiřující možnosti pro definici vlastních představ a konceptů.

**11 STROPNÍCH BODŮ**  
Pro instalaci:  
- osvětlení  
- audiovizuální techniky  
- světelných efektů  
- pomocných konstrukcí  
- uchycovacích a závěsných bodů

**SKRYTÉ ROZVODNÉ MÍSTO**  
Přístup k instalaci uvnitř zadní příčky:  
- instalace přívodu 230V  
- vývody ze stropu 230V  
- vývody zásuvkového okruhu  
- dodatečná montáž datové kabeláže  
- dodatečné bezdrátové připojení k internetu  
- dodatečné řídicí prvky ovládaní

**VYMĚNITELNÉ BOČNÍ STĚNY**  
Možnost absence, osazení nebo výměny bočních stěn a panelů, pro konkrétní funkčnost modulu, z dřevěných, skleněných nebo kovových prvků.

**VYMĚNITELNÁ ČELNÍ STĚNA**  
Možnost absence, osazení nebo výměny čelní stěny a panelů, pro konkrétní funkčnost modulu, z dřevěných, skleněných nebo kovových prvků.

KOMA MODULAR s.r.o.  
Říčanská 1191  
763 12 Vážovice

T: +420 577 007 711  
F: +420 577 452 839  
M: info@koma-modular.cz

www.koma-modular.cz

**technický list**  
číslo: 013-001-002-str.2  
**Obsah**  
revize: 10.07.2018

## CITY MODUL 1.0

# KOMA

Všeobecné info (přehled).....	1
Obsah.....	2
Důležitá upozornění.....	3
Záruka.....	3
Koncept CITY Modul.....	4
Geometrie.....	4
Variabilita sestav.....	5
Příklady použití.....	6
Hlavní rozměry.....	8
Specifikace CITY Modulu.....	8
Otevřený typ.....	9
Kombinovatelný typ.....	9
Příslušenství.....	10
Vyměnitelné stěny.....	10
Manipulace se shrnovacími stěnami.....	11
Fixace vyměnitelných stěn pro přepravu.....	12
Stropní komponenty a závěsné body.....	13
Půdorys stropních komponent.....	14
Nábytek.....	15
Vnitřní vybavení – kolekce.....	15
Zákaznické polepy stěn.....	17
Transport.....	18
Nakládka, doprava, vykládka.....	18
Komunikace s úřady.....	18
Dodávka, montáž.....	19
Podkladní místa modulu.....	20
Příklady podložení modulu.....	21
Připojení k elektrické síti.....	22
Varianty připojení k elektrické síti.....	23
Revize elektro.....	23
Kontakt.....	24

KOMA MODULAR s.r.o.  
Říčanská 1191  
763 12 Vážovice

T: +420 577 007 711  
F: +420 577 452 839  
M: info@koma-modular.cz

www.koma-modular.cz

**technický list**  
**číslo: 013-001-002-str.3**  
**DŮLEŽITÁ UPOZORNĚNÍ**  
**revize: 10.07.2015**

## CITY MODUL 1.0

# KOMA



- Z charakteru výrobku vyplývá, že osoby provádějící transport a manipulaci musí dodržovat všeobecné zásady a předpisy směrnic bezpečnosti a ochrany zdraví při práci (dále jen BOZP).
- Koma Modular s.r.o. nenese žádnou odpovědnost za škody na majetku a zdraví způsobené neodbornou manipulací a porušení směrnic BOZP.
- Dle ČSN 33 1500 a ČSN 33 2000-6 je nutné provádět vstupní revize a další pravidelné revize každé dva roky nebo při stěhování kontejneru.
- ČSN 33 1500 Norma je základní normou pro provádění revizí elektrických zařízení ve smyslu ČSN 33 0010 a zařízení pro ochranu před účinky atmosférické a statické elektřiny. Norma platí pro všechna elektrická zařízení, která mohou ohrozit lidské zdraví, užitkovou zvířata nebo majetek a okolní prostředí za stanovených podmínek provozu elektrickým proudem nebo napětím nebo jevy vyvolanými účinky elektřiny, pokud jiné čs. státní normy nebo předpisy orgánů státních odborných dozoru nestanoví zvláštními předpisy odlišné požadavky. Účelem revize elektrických zařízení je ověřování jejich stavu z hlediska bezpečnosti. Požadavky bezpečnosti se považují za splněné, pokud elektrické zařízení odpovídá z hlediska bezpečnosti příslušným ustanovením norem. Jsou normalizovány požadavky na výchozí revize, pravidelné revize, podklady k provádění revizí, pro zprávu o revizi a další.
- Výrobce firma KOMA MODULAR s.r.o. neručí za vady a škody, které způsobí uživatel neodbornou manipulací, nevhodným ošetřováním a údržbou, a která vzniknou vandalizmem a vyšší mocí. Zákazník je povinen zboží používat dle návodu uvedeného v tomto technickém listu.
- Nedodržení uvedených ustanovení tohoto technického listu má za následek ztrátu záruky.



KOMA MODULAR s.r.o.  
Říčanská 1191  
783 12 Vizovice

T +420 577 087 711  
F +420 577 462 839  
[info@koma-modular.cz](mailto:info@koma-modular.cz)

[www.koma-modular.cz](http://www.koma-modular.cz)

**technický list**  
**číslo: 013-001-002-str.4**  
**KONCEPT**  
**revize: 10.07.2015**

## CITY MODUL 1.0

# KOMA

### KONCEPT

CITY MODUL KOMA byl vyvinut ve spolupráci s architektonickým studiem CHYBIK+KRISTOF AA za účelem vytvořit modul vhodný pro aktivity ve veřejném prostoru, který demonstruje možnosti modulární architektury. Měl by se stát symbolem značky, prvkem, který s ní bude díky svému unikátnímu tvaru dlouhodobě spojován.

Cílem CITY modulu je reflektovat zájem o oživení veřejných prostorů netradičním vzhledem a možností využít architektonicky zajímavých konstrukcí, které jsou rychle umístitelné, spojitelné a lehké.

CITY modul KOMA je kreativní, variabilní a přináší odpověď na to, jak aktivizovat veřejné prostory evropských měst a vesnic.

CITY MODULY KOMA jsou revolucí/evolucí v modulární architektuře. Jednoduchou změnou základní geometrie, symetrickým zašikmaním obou kratších stran modulu, vzniká zcela nový produkt. Díky této drobné, avšak na první pohled patrné transformaci není CITY MODUL KOMA, na rozdíl od jeho přímých konkurentů, vnímán jako kontejner, ale jako designový městský mobiliář v měřítku drobné dočasné architektury.

Hlavním cílem je nabídnout zákazníkovi řadu možností v rámci variability jednotlivých formací. Na zadání je CITY MODUL KOMA schopen reagovat jednoznačně kvalitní, zároveň variabilně kreativní odpovědí.

### GEOMETRIE

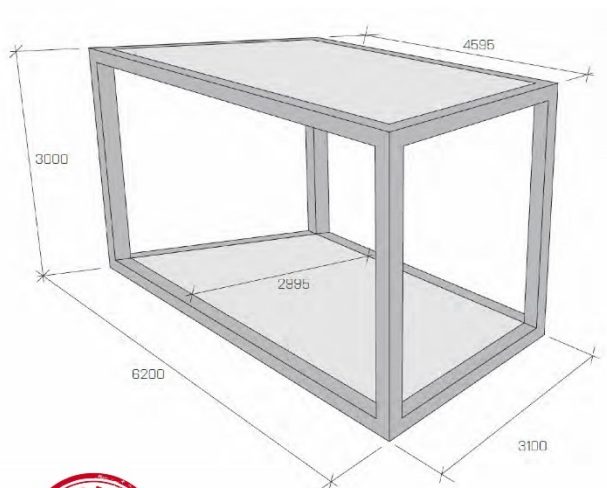

KOMA MODULAR s.r.o.  
Říčanská 1191  
783 12 Vizovice

T +420 577 087 711  
F +420 577 462 839  
[info@koma-modular.cz](mailto:info@koma-modular.cz)

[www.koma-modular.cz](http://www.koma-modular.cz)



technický list  
číslo: 013-001-002-str.5  
VARIABILITA  
revize: 10.07.2015

# CITY MODUL 1.0



## Varianty sestav City Modulů

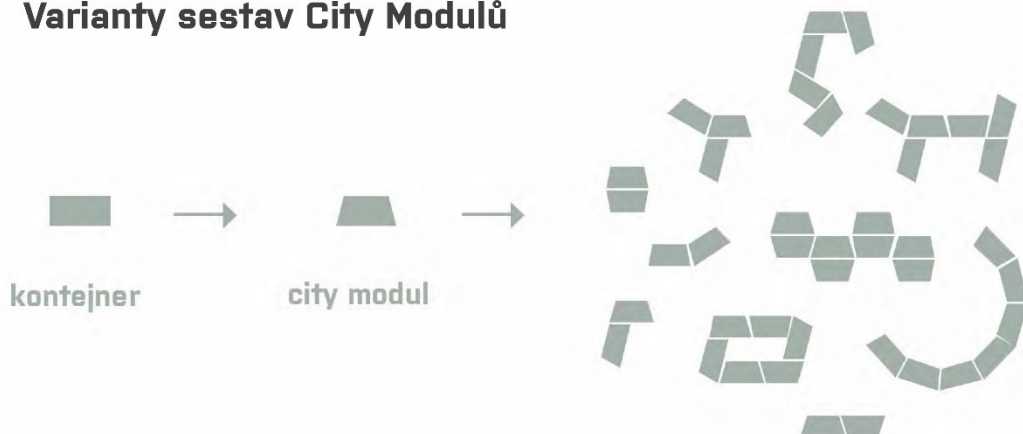

KOMA MODULAR s.r.o.  
Říčanská 1191  
783 12 Vězovice  
T +420 577 087 711  
F +420 577 452 939  
[info@koma-modular.cz](mailto:info@koma-modular.cz)  
[www.koma-modular.cz](http://www.koma-modular.cz)

technický list  
číslo: 013-001-002-str.6  
PŘÍKLADY POUŽITÍ  
revize: 10.07.2015

# CITY MODUL 1.0

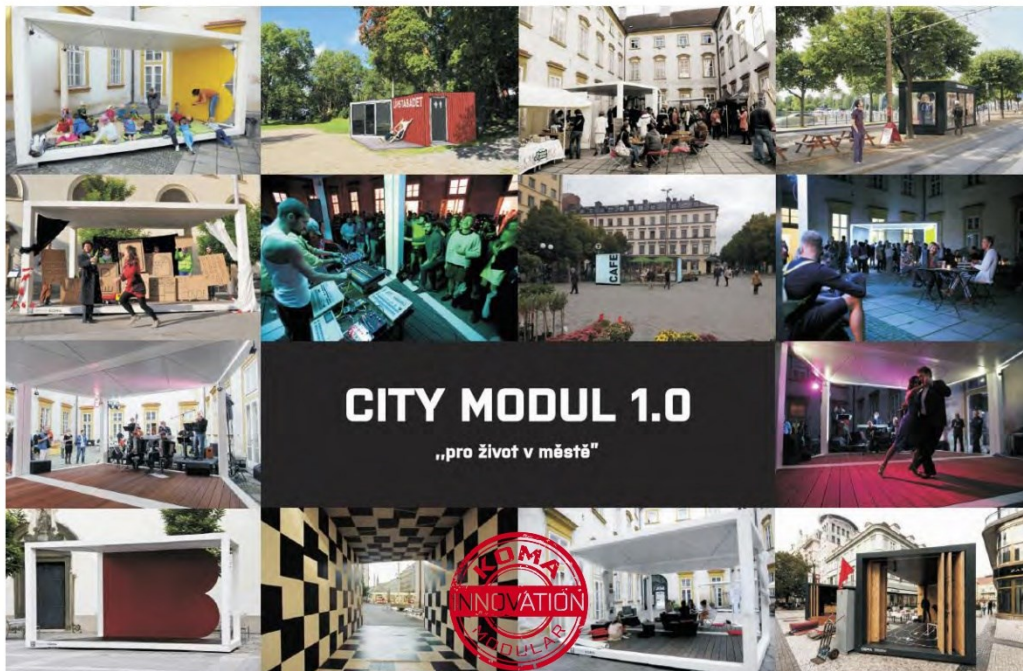

KOMA MODULAR s.r.o.  
Říčanská 1191  
783 12 Vězovice  
T +420 577 087 711  
F +420 577 452 939  
[info@koma-modular.cz](mailto:info@koma-modular.cz)  
[www.koma-modular.cz](http://www.koma-modular.cz)

technický list  
číslo: 013-001-002-str.7  
PŘÍKLADY POUŽITÍ  
revize: 10.07.2015

## CITY MODUL 1.0

# KOMA

KULTURNÍ A PREZENTAČNÍ AKCE

SOCIÁLNÍ A SPOLEČENSKÝ PŘESAH

EVENTY, HAPPENINGY

DROBNÁ MODULÁRNÍ ARCHITEKTURA

OŽIVENÍ VEŘEJNÉHO PROSTORU

PREZENTACE,  
INSTALACE:

- FIREMNÍ
- SCÉNICKÉ
- VÝROBKOVÉ
- ŠKOLNÍ
- OBOROVÉ

WORKSHOPY  
TVOŘENÍ, TANEC, ZPĚV, DIVADLO  
MĚSTSKÝ MOBILIÁŘ  
MINIPÓDIA  
GALERIE  
LEASURE ZONE  
PRODEJ VSTUPENEK  
INFOCENTRUM, INFOBOD

- STÁNKY,  
POP-UP:
  - RESTAURACE
  - BARY
  - KAVÁRNY
- KRYTÉ PŘEDZÁHRÁDKY



KOMA MODULAR s.r.o.  
Říčanská 1191  
783 12 Vizovice

T +420 577 007 711  
F +420 577 452 839  
[info@koma-modular.cz](mailto:info@koma-modular.cz)

[www.koma-modular.cz](http://www.koma-modular.cz)

technický list  
číslo: 013-001-002-str.8  
HLAVNÍ ROZMĚRY  
revize: 10.07.2015

## CITY MODUL 1.0

# KOMA

HLAVNÍ ROZMĚRY

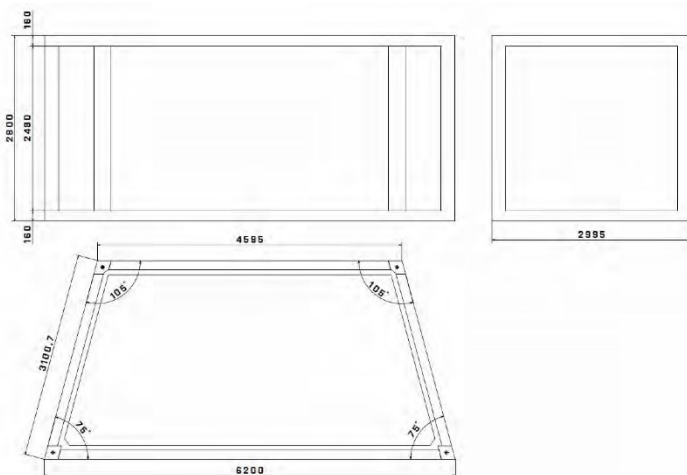

SPECIFIKACE

Typ	CITY MODUL
charakteristika	modulární architektura, městský mobiliář
stohovatelnost	tx
vyměnitelné stěny	boční, čelní
<b>Specifikace</b>	
délka	6200 / 4595mm
šířka	2995mm
výška / světlá výška	2800 / 2480mm
hmotnost	dle vybavení
rám	svařovaný ocelový rám z žárově pozinkovaných profilů RAL 7016
<b>Střeška</b>	
krytina	folie EPDM
izolace	PUR 40mm
vnitřní obložení	strop – OSB 22mm RAL 7016
<b>Zadní stěna</b>	
venkovní obložení	DSB 22mm bezbarvý lak
vnitřní obložení	DSB 22mm RAL 7016
<b>Podlaha</b>	
podlaha	OSB 22mm RAL 7016
podlahová krytina	Ne
<b>Elektroinstalace</b>	
rozvod elektroinstalace	ve stěnách a zadní příčce
přívod-výstup	230V / 16A
el. rozváděč	ne / pouze rozvodné místo
světla [ v základní konfiguraci ]	LED reflektory 6W
příslušenství	volitelné



KOMA MODULAR s.r.o.  
Říčanská 1191  
783 12 Vizovice

T +420 577 007 711  
F +420 577 452 839  
[info@koma-modular.cz](mailto:info@koma-modular.cz)

[www.koma-modular.cz](http://www.koma-modular.cz)

**technický list**  
**číslo: 013-001-002-str.9**  
**TYPOLOGIE**  
**revize: 10.07.2015**

## CITY MODUL 1.0

# KOMA

### OTEVŘENÝ TYP

Jedná se o City Modul bez stěn,  
pouze se střešou, OSB stropem  
a OSB podlahou.

Hmotnost: 2000kg

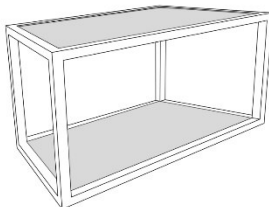

### KOMBINOVATELNÝ TYP

Jedná se o City Modul se stěchou,  
OSB stropem, OSB podlahou  
A zadní OSB stěnou s technologickými  
rozvody.

Hmotnost: 2400kg

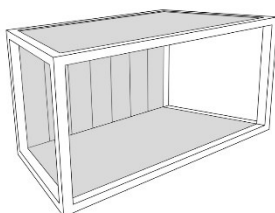

+  
PŘÍSLUŠENSTVÍ

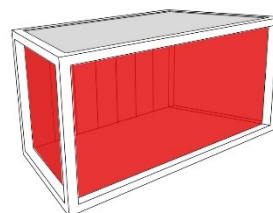

### KOMBINOVATELNÝ TYP S PŘÍSLUŠENSTVÍM

City Modul nabízí rozšířitelnost funkčnosti  
a designu pomocí řady příslušenství.  
Základními prvky jsou vyměnitelné boční a čelní stěny.

Hmotnost: max: 4000kg (dle příslušenství)



KOMA MODULAR s.r.o.  
Říčanská 1191  
783 12 Vizovice

T +420 577 087 71  
F +420 577 452 839  
[info@koma-modular.cz](mailto:info@koma-modular.cz)

[www.koma-modular.cz](http://www.koma-modular.cz)

**technický list**  
**číslo: 013-001-002-str.10**  
**PŘÍSLUŠENSTVÍ**  
**revize: 10.07.2015**

## CITY MODUL 1.0

# KOMA

### VÝMĚNITELNÉ STĚNY

Design City Modulu lze snadno přizpůsobit Vaším  
potřebám a předstávám pomocí vyměnitelných  
čelních a bočních stěn.  
Tato konfigurace se uvádí při objednávce a provádí  
se v závodu KOMA.

### SHRNOVACÍ STĚNA – OSB PŘÍRODNÍ LAK

Stěna je tvořena z elementů OSB desek, které  
se pohybují v horních a dolních systémových lištách.  
Stěna se stahuje (otvírá) do tvaru harmoniky.  
Při zavřeném stavu je možné stěnu zafixovat  
a uzamknout proti vniknutí.

### PROSKLENÁ PLNÁ – SKLO KALENÉ

Stěna je tvořena z elementů kaleného skla, které  
jsou usazeny do systémových hliníkových lišt.  
Skla jsou mezi sebou fixována spojkami vytvářející  
funkční mezeru na provětrávání proti vnitřní kondenzaci par.

### PROSKLENÁ S POSUVNÝMI DVEŘEMI – SKLO KALENÉ/CONNEX

Jedná se o plnou prosklenou stěnu, doplněnou vstupními  
posuvnými sklenými dveřmi v hliníkovém rámu  
nebo sadou posuvných dveří v hliníkových rámech.  
Dveře lze uzamknout proti vniknutí.

### PLNÁ STĚNA PEVNÁ – OSB nebo PŘEKLIŽKA

Stěna pevná je oboustranně pohledová příčka, každá strana  
stěny může být opláštěná jiným materiálem.  
OSB – přírodní lak nebo nátěr v RAL  
PŘEKLIŽKA – pro zákaznické celo-polepy nebo nátěr v RAL.



KOMA MODULAR s.r.o.  
Říčanská 1191  
783 12 Vizovice

T +420 577 087 71  
F +420 577 452 839  
[info@koma-modular.cz](mailto:info@koma-modular.cz)

[www.koma-modular.cz](http://www.koma-modular.cz)

technický list  
číslo: 013-001-002-str.11  
PŘÍSLUŠENSTVÍ  
revize: 10.07.2015

## CITY MODUL 1.0

# KOMA

### MANIPULACE SE SHRNOVACÍMI STĚNAMI



KOMA MODULAR s.r.o.  
Říčanská 1191  
783 12 Vizovice

T +420 577 087 711  
F +420 577 452 939  
[info@koma-modular.cz](mailto:info@koma-modular.cz)

[www.koma-modular.cz](http://www.koma-modular.cz)

technický list  
číslo: 013-001-002-str.12  
PŘÍSLUŠENSTVÍ  
revize: 10.07.2015

## CITY MODUL 1.0

# KOMA



### FIXACE SHRNOVACÍCH STĚN PRO PŘEPRÁVU

Při transportu a manipulaci musí být shrnovací OSB stěny fixovány proti poškození pomocí hranolu (pouze spodní část, viz obr. dole). Po osazení modulu demontujte hranol a uschovejte např. pod modul, pro opětovné osazení při zpátečním transportu.

Nedodržení postupu má za následek poškození stěny. Koma modular s.r.o. si vyhrazuje právo požadovat při poškození náhradu ceny stěny po odběrateli.



### FIXACE ČELNÍ PROSKLENÉ STĚNY PRO PŘEPRÁVU

Při transportu a manipulaci musí být čelní prosklená stěna fixována proti poškození a pohybu pomocí napínacího popruhu s ráčnou.

Po osazení modulu odepněte popruh a uschovejte pro opětovné osazení při zpátečním transportu. Popruh provlečte mezerami mezi čelní a boční stěnou, aby ráčna byla umístěna vertikálně i horizontálně na středu čelní prosklené stěny z vnějšku.

Háky popruhu a ráčny spojte do sebe, volný konec popruhu provlečte do náboje ráčny a utáhněte, dokud není popruh napnutý a ráčna neodstává od stěny.

Nedodržení postupu má za následek poškození stěny. Koma modular s.r.o. si vyhrazuje právo požadovat při poškození náhradu ceny stěny po odběrateli.

Vizuální styl podkladu ráčny může být různý, funkce je však vždy stejná.

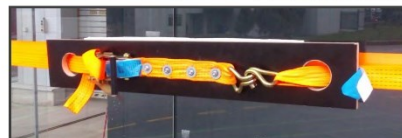

KOMA MODULAR s.r.o.  
Říčanská 1191  
783 12 Vizovice

T +420 577 087 711  
F +420 577 452 939  
[info@koma-modular.cz](mailto:info@koma-modular.cz)

[www.koma-modular.cz](http://www.koma-modular.cz)

**technický list**  
**číslo: 013-001-002-str.13**  
**PŘÍSLUŠENSTVÍ**  
**revize: 10.07.2015**

## CITY MODUL 1.0

# KOMA

### STROPNÍ KOMPONENTY A ZÁVĚSNÉ BODY

Strop je řešen jako modulární skládačka pro osazení různých komponent, pro vytvoření scény, nebo závěsu sportovních a volnočasových prvků.  
 Na stropě se nachází celkem 11 závěsných bodů, z toho:  
 8x stropní držák se závětem M6  
 (v základní konfiguraci osazen LED reflektory 6W)  
 3x závěsné místo se závětem M12

**ZÁVĚSNÝ BOD M12**  
 Nosnost 80kg



**STROPNÍ DRŽÁK M6**  
 Nosnost 8kg

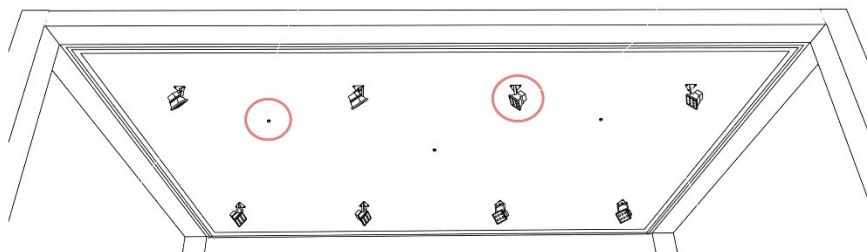
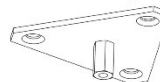

KOMA MODULAR s.r.o.  
 Říčanská 1191  
 783 12 Vizovice

T +420 577 087 711  
 F +420 577 452 939  
[info@koma-modular.cz](mailto:info@koma-modular.cz)

[www.koma-modular.cz](http://www.koma-modular.cz)

**technický list**  
**číslo: 013-001-002-str.14**  
**PŘÍSLUŠENSTVÍ**  
**revize: 10.07.2015**

## CITY MODUL 1.0

# KOMA

### PŮDORYS STROPNÍCH KOMPONENT

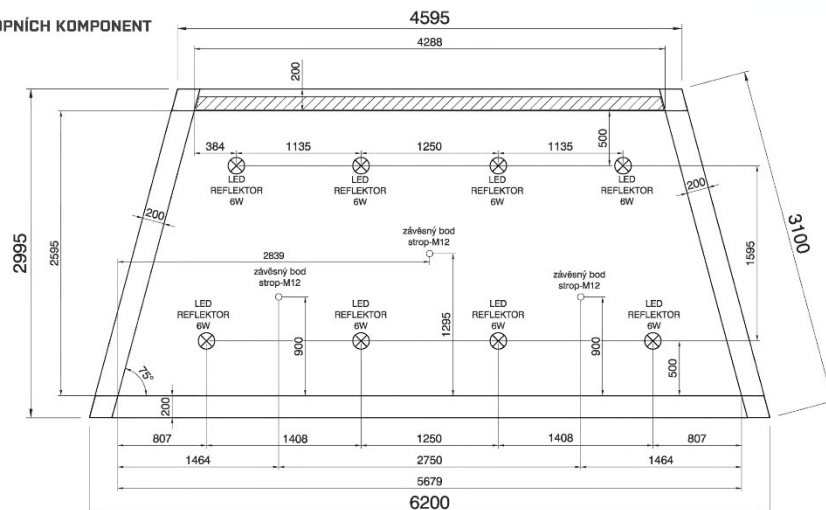

KOMA MODULAR s.r.o.  
 Říčanská 1191  
 783 12 Vizovice

T +420 577 087 711  
 F +420 577 452 939  
[info@koma-modular.cz](mailto:info@koma-modular.cz)

[www.koma-modular.cz](http://www.koma-modular.cz)

**technický list**  
číslo: 013-001-002-str.15  
**PŘÍSLUŠENSTVÍ**  
revize: 10.07.2015

## CITY MODUL 1.0

# KOMA

### NÁBYTEK

Vnitřní zařízení koresponduje s potřebou objednatele vybavit City Modul podle konkrétní potřeby dané události.

### KOMA COLLECTION

Standardně nabízíme obslužný stůl, který je přesně přizpůsoben rozměry i tvarem pro maximální využití jeho plochy, ať už pro marketingové, prodejní nebo společenské události.

### CUSTOM COLLECTION

Další možností je realizace vybavení dle vašich požadavků, vyžadující zakázkovou výrobu dle dodané dokumentace.

### DESIGN COLLECTION

Samostatnou kapitolou představuje vybavení, které bylo vyrobeno v rámci designové edice předními návrháři a je nedílnou součástí jednotlivých instalací.

### KOMA COLLECTION OBSLUŽNÝ STŮL

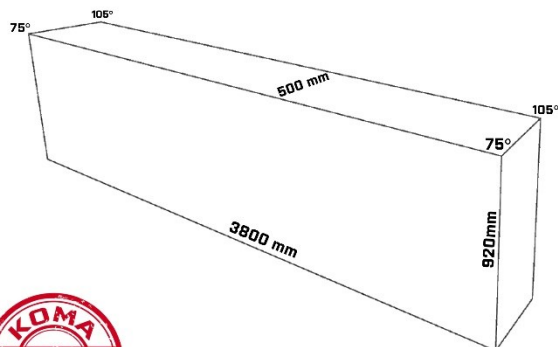

KOMA MODULAR s.r.o.  
Říčanská 1191  
783 12 Vizovice

T +420 577 087 711  
F +420 577 452 839  
[info@koma-modular.cz](mailto:info@koma-modular.cz)

[www.koma-modular.cz](http://www.koma-modular.cz)

**technický list**  
číslo: 013-001-002-str.16  
**PŘÍSLUŠENSTVÍ**  
revize: 10.07.2015

## CITY MODUL 1.0

# KOMA

### DESIGN COLLECTION - OLGOJ CHORCHOJ

DESIGN: OLGOJ CHORCHOJ

FUNKCE: info bod

- PŘÍSLUŠENSTVÍ:
- čelní stěna z prosklených dveří
  - boční pevné stěny s celo-polepem
  - oblá vnitřní zadní stěna
  - prodejní stůl na kolečkách
  - možnost instalace otočné TV na stěnu
  - barva interiéru a vybavení: RAL 9003 matná
  - vlnkový stožár 12m
  - možnost doobjednání připojení wifi



KOMA MODULAR s.r.o.  
Říčanská 1191  
783 12 Vizovice

T +420 577 087 711  
F +420 577 452 839  
[info@koma-modular.cz](mailto:info@koma-modular.cz)

[www.koma-modular.cz](http://www.koma-modular.cz)

technický list  
číslo: 013-001-002-str.17  
PŘÍSLUŠENSTVÍ  
revize: 10.07.2015

## CITY MODUL 1.0

# KOMA

### ZÁKAZNICKÉ POLEPY STĚN

Stěny City modulu lze polepit samolepicími fóliemi pro potřeby marketingu a reklamy.

Ocelový rám se nepolepuje, z důvodů poškození barvy při odstranění.

Zadní příčka má z vnitřní i vnější strany po obvodu krycí lišty 40mm, Polepy se umísťují buď na celou plochu přes lišty až do krajů příčky (max.) nebo mezi lišty.

Boční a čelní stěny jsou bez olemování, rozměr polepu se liší dle druhu stěny.

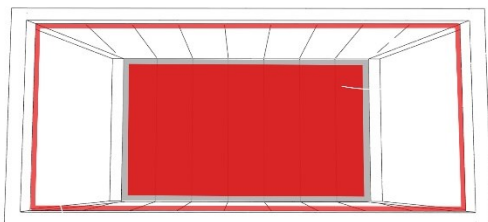

ČELNÍ PROSKLENÁ PLNÁ  
5565x2435 ±10mm

ČELNÍ SHRNOVACÍ OSB  
5600x2450 ±10mm

ZADNÍ PŘÍČKA VNITŘNÍ  
max. 4285x2470 ±10mm

ZADNÍ PŘÍČKA VENKOVNÍ  
max. 4203x2480 ±10mm

BOČNÍ SHRNOVACÍ OSB  
2665x2460 ±10mm

BOČNÍ PROSKLENÁ PLNÁ  
2626x2435 ±10mm

BOČNÍ PEVNÁ STĚNA  
2684x2480 ±10mm

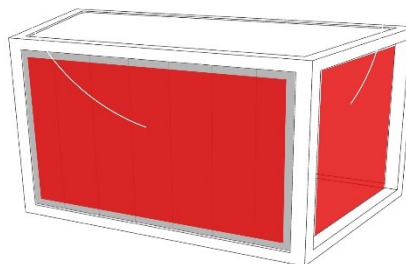

KOMA MODULAR s.r.o.  
Říčanská 1191  
783 12 Vizovice

T +420 577 087 711  
F +420 577 452 839  
info@koma-modular.cz

www.koma-modular.cz

technický list  
číslo: 013-001-002-str.18  
TRANSPORT  
revize: 10.07.2015

## CITY MODUL 1.0

# KOMA

### NAKLÁDKA, DOPRAVA, VYKLÁDKA

Nakládka (vykládka) a dopravu provádí dle domluvy buď fa. KOMA nebo odběratel. Nejčastější a neefektivnější je přeprava pomocí auta s hydrorukou, které je schopno manipulovat s moduly bez potřeby jeřábu.

Další možností je použití nákladního auta s vlekem nebo tahače s návěsem. U této možnosti je potřeba k manipulaci s moduly jeřáb.

Manipulace se provádí pomocí závěsných šroubů v rozích střechy.

Při objednávání externího dopravce je nutné vždy požadovat auto v provedení PLATO.

**PLATO = nákladní auto bez plachty a bočnic [tedy pouze ložná plocha].**

Jednotlivé auto nebo souprava je schopné převést nejednou 1 až 2 moduly, varianty včetně orientačních délek a hmotností viz obrazová příloha.

Při plánování trasy a vykládky je nutné připočítat k délce auta nebo soupravy **1,5 násobek** jeho délky jako potřebný manévrovací prostor pro bezpečný průjezd, vytočení, nebo vykládku.



### KOMUNIKACE S ÚŘADY

Vzhledem k charakteru využití City modulů je potřeba při dopravě, vykládce a montáži také počítat s přístupem na exponovaná místa s dopravním omezením jako jsou náměstí, pěší zóny, chodníky, atd. a tedy jednání s vlastnickými nebo pronajímateli pozemků. Ve většině případů se jedná o městské nebo místní části. V některých případech je dotčeným orgánem také dopravní policie.

Odběratel je povinen před samotným návazem na místo kontaktovat příslušné dotčené orgány a osoby pro žádost o povolení ke vstupu, pohybu a montáži na výše zmíněných místech. Součástí jsou také povolení ohledně přesné polohy a plochy záboru místa pro vámi požadovanou akci.



### AUTO S HYDRORUKOU + VLEK

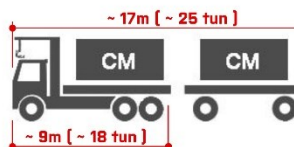

### AUTO + VLEK

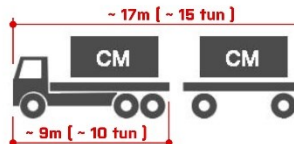

### TAHAČ S PŘÍVĚSEM



KOMA MODULAR s.r.o.  
Říčanská 1191  
783 12 Vizovice

T +420 577 087 711  
F +420 577 452 839  
info@koma-modular.cz

www.koma-modular.cz

**technický list**  
**číslo: 013-001-002-str.19**  
**MONTÁŽ**  
**revize: 10.07.2015**

## CITY MODUL 1.0

# KOMA

### DODÁVKA

Dodávku a montáž provádí dle domluvy buď fa. KOMA nebo odběratel.

**SOUČÁSTÍ DODÁVKY 1ks CITY MODULU JE:**

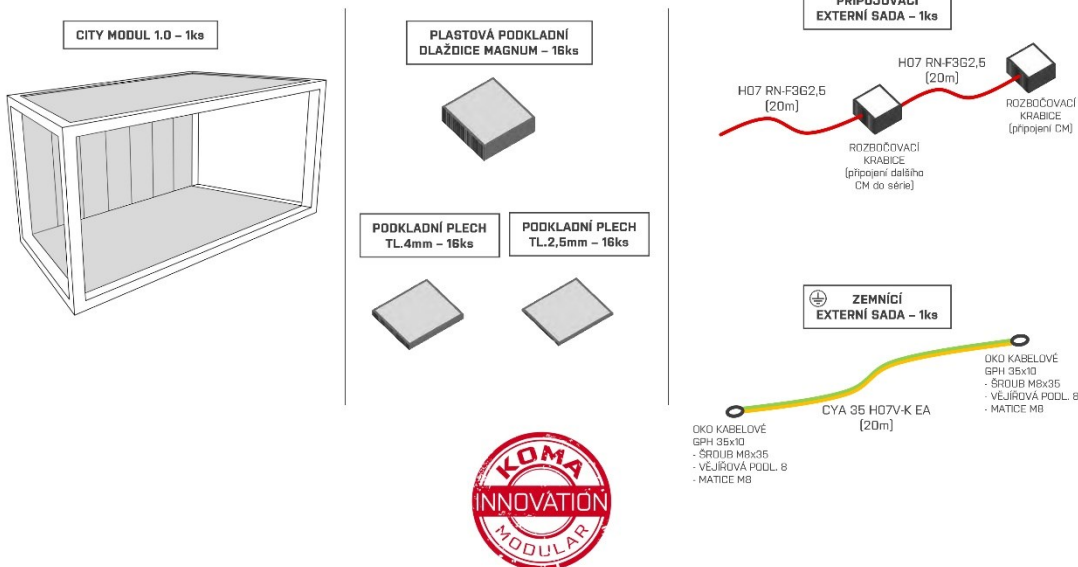

KOMA MODULAR s.r.o.  
 Říčanská 1191  
 783 12 Vězovice

T +420 577 087 71  
 F +420 577 452 939  
[info@koma-modular.cz](mailto:info@koma-modular.cz)

[www.koma-modular.cz](http://www.koma-modular.cz)

**technický list**  
**číslo: 013-001-002-str.20**  
**MONTÁŽ**  
**revize: 10.07.2015**

## CITY MODUL 1.0

# KOMA

### PODKLADNÍ MÍSTA MODULU

Z důvodu potřeby transportu a přístupu k přívodnímu kabelu se moduly podkládají mezi zemí a spodním rámem plastovými dlaždicemi Magnum.

**Minimální podložení modulu je 40mm v šesti bodech** dle obrázkové přílohy. Plastové dlaždice musí být usazeny na zpevněný povrch (např. beton, dlažba). Není vhodné osazení na asfaltový povrch. Je nevhodné osazení na travnatý povrch nebo měkké podklady (hlína, štěrk, atd).

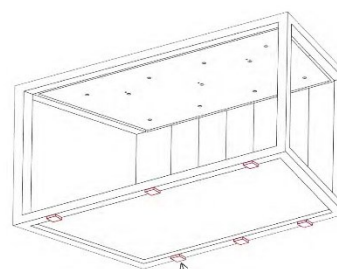
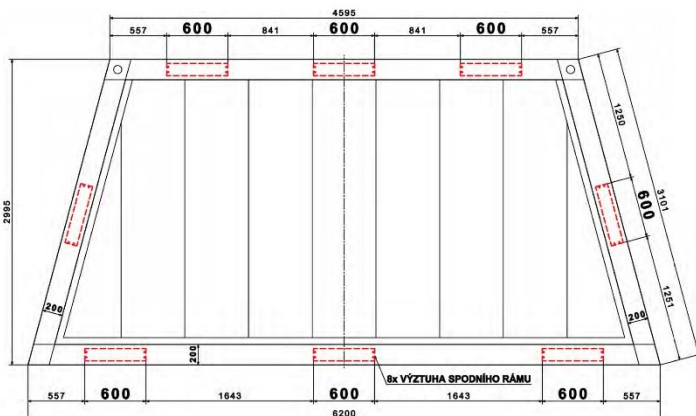

**Minimálně podložit v šesti bodech z osmi** (3x čelní nosník, 3x pod zadní příčkou). Podkladní dlaždice min. výška 40mm. Z důvodu potřeby zhotovitele, manipulace nebo nerovnosti terénu je možno modul podložit větším počtem dlaždic, aby bylo dosaženo větší výšky podložení. Pro vypořádání drobných nerovností se mezi plastové dlaždice a ocelový rám vkládají podkladní plechy tloušťky 4 a 2,5mm.

Půdorys rámu je půdorysem základových patek pro podkladní dlaždice. Jedná se o návrh, charakter a dispozice spodní stavby (podkladních bodů) určuje zhotovitel spodní stavby (podkladních bodů).

Dřevy ve výztuhách spodního rámu slouží také k upevnění zemnicího drátu (viz kapitola připojení k elektrické síti)



KOMA MODULAR s.r.o.  
 Říčanská 1191  
 783 12 Vězovice

T +420 577 087 71  
 F +420 577 452 939  
[info@koma-modular.cz](mailto:info@koma-modular.cz)

[www.koma-modular.cz](http://www.koma-modular.cz)



**technický list**  
číslo: 013-001-002-str.21  
**MONTÁŽ**  
revize: 10.07.2015

## CITY MODUL 1.0

# KOMA

### STAVITELNÉ NOHY

Některé moduly jsou vybaveny adaptéry pro osazení stavitelných nožiček. Pokud je nerovnost nebo sklon terénu větší než stavitelné rozmezí nožiček, podkládají se nožičky plastovými dlaždicemi Magnum. Popřípadě je možná kombinace podložení dlaždicemi a nožičkami.

Pro možnost použití stavitelných nožiček učiňte dotaz při poptávce.



### PŘÍKLADY PODLOŽENÍ MODULU



KOMA MODULAR s.r.o.  
Říčanská 1191  
783 12 Vizovice

T +420 577 087 71  
F +420 577 452 939  
[info@koma-modular.cz](mailto:info@koma-modular.cz)

[www.koma-modular.cz](http://www.koma-modular.cz)

**technický list**  
číslo: 013-001-002-str.22  
**MONTÁŽ**  
revize: 10.07.2015

## CITY MODUL 1.0

# KOMA

### PŘIPOJENÍ K ELEKTRICKÉ SÍTI [zajišťuje vždy odběratel]

Z pohledu elektro je City modul definován jako drobná modulární architektura bez rozvaděče. Obsahuje skryté místo v zadní přičce vně modulu pro připojení přívodu – předmět montáže. Dopojení externího Wi-Fi apantu a spojení svítelného a zásuvkového okruhu je provedeno ze závodu. Přívod je proveden kabelem HD7 RN-F3G2,5, stejně tak přípojovací sada. Zemnění CYA 3EH07V-K EA.

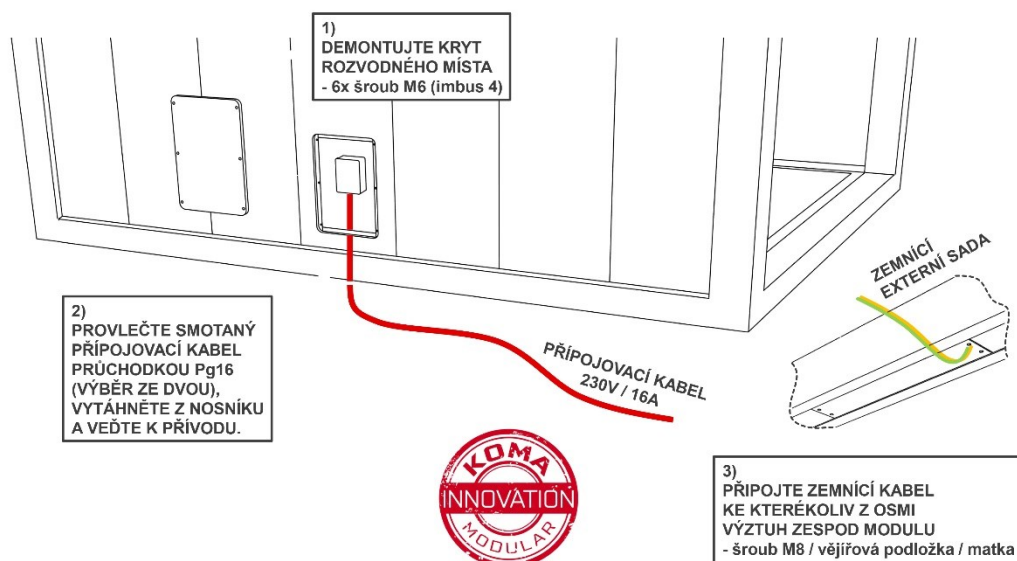

KOMA MODULAR s.r.o.  
Říčanská 1191  
783 12 Vizovice

T +420 577 087 71  
F +420 577 452 939  
[info@koma-modular.cz](mailto:info@koma-modular.cz)

[www.koma-modular.cz](http://www.koma-modular.cz)

**technický list**  
číslo: 013-001-002-str.23  
**MONTÁŽ**  
revize: 10.07.2015

## CITY MODUL 1.0

# KOMA

### VARIANTY PŘIPOJENÍ K ELEKTRICKÉ SÍTI

Připojení a uzemnění modulů lze provést pomocí přípojného bodu (VAR 1) nebo pomocí externího přípojného bodu + uzemnění ke sloupu veřejného osvětlení.  
Do série lze zapojit maximálně 2ks City modulů na jeden přívod nebo do 3,6kW max. Pro připojení od poskytovatele musí být k dispozici jistič 16A.

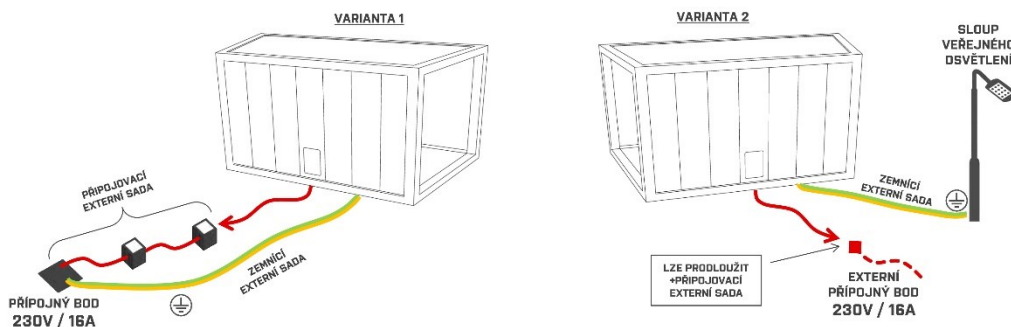

#### REVIZE ELEKTRO

Odběratel je povinen zajistit na místě provedení elektro revize instalovaných modulů oprávněnou osobou pro danou zemi.



KOMA MODULAR s.r.o.  
Říčanská 1191  
763 12 Vizovice

T +420 577 007 711  
F +420 577 452 839  
[info@koma-modular.cz](mailto:info@koma-modular.cz)

[www.koma-modular.cz](http://www.koma-modular.cz)

**technický list**  
číslo: 013-001-002-str.24  
**KONTAKT**  
revize: 10.07.2015

## CITY MODUL 1.0

# KOMA

### KONTAKT

KOMA Modular s.r.o.

Říčanská 1191  
763 12 Vizovice  
Česká republika

T +420 577 007 711  
F +420 577 452 839  
E [Info@koma-modular.cz](mailto:Info@koma-modular.cz)

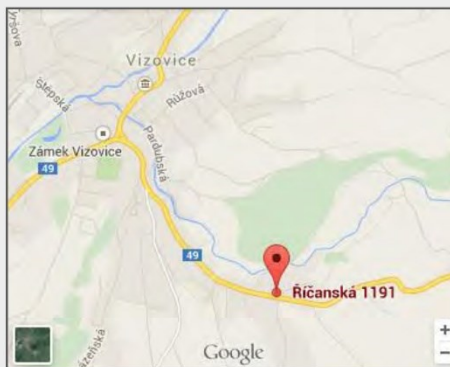

KOMA MODULAR s.r.o.  
Říčanská 1191  
763 12 Vizovice

T +420 577 007 711  
F +420 577 452 839  
[info@koma-modular.cz](mailto:info@koma-modular.cz)

[www.koma-modular.cz](http://www.koma-modular.cz)

## PŘÍLOHA P IX: SEZNAM MODULŮ, KTERÉ JSOU K DISPOZICI

Standardní moduly - se zadní plnou stěnou (OSB), v RAL 7016

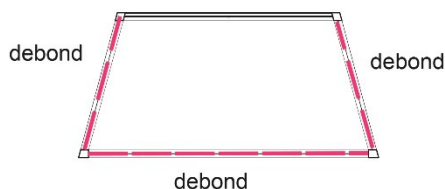

### 6x debondový modul:

1011141949

1011150644

1011150647

1011150648

1011160503

1011160507

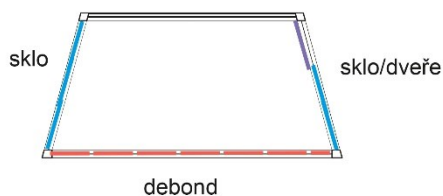

### 5x kombinace - boky sklo, čelní stěna debond

1011150645

1011150649

1011160500

1011160510

1011160511

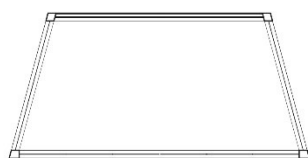

### 4x beze stěn (pouze zadní)

1011150653

1011150646

1011160506

1011160508

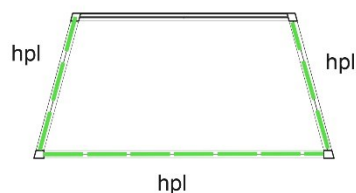

### 1x modul s HPL stěnami

1011141950

moduly, jejichž čísla jsou napsány červeně mají na podlaze PVC,

## Standardní moduly - se zadní plnou stěnou (OSB), v RAL 7016



modul má zadní stěnu a strop obložený cetrísem, na podlaze je překližka

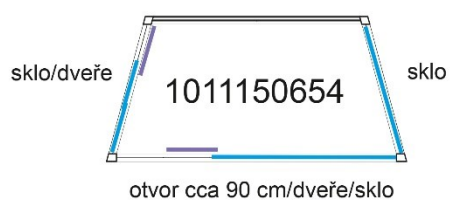

modul má zadní stěnu a strop obložený cetrísem, na podlaze je překližka

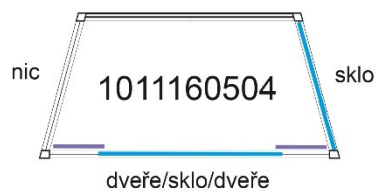

moduly, jejichž čísla jsou napsána červeně mají na podlaze PVC,

moduly z ČT - bílé rámy, u všech modulů pvc v RAL 7016

4x modul se zadní stěnou

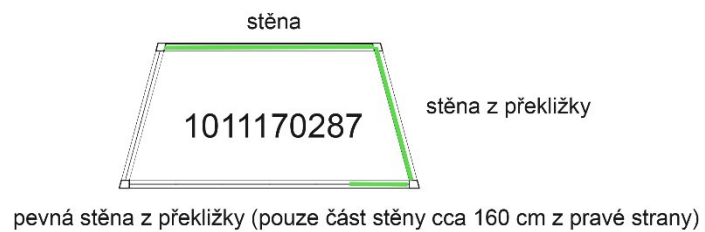
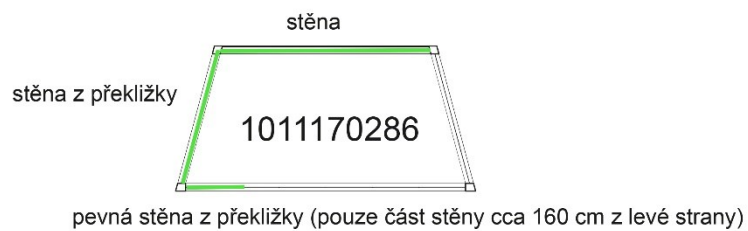
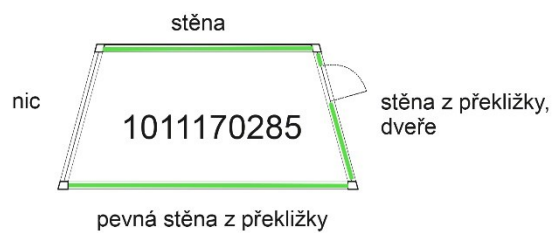

moduly z ČT - bílé rámy, u všech modulů pvc v RAL 7016

8 x modul, který nemá kompletní zadní stěnu - vždy cca 80 cm,  
rozmístění stěn dle nákrešů



pevná stěna z překližky (pouze část stěny cca 160 cm z levé strany)

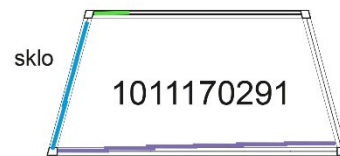

6x shrnovací sklo



sklo/dveře



stěna z překližky

pevná stěna z překližky (pouze část stěny cca 160 cm z pravé strany)

pokračování na str. 5

moduly z ČT - bílé rámy, u všech modulů pvc v RAL 7016

8 x modul, který nemá kompletní zadní stěnu - vždy cca 80 cm,  
rozmístění stěn dle nákresů

